

22:2:73



171203 15

ACI
A47
K

MODELO DE UTILIDAD

por 20 años

por "SOPORTE PARA PASTILLAS DE JABON", a favor de D. Antonio MARQUES Castellar, de nacionalidad española, domiciliado en BARCELONA - León XIII, 4.

=====

MEMORIA DESCRIPTIVA

El presente Modelo de utilidad se refiere a un soporte destinado a la sustentación de pastillas de jabón, previéndose su colocación, principalmente, en un cuarto de baño y asociado al borde de la bañera o de un lavabo, con el fin
5. de que el agua desprendida de la pastilla de jabón pueda caer en un lugar donde pueda eliminarse sola y sin que produzcan acumulaciones inconvenientes, que no serían admisibles en el suelo, o en otra superficie.

El empleo del soporte que se describirá permitirá
10. tener la pastilla de jabón en estado seco cuando no se utilice, ya que el agua que queda en ella tras su empleo se eliminará automáticamente por escurrido espontáneo. Así se evitará el desagradable efecto del reblandecimiento del jabón por efecto de quedar en contacto con el agua acumulada por desprendimiento
15. de pequeñas gotas asociadas a las distintas partes de la pastilla, lo cual, por otra parte, es inconveniente desde el punto de vista económico, ya que supone un desgaste inútil del jabón,



precisamente en periodos de tiempo en que no es utilizado.

- La sujeción del soporte a la bañera, lavabo o aparato sanitario similar se efectuará mediante un dispositivo de ventosa, pudiendo variar ampliamente la forma de ésta y de los
5. elementos sujetadores del soporte propiamente dicho. Igualmente podría emplearse otra modalidad de sujeción, diferente de la neumática, tal como la autoadhesiva por un pegamento asociado a la base del soporte, por medios magnéticos, por una pinza, etc.

- Para facilitar la explicación, se acompaña a la presente memoria una hoja de dibujos, en los que se ha representado, a título de ejemplo ilustrativo y no limitativo, un caso de realización de un soporte para pastillas de jabón, según los principios de las reivindicaciones.
- 10.

En los dibujos:

15. La figura 1 es una vista lateral y en alzado, seccionada por un plano longitudinal, del nuevo soporte para piezas de jabón, y la figura 2 es una proyección en planta del propio soporte cuando se halla unido al borde de una bañera, por ejemplo.

20. La figura 3 es una proyección del nuevo sujetador de pastillas de jabón, visto por su parte posterior.

Los elementos designados con números en los dibujos corresponden a las partes siguientes:

- 1-, borde de una bañera, lavabo u otro aparato sanitario; -2-, base de un dispositivo de ventosa, cuyo remate central -3- se halla atravesado por un brazo -4-, terminado en un apéndice -5- que impide su retroceso y derivado por su otro extremo en un soporte -6-, facultativamente provisto de una cabeza -7-, que será el elemento de sujeción del soporte a dicha
30. sustentación, realizándose aquella acción por presión del elemento -8-, gracias a expansiones delanteras, respecto al montan



te -6-, como se aprecia en las dos primeras figuras; -9-, parte superior de la jabonera, de estructura laminar metálica, rígida o semirrígida, prolongada en la zona -10- y ésta en la -11-, que forma con ella un ángulo obtuso, terminando en la pestaña 5. -12-, aproximadamente horizontal en la colocación normal del soporte; -13-, abertura practicada en la parte inferior de la zona descendente -10-, dando lugar a la formación de la pestaña -14-, asimismo descendente, por la cual se verificará el escurrido de la humedad asociada a la pastilla de jabón, representada esquemáticamente por el rectángulo -15- de líneas discontinuas en la figura 1.

La realización laminar metálica del soporte para pastillas de jabón permitirá comunicarle un acabado conjugado con los de otros accesorios sanitarios, ventajosamente un cromado 15. o un niquelado.

El agua presente en las diferentes caras de la pastilla de jabón, al escurrir y deslizar por las superficies inclinadas -10- y -11-, convergerá hacia la abertura -13-, cayendo al interior de la bañera o lavabo a la que se haya asociado 20. el soporte, quedando el jabón prácticamente seco hasta su nueva utilización.

La estructura descrita del nuevo soporte, al tener su parte operativa en voladizo respecto a la zona de sujeción, poseerá una cierta elasticidad, originante de una ligera basculación al depositar la pastilla sobre su superficie, en la forma 25. que se ve en el primer dibujo, lo cual contribuirá al efecto de escurrido y eliminación del agua.

Todo cuanto no afecte, altere, cambie o modifique la esencia del soporte descrito, será variable a los efectos del 30. actual Modelo.

N O T A.

20.3.73

- 4 -

171203



Se reivindica como objeto de este registro por Modelo de utilidad:

1.- Soporte para pastillas de jabón, caracterizado esencialmente por estar constituido por una pieza laminar de naturaleza metálica y configuración ventajosamente regular, sustentada sobre el borde de un aparato sanitario mediante un dispositivo neumático, formando el soporte, en su parte media, una superficie ligeramente oblicua respecto a la horizontal, en situación descendente y prolongada en otra zona oblicua de orientación opuesta, formándose en el extremo de la primera zona una abertura transversal destinada a facilitar la eliminación del agua escurrida de la pastilla de jabón depositada sobre el soporte por dos aristas opuestas de su base, descansando, respectivamente, sobre las dos superficies oblicuas, la segunda de las cuales posee una pestaña que queda inferior a la abertura transversal en orden al guiado del agua eliminada.

Sean cuales fueren las circunstancias que concurren en la esencialidad del Modelo de utilidad, definido en la anterior reivindicación, cuyo objeto es:

20. 2.- "SOPORTE PARA PASTILLAS DE JABON".

Consta la presente memoria de cuatro hojas foliadas, mecanografiadas por una sola cara y de los dibujos adjuntos.

Barcelona, 15 JUL. 1971

P.A. de D. Antonio MARQUES Castellar,
ALFONSO DURAN
P. P.

Luis Durán Benejam
Fdo.: Luis Durán Benejam

FE/mo.



FIG. 1

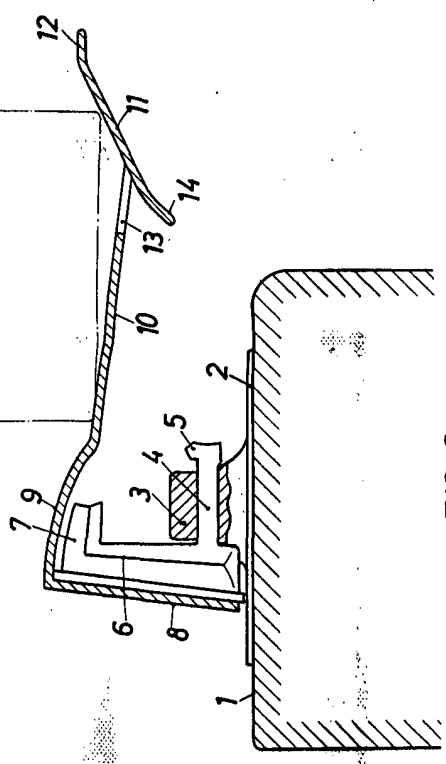

FIG. 3

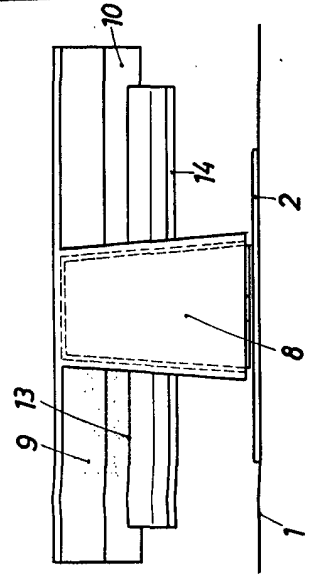
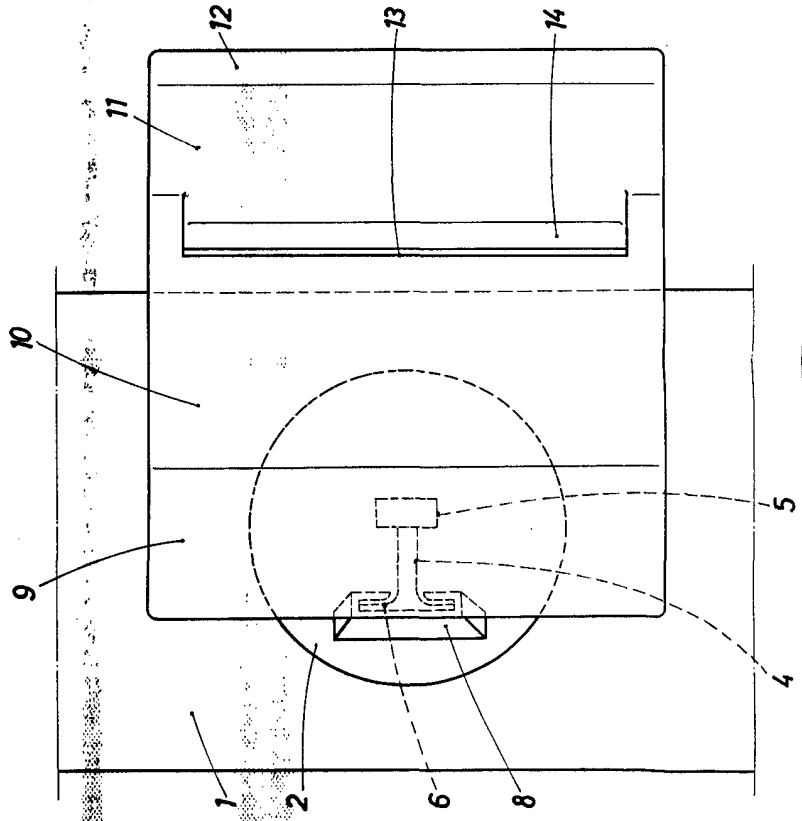

FIG. 2



ESCALA VARIABLE

BARCELONA, 15 JUL. 1974
P. A.

ALFONSO DURÁN
P. P.

Alfonso Durán
Fdo.: Luis Durán Benítez