

171177

MODELO DE UTILIDAD

\*\*\*\*\*

*Memoria Descriptiva*

sobre:

PORTACUCHILLAS.

\*\*\*\*\*



*Solicitante* D.GONZALO ARIAS MAS, de nacionalidad española, residente en:

Nuñez de Balboa, nº 14, MADRID.

\*\*\*\*\*

El presente modelo de utilidad está relacionado con dispositivos para cortar y especialmente con un portacuchillas que permite la utilización de cuchillas de diferentes formas, según los trabajos que se hayan de realizar, permitiendo un rápido montaje y fácil y segura utilización de dichas cuchillas.

5.

171177

- 2 -



5. Para diferentes clases de trabajos domésticos e industriales, son necesarias cuchillas que presenten diferentes formas de la punta de corte y al mismo tiempo una gran rigidez de la cuchilla. Hasta la fecha esto se resolvía, sobre todo en los trabajos industriales, teniendo una cuchilla con mango fijo, distinta para cada clase de trabajo a realizar, con lo cual además de necesitar un juego de dichas cuchillas con mango, es necesario reponer periódicamente los elementos de mas uso de dicho juego, con el gasto que este entretenimiento lleva consigo.

10. El presente modelo de utilidad elimina dichos inconvenientes, ya que proporciona un porta-cuchillas que permite utilizar diferentes formas de cuchillas, intercambiando estas y esto sin detrimento de pérdida de rigidez de la cuchilla, ya que el acoplamiento de estas sobre el portacuchillas es totalmente rígido.

15. Para lograr estos fines el portacuchillas está constituido por dos medias mangas que se solidarizan entre sí, por medio de un tornillo, estando provisto el conjunto en el interior de una de sus porciones extremas de una serie de resaltos y rehundidos que permiten el acoplamiento a dicho extremo de una serie de cuchillas.

20. Las ventajas y detalles del presente modelo de utilidad se apreciarán con mayor claridad en la descripción detallada que de un ejemplo de realización se hace con referencia al plano adjunto, en el cual:

25. La figura 1, es una vista despiezada del portacuchillas, y

La figura 2, es una vista en alzado del portacuchillas montado y dispuesto para su uso.

30. Con referencia a dichas figuras, el portacuchi-

171177

- 3 -



llas 1, está constituido por dos medios mangos 2 y 3, que se unen entre sí, por medio de un tornillo 4, y un acoplamiento de enchufe 5 y 6, dispuesto respectivamente en ambos medios mangos.

5. El medio mango 2 está provisto en uno de sus extremos de un asiento plano 7, sensiblemente en forma de C en cuya rama superior se encuentra un resalte 8 previsto para que se acople una muesca dispuesta en el lado superior de una cuchilla, cuyo lado inferior queda alojado en la rama inferior del asiento 7.

10. El otro medio mango 3, está provisto en su extremo correspondiente de dos asientos planos y paralelos 9 y 10, entre cuyos extremos exteriores se extiende un resalto 11, que al montar ambos medios mangos se corresponden con el asiento en C 7.

15. El asiento 9, está provisto de un resalto 12 y el asiento 10 de los resaltos 13 y 14 reparados por un rehundido 15 que se corresponde con el resalto 8 del medio mango 3, de forma que dichos resaltos 12, 13 y 14, al acoplar los dos medios mangos 2 y 3, sujetan a la cuchilla contra el asiento plano en forma de C 7, impidiéndola cualquier movimiento.

#### NOTA

20. Descrita suficientemente la naturaleza del invento, así como la manera de realizarse en la práctica, debe hacerse constar que las disposiciones anteriormente indicadas son susceptibles de modificaciones o mejoras de realización en cuanto no alteren su principio fundamental. Siendo lo que constituye la esencia del referido invento y por lo que se solicita un Modelo de Utilidad por 20 años, sobre: PORTACUCHILLAS; caracterizándose por lo siguiente:

30. 1.- Portacuchillas, caracterizado porque comprende dos medios mangos que se acoplan entre si por medio de un tornillo y de un acoplamiento de enchufe previsto en uno de sus extremos, estando provistos sus otros extremos correspondientes uno de un asien-

10-10-72

- 4 -

171177

24 JUL.



to plano sensiblemente en forma de C dotado en su rama superior de un resalto, y el otro de una serie de resaltos y un rehundido que al acoplarse con el otro medio mango coinciden con su asiento plano y resalto de forma que apresionan rigidamente la cuchilla dispuesta entre ambos.

5.

2.- Portacuchillas, tal y como queda sustancialmente descrito en la presente Memoria e ilustrado en el dibujo adjunto,

Esta Memoria consta de cuatro hojas escritas a máquina por una sola cara.

10.

Madrid,

GONZALO ARIAS MAS

24 JUL 1971

GOMEZ ACEBO Y MODESTI  
s. e. Firmador F. Hernández Ruiz

171177

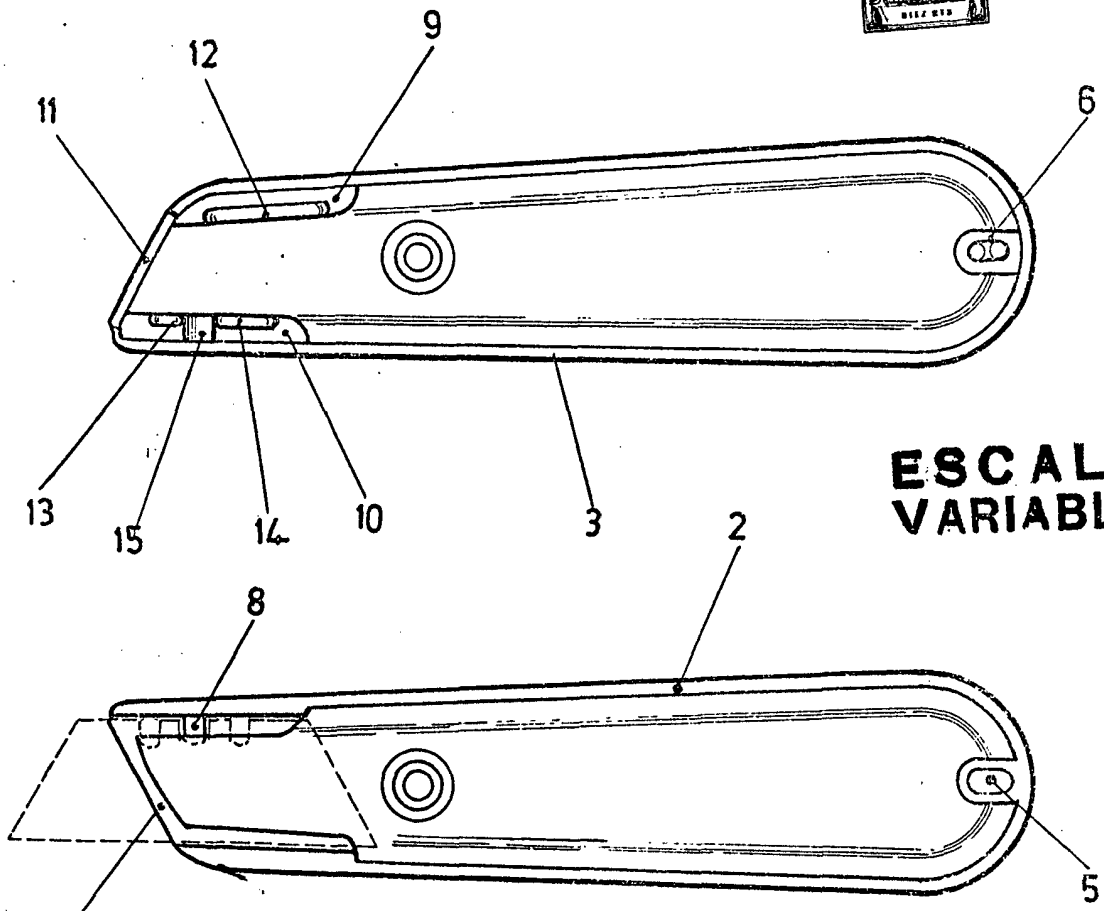

ESCALA VARIABLE

FIG. 1

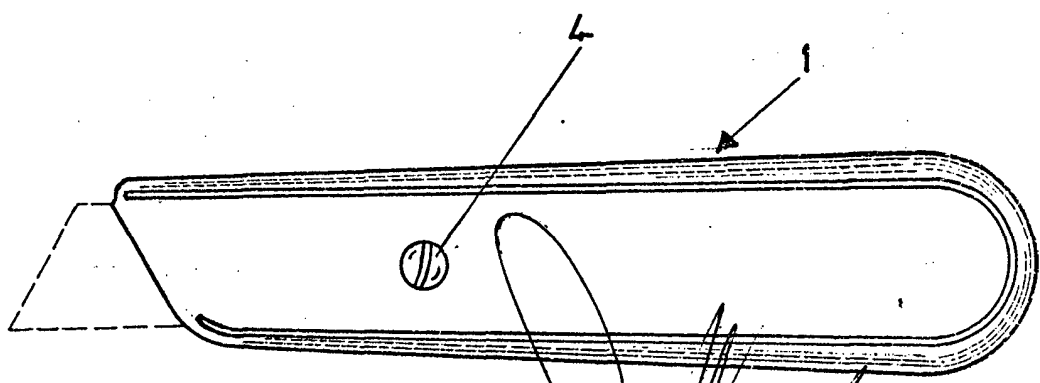

FIG. 2

24 JUL 1971

Madrid

L. GOMEZ ACEDO Y MOBER  
e. Firmador F. Hernández Ruiz

ESCALA VARIABLE.