

7-9-73

171069

171069

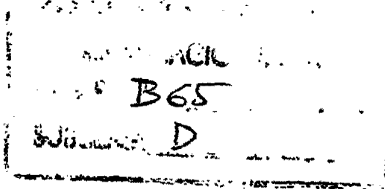

MODELO DE UTILIDAD

por 20 años

por "ENVASE PARA PRODUCTOS ALIMENTICIOS", a favor de PLÁSTICOS
CELULÓSICOS, S.A., de nacionalidad española, domiciliada en
BARCELONA - Murcia, 35.

=====

MEMORIA DESCRIPTIVA

El presente Modelo de utilidad se refiere a un envase destinado a contener productos alimenticios que se presentan en forma de un bloque compacto, mantenido en tal posición debido a la baja temperatura a que son sometidos, siendo un ejemplo tí-

- 5. pico de tales productos los helados. El nuevo envase tiene la configuración de un vaso de forma troncocónica, dotado de un doble fondo, cuyo elemento interno puede deslizarse, siempre para lelamente a sí mismo, tras la perforación del fondo verdadero mediante un vástago que se utilizará para empujar hacia arriba
- 10. el elemento móvil, con el fin de que el bloque de producto vaya quedando constantemente emergente y, por consiguiente, al alcan ce de su consumidor.

El Modelo que se describirá constituye una versión perfeccionada de un recipiente sobre cuyo fondo se apoya ini-

- 15. cialmente una pieza corredera en forma de fondo paralelo al ver dadero, con una expansión cilíndrica lateral que quedará en con

7:9:73

- 2 - 17 10 69



tacto con la superficie interna del envase, teniendo éste la forma de vaso, y que, al ser perforado por su parte central mediante un vástago accionado de manera expresa por la persona que consume el producto contenido, se producirá su deslizamiento en

5. dirección axial y ascendente, con lo cual la parte superior del bloque alojado en el envase irá sobresaliendo respecto a la embocadura de éste, facilitando su progresivo consumo y aprovechamiento total.

Una característica nueva del envase que se describirá

10. es la provisión de un nervio anular saliente en la superficie lateral del envase, en correspondencia con otro saliente anular derivado de la pieza émbolo, cuando ésta ocupa la posición inferior del conjunto, es decir, de máxima introducción, correspondiendo a la fase inicial de utilización del sistema móvil referido.

15.

Para facilitar la explicación, se acompaña a la presente memoria una hoja de dibujos, en los que se ha representado, a título de ejemplo ilustrativo y no limitativo, un caso de realización de un envase para productos alimenticios, según los

20. principios de las reivindicaciones.

En los dibujos:

La figura 1 es una vista lateral en sección meridiana parcial de un envase del tipo citado, en el que se aprecia el enclavamiento producido por los dos nervios anulares conjugados, cuando la pieza émbolo ocupa su posición inferior.

25.

La figura 2 muestra el fondo verdadero del envase tras su perforación por un vástago axial que ha producido la elevación de la pieza émbolo, provocando el desplazamiento del nervio anular de la misma respecto al interior del nervio conjugado en el envase.

30.

Los elementos designados con números en los dibujos co

7:9:73

- 3 -

17 10 69

10 JUN



responden a las partes siguientes:

- 1-, superficie lateral, de configuración troncocónica, preferentemente, del envase, cuando éste adopta la configuración de un vaso, cuyo borde presenta un saliente periférico
5. -2- y un escalón -3- en la propia boca; -4-, zona cilíndrica de terminante del nervio periférico -5-, constitutivo de la base de apoyo del recipiente y de alojamiento para los bordes inferiores del elemento móvil, quedando asimismo definida una corona -6- de plano paralelo al del reborde anterior, que en su parte central
10. posee la elevación troncocónica -7-, rematada por la cavidad -8-, de espesor reducido y susceptible de ser perforada con relativa facilidad; -9-, superficie cilíndrica lateral asociada a la pieza émbolo -10-, teniendo ésta, en su parte próxima al borde externo de aquella cara en forma de corona, el saliente anular -11-,
15. de sección ventajosamente semicircular; -12-, saliente troncocónico de la pieza -10-, rematado en la parte cilíndrica -13-, coaxial con el conjunto de componentes; -14-, nervio anular practicado como remate de la zona cilíndrica -4- y separando las partes troncocónica -1- y cilíndrica -4-, para definir un alojamiento
20. para el saliente anular de la pieza émbolo; -15-, masa del cuerpo compacto alojado en el envase y que será desplazada al realizar la elevación de la pieza émbolo, aplicando a ésta una fuerza ascendente mediante un vástago -16- en disposición axial.

25. Todo cuanto no afecte, altere, cambie o modifique la esencia del envase descrito, será variable a los efectos del actual Modelo.

N O T A.

Se reivindica como objeto de este registro por Modelo de utilidad:

30. 1.- Envase para productos alimenticios, del tipo que posee un cuerpo laminar troncocónico derivado inferiormente en

7:9:73

- 4 -

17.889



- una zona cilíndrica contigua a la base de apoyo, cuyo interior aloja una pieza corredera en forma de corona, derivada lateralmente en una zona cilíndrica de reducida altura y centralmente en una elevación troncocónica conjugada de otra de la misma inclinación derivada del fondo, caracterizado esencialmente por la
5. provisión, en la zona que sirve de separación a las partes troncocónica superior y cilíndrica de la base, de un saliente anular de sección ventajosamente semicircular, que sirve de alojamiento para un saliente de la misma forma y dimensiones ligeramente inferiores, practicado en la parte superior de la zona cilíndrica
10. y lateral de la pieza émbolo, definiendo un enclavamiento para esta última en su posición inferior de descanso sobre el fondo, el cual tiene efecto por introducción de los bordes de la parte cilíndrica móvil en un entrante anular definido en la periferia
15. del citado fondo.

Sean cuales fueren las circunstancias que concurren en la esencialidad del Modelo de utilidad, definido en la anterior reivindicación, cuyo objeto es:

2.- "ENVASE PARA PRODUCTOS ALIMENTICIOS".

20. Consta la presente memoria de cuatro hojas foliadas, mecanografiadas por una sola cara y de los dibujos unidos a la misma.

Barcelona, 10 JUL 1971

P.A. de PLÁSTICOS CELULÓSICOS, S.A.,

ALFONSO DURÁN
P. P.

Fdo.: Luis Durán Benajam

FE/pc.



FIG. 1

FIG. 2

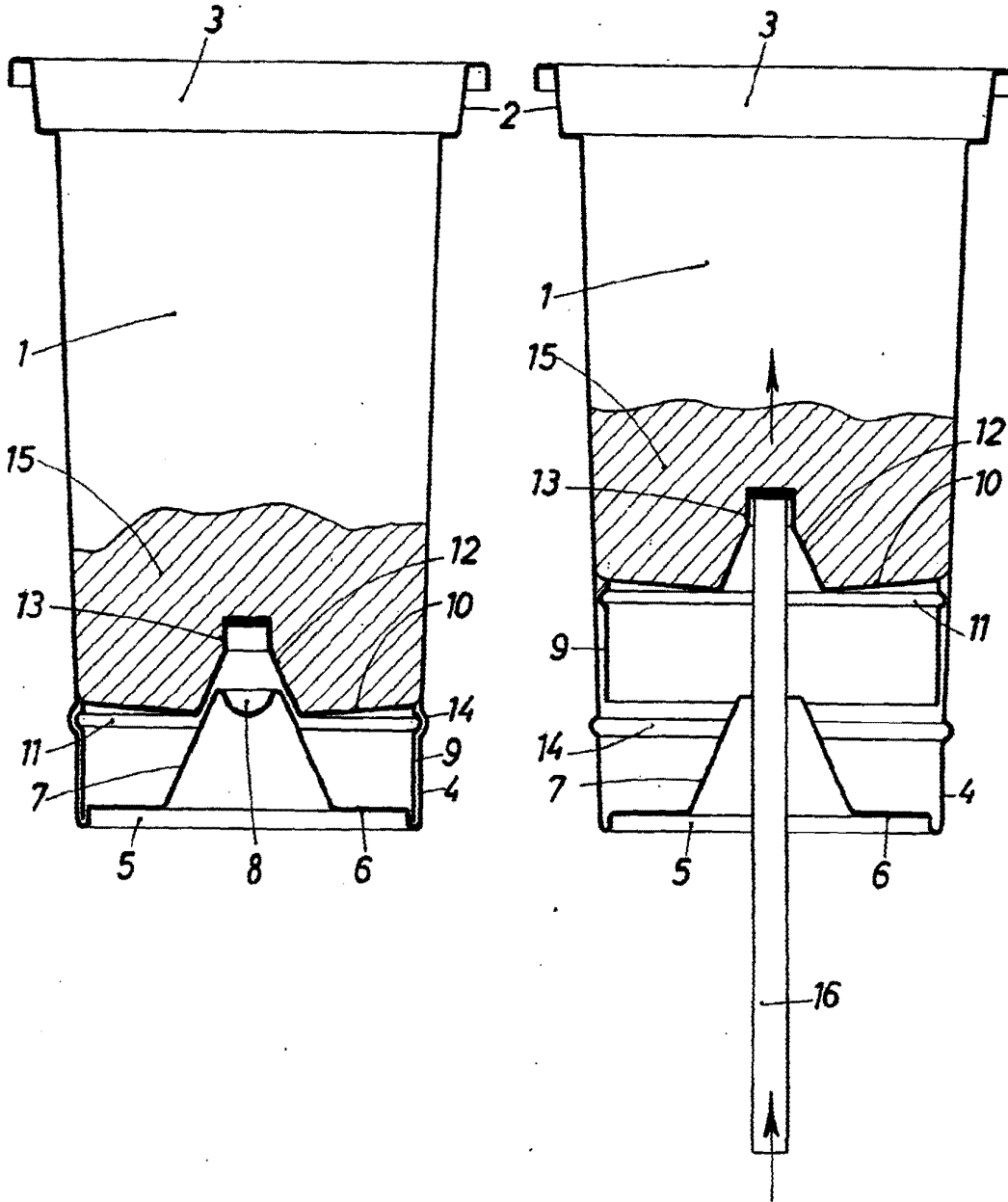

BARCELONA, 10 JUL. 1971

P.A. ALFONSO DURAN
p. p.

Luis Durán Beneym
Edo.: Luis Durán Beneym

ESCALA VARIABLE