

2:00:73

171067



171067

MODELO DE UTILIDAD

por 20 años

por "BOLSA PARA COCHES PARA BEBES", a favor de D. José PLA Roviralta, de nacionalidad española, domiciliado en BARCELONA, Salses, 105, bajos, 2ª.

=====

MEMORIA DESCRIPTIVA

El presente Modelo de utilidad se refiere a una bolsa destinada a su adaptación a un coche para bebés, con el fin de que las señoras, al pasear a los niños pequeños en los cochecitos de éstos, puedan llevar con comodidad artículos y objetos diversos, pudiendo tener entonces las manos libres.

5. jetos diversos, pudiendo tener entonces las manos libres.

Es conocido el problema planteado por el transporte de objetos al mismo tiempo que el empuje de un cochecito para bebés, en el que frecuentemente se omite un sistema de colocación de paquetes pequeños u objetos de porte manual y que la persona que arrastra el pequeño coche debe ubicar en éste, lo cual puede ser inconveniente por diversos motivos, o debe sustentarlos en las manos, lo cual dificulta la acción de manejo del vehículo. Finalmente, algunas realizaciones de cestas o compartimentos porta-paquetes deben situarse en la parte inferior del cochecito,

15. to, por lo cual resultan incómodos y poco prácticos.

171067

2:10:73 - 2 -



La bolsa que se describirá se podrá fijar en la parte media y posterior del cochecito, concretamente del manillar de accionamiento para el mismo, con lo que los artículos contenidos están siempre a mano y a la vista, evitándose pérdidas u
5. olvidos en su alojamiento, además de que su colocación y extracción resulta sumamente cómoda.

Para facilitar la explicación, se acompaña a la presente memoria una hoja de dibujos, en los que se ha representado, a título de ejemplo ilustrativo y no limitativo, un caso
10. de realización de una bolsa para coches para bebés, según los principios de las reivindicaciones.

En los dibujos:

La figura 1 es una vista en perspectiva del dispositivo contenedor indicado, en la posición en que queda al adaptarse al manillar de un cochecito.
15.

La figura 2, es una vista del marco de la bolsa en su posición horizontal, y la figura 3, es una proyección en planta del propio marco.

Los elementos designados con números en los dibujos
20. corresponden a las partes siguientes:

-1-, cuerpo reticulado de la bolsa, ventajosamente constituido por una red de hilos trenzados de nylon, aunque se comprende que también podría poseer otra estructura funcional; -2-, parte central de un marco en forma de C mayúscula,
25. hecho de varilla metálica, con sus brazos paralelos -3- y -4- respectivamente derivados en expansiones -5- y -6-, en prolongación y divergentes, provistas de sendas guarniciones -7- y -8- en forma de tubos de superficie exterior estriada y hechos de un material sintético, realizando las citadas prolongaciones
30. unas expansiones inferiores con los bucles -9- y -10-, terminando en los extremos -11- y -12-, en prolongación y convergentes,

2:10:73 3 - 171067



- paralelamente a los -5- y -6-, respectivamente; -13-, resorte helicoidal, de longitud considerable respecto a su diámetro, flexible y susceptible de estirarse por la acción de un esfuerzo aplicado simultáneamente a los brazos -3- y -4-, de manera
5. que las terminaciones de los bucles formados se adapten a la anchura del manillar en un coche para bebés, tras lo cual la recuperación elástica del resorte -13- asegura la continuidad de sustentación del dispositivo; -14- y -15-, elementos en forma de anillos, prolongados en sendos apéndices destinados a su
10. inserción en los extremos del resorte -13-, situados respectivamente en los extremos de los brazos -4- y -3-, con tendencia a la aproximación de éstos, siendo vencida dicha tendencia por la antes citada acción de separación al realizar el montaje de la bolsa en el manillar de un cochecito para bebés.
15. El soporte o marco formado por los tramos -2-, -3- y -4- podrá tener un acabado como el pintado, el plastificado o el cromado, a fin de presentar un aspecto a tono con el del cochecito.
20. Todo cuanto no afecte, altere, cambie o modifique la esencia de la bolsa descrita, será variable a los efectos del actual Modelo.

N O T A.

Se reivindica como objeto de este registro por Modelo de utilidad:

25. 1.- Bolsa para coches para bebés, caracterizada esencialmente por la provisión de un marco sustentador, conformador y sujetador al coche, constituido por varilla metálica conformada en C, con su superficie provista de un acabado conveniente y con sus extremos prolongados simétricamente en sendos tramos pa-
30. ralelos y divergentes, recubiertos por sendas guarniciones tubulares de un material sintético, de superficie exterior provista

2:30:73

- 4 -

171067

10



de un relieve antideslizante y definiendo, mediante tres curvaturas sucesivas, un bucle de plano vertical, otro de plano oblicuo y un tercero paralelo al primero, constituyendo medios de sujeción a las partes laterales del coche, quedando relacionados los extremos de los brazos paralelos de la C, inmediatamente antes de su prolongación en las formas descritas, mediante un resorte helicoidal flexible, cuyos extremos llevan sólidamente sujetos unos vástagos formadores de bucles sujetadores de las citadas partes de los brazos, con posibilidad de anulación de la tendencia aproximadora del resorte en orden a la separación temporal de los brazos paralelos de la C y su adaptación al cuerpo del coche, con retracción automática por efecto del resorte y su inmovilización respecto al bastidor del vehículo.

Sean cuales fueren las circunstancias que concurren en la esencialidad del Modelo de utilidad, definido en la anterior reivindicación, cuyo objeto es:

2.- "BOLSA PARA COCHES PARA BEBES".

Consta la presente memoria de cuatro hojas foliadas, mecanografiadas por una sola cara y de los dibujos adjuntos.

Barcelona, 10 JUL 1971

P.A. de D. José PLA Roviralta,

ALFONSO DURÁN

P. P.

Fdo.: Luis Durán Benejam

FE/mo.

FIG. 1

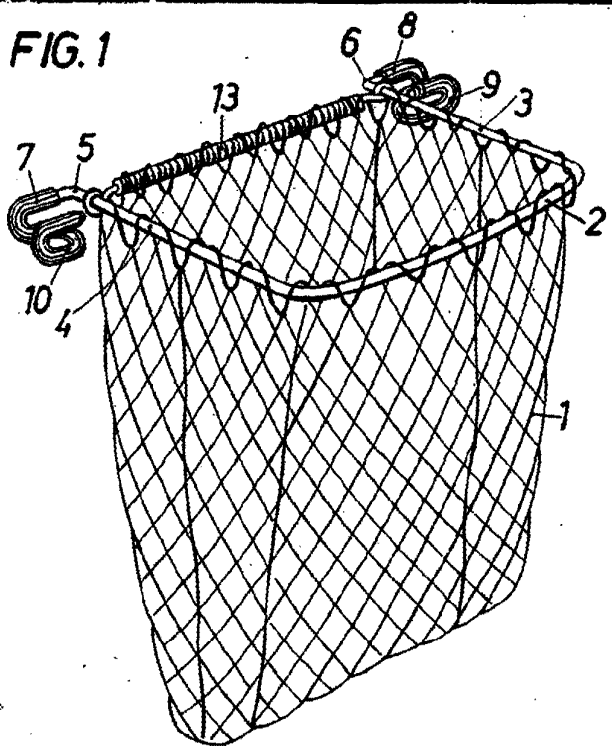

FIG. 2

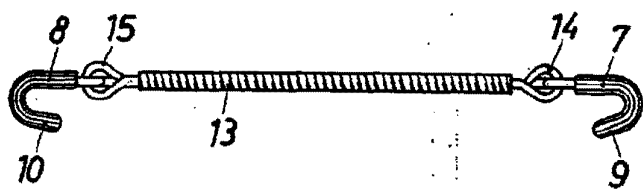
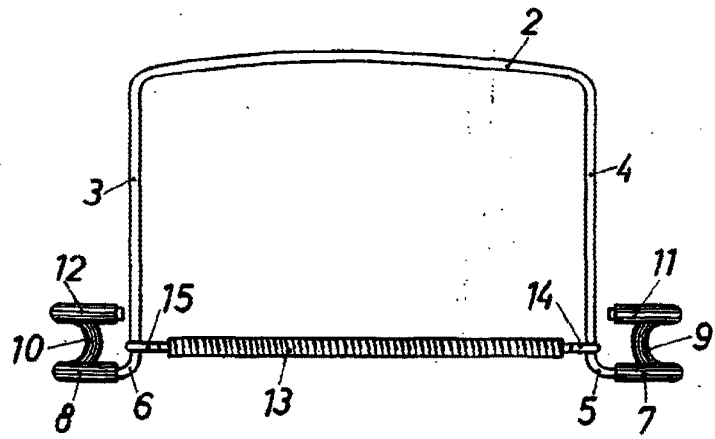

FIG. 3



BARCELONA. 10 JUL. 1971

P.A.

ALFONSO DURÁN

P. P.

Fdo.: Luis Durán Benejam

ESCALA VARIABLE