

AM/

171500

171000

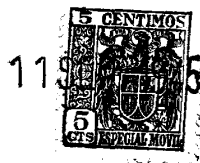

P A T E N T E D E I N V E N C I Ó N

a favor de

SCHWEIZERISCHE LOKOMOTIV- UND MASCHINENFABRIK, - domiciliada en
WINTERTHUR (Suiza)

por:

"Mecanismo de seguridad para instalaciones de propulsión
con hélice de paso regulable".

-----:oO:-----

M e m o r i a D e s c r i p t i v a .

En los vehículos accionados por una hélice con paletas de paso regulable, puede suceder que al parar el motor que acciona la hélice, las paletas de la hélice queden en una posición distinta de la de propulsión cero. Si, estan-



do así las paletas de la hélice, se pone inadvertidamente en
marcha el motor, pueden ocurrir desgracias, pues, en virtud de
la posición mencionada de las paletas, la hélice pone en movi-
miento el vehículo. Con el fin de evitar esta contingencia, se-
gún este invento, se dispone un mecanismo de seguridad, median-
te el cual el motor sólo puede ponerse en marcha cuando las pa-
letas de la hélice están en la posición de propulsión cero, en
la que la hélice gira sin ejercer ningún efecto de tracción o
empuje.

En el plano adjunto se representa una forma de
ejecución de este invento.

El motor de combustión -1- impulsa por medio
del engranaje cilíndrico -2- la hélice con paletas de paso re-
gulable -3-. El vástago -4- del émbolo del servomotor sirve
para desplazar las paletas de cualquier modo conveniente no,
detallado. El mando del suministro de aceite a presión para
el émbolo -5- del servomotor tiene lugar, en forma conocida,
por medio del distribuidor cilíndrico -7- articulado a la pa-
lanca de retroceso -6-, y de la palanca de mando -8-. Por -9-
llega aceite a presión al distribuidor cilíndrico. La palanca
de mando -8- giratoria en -10- sobre un perno fijo, lleva un
pestillo o trinquete -11-, que puede hacerse salir de la mues-
ca central -14- del segmento dentado apretando la palanca acoda-
da -12- contra la empuñadura -13-. La posición representada del
pestillo corresponde a la posición de propulsión cero, en que
las paletas de la hélice no desarrollan esfuerzo alguno de
propulsión. En esta posición el pestillo -11- deprime la pa-
lanca acodada -18- venciendo la resistencia del resorte -17-,
y sitúa la corredera -19- de modo que quede libre el paso para
el aire de arranque en la tubería -20- que vá a la válvula de
arranque del motor -1-.

Si el pestillo -11- se desplaza por medio de la
palanca -8-, -13- de la muesca central correspondiente a la
posición de propulsión cero, la palanca acodada -18- queda



libre, y la corredera, por efecto del resorte -17- cierra la tubería -20- que da paso al aire de arranque, por lo que, en cualquier posición distinta de la de propulsión cero, el motor no puede arrancar.

5

N O T A

Se reivindica como objeto de esta patente:

1) Mecanismo de seguridad para instalaciones de propulsión con hélice de paso variable, en las cuales se puede variar conjuntamente la inclinación de todas las paletas de la hélice que está accionada por un motor apropiado, caracterizado porque comprende medios que impiden la puesta en marcha del motor cuando las paletas de la hélice están en una posición diferente de la posición de propulsión cero, en la cual la hélice al girar no produce ningún empuje ni esfuerzo en sentido axial.

15

2) Mecanismo de seguridad según la reivindicación 1, aplicable a una hélice de paso variable accionada por un motor de combustión, en el cual para el arranque del motor de combustión se inyecta aire a presión en el cilindro del motor desde una tubería de aire comprimido, caracterizado porque la tubería de aire comprimido de arranque (20) para el motor de combustión, está combinada con un distribuidor u órgano de paso (19) de tal manera que únicamente puede darse paso al aire comprimido de arranque cuando la palanca de mando (8-13) del mecanismo de regulación de la hélice, se halla en la posición correspondiente a propulsión cero.

20

25

3) Mecanismo de seguridad para instalaciones de propulsión con hélice de paso regulable.

Esta memoria consta de tres páginas, escritas por una sola cara.

BARCELONA, 11 de Septiembre 1945.

P. A.

171000

171700. 118

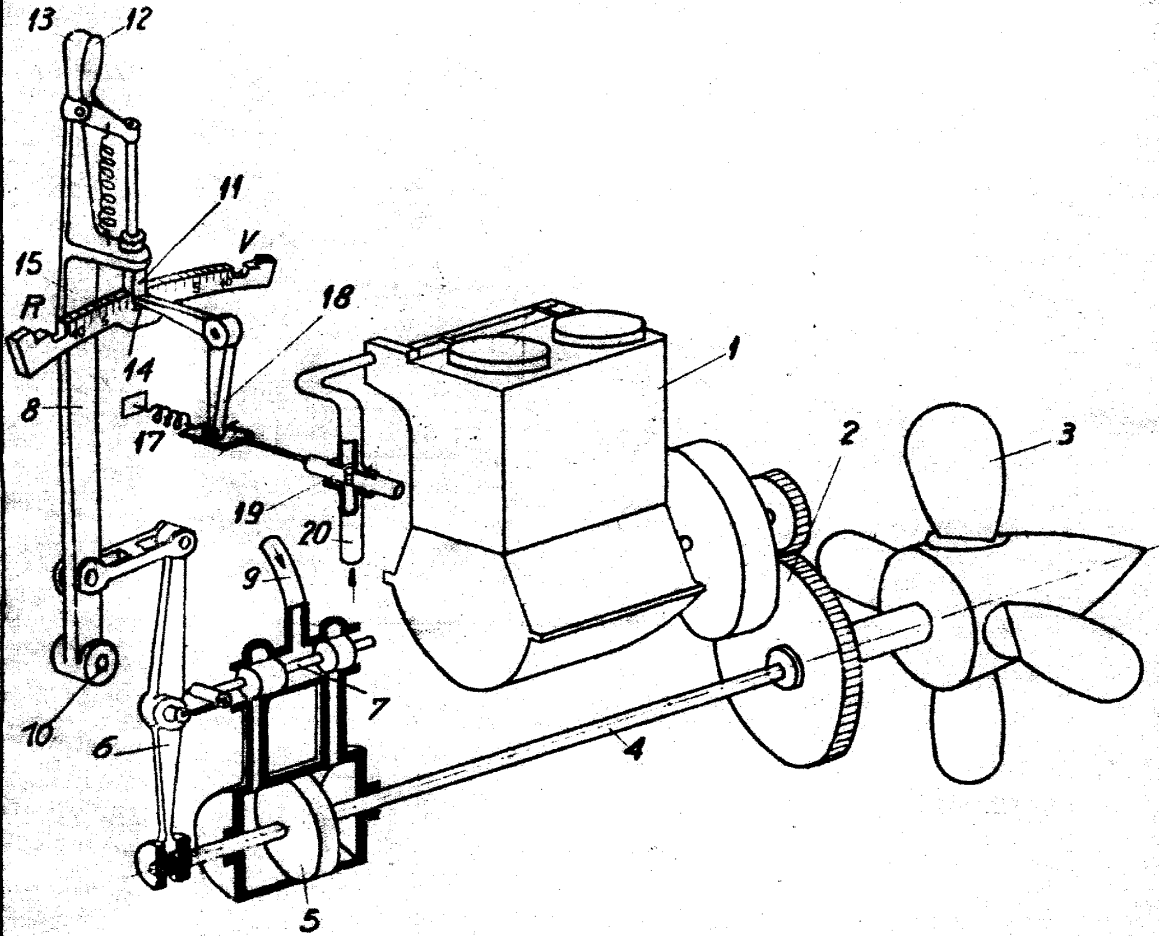

P. A.

J. J. Meier