

170971



170971

Int. Cl.³: B 65 D

PATENTE

DE

REGISTRO DE MODELO DE UTILIDAD

por "Un cierre perfeccionado para botes cilindricos" - - - - -
a favor de: G. DE-ANDREIS METALGRAF ESPAÑOLA, Sociedad Anónima,
de nacionalidad española, domiciliada en Industria nº 89, BADA-
LONA.

MEMORIA DESCRIPTIVA

La presente memoria descriptiva se refiere a una solicitud
de modelo de utilidad destinado a garantizar la protección y
explotación exclusiva de un cierre perfeccionado para botes
cilíndricos, de plancha metálica u otro material adecuado,
5 con el cual se obtiene un ajuste perfecto, o relativa presión,
entre tapa y cuerpo contenedor.

Se caracteriza esencialmente el cierre perfeccionado que
constituye el objeto del modelo de utilidad que se registra
en el hecho de estar constituido conformando el borde de
10 la abertura del cuerpo contenedor en forma de bucle con el
filo hacia el interior y conformando la tapa de modo que pre-
sente una falda con una zona superior anular recta seguida de
un doblamiento hacia abajo formando un bucle exterior y una



zona inferior anular semicircular, contigua aquella zona superior, formando una canal con su concavidad hacia fuera; en la cual concavidad, al venir el bote cerrado, se ajuste el bucle de la abertura del cuerpo contenedor, quedando entre los bucles correspondientes a tapa y contenedor un espacio que facilite el usuario del bote la acción de su apertura.

El cierre perfeccionado de que se trata será mejor comprendido por la siguiente detallada descripción dada solamente a título de ejemplo con referencia a las figuras del adjunto dibujo, en las que está representado el mismo sistema de cierre con distintos tipos de tapas, según vistas parciales en sección.

Como puede apreciarse con claridad en dichas figuras el cierre entre cuerpo contenedor y tapa 2, del bote, se obtiene doblando hacia el interior el borde de la abertura del primero a modo de formar un bucle 3 y conformando la segunda con una falda que comprende una zona anular superior recta 4 que luego se dobla hacia el exterior formando un bucle 5, y una zona anular inferior semicircular 6 formando una canal cuya concavidad 7, en posición de cerrado el bote, viene conjuntada con el bucle 3 que a ella se acopla.

En la figura 1 se ha representado una tapa con concavidad externa y en la figura 2 se ha representado una tapa con concavidad interna aumentándose en este último caso la capacidad de contenido del bote.

El modelo puede aplicarse a botes cilíndricos de diversas dimensiones, ejecutadas generalmente con plancha metálica, material plástico, o con otros materiales con cualidades apropiadas.

26.8.78

- 3 - 70971



N O T A

Por la patente de registro de modelo de utilidad a que se refiere la presente memoria descriptiva se REIVINDICA la propiedad y la explotación exclusiva de:

5 1.- Un cierre perfeccionado para botes cilíndricos, esencialmente caracterizado por el hecho de estar constituido conformando el borde de la abertura del cuerpo contenedor en forma de buche con el filo hacia el interior y conformando la tapa de modo que presente una falda con una zona superior anular recta seguida de un doblamiento hacia abajo formando un bucle exterior y una zona inferior anular semicircular, contigua
10 aquella zona superior, formando una canal con su concavidad hacia fuera, en la cual al venir el bote cerrado, se ajuste el bucle del borde del contenedor, quedando el bucle de la tapa contigua al del contenedor o ligeramente apartado de éste
15 para facilitar la apertura del bote.

2.- "Un cierre perfeccionado para botes cilíndricos".

Consta la presente memoria descriptiva de tres hojas foliadas, escritas por una sola cara.

Barcelona, 5 de Julio de 1971.

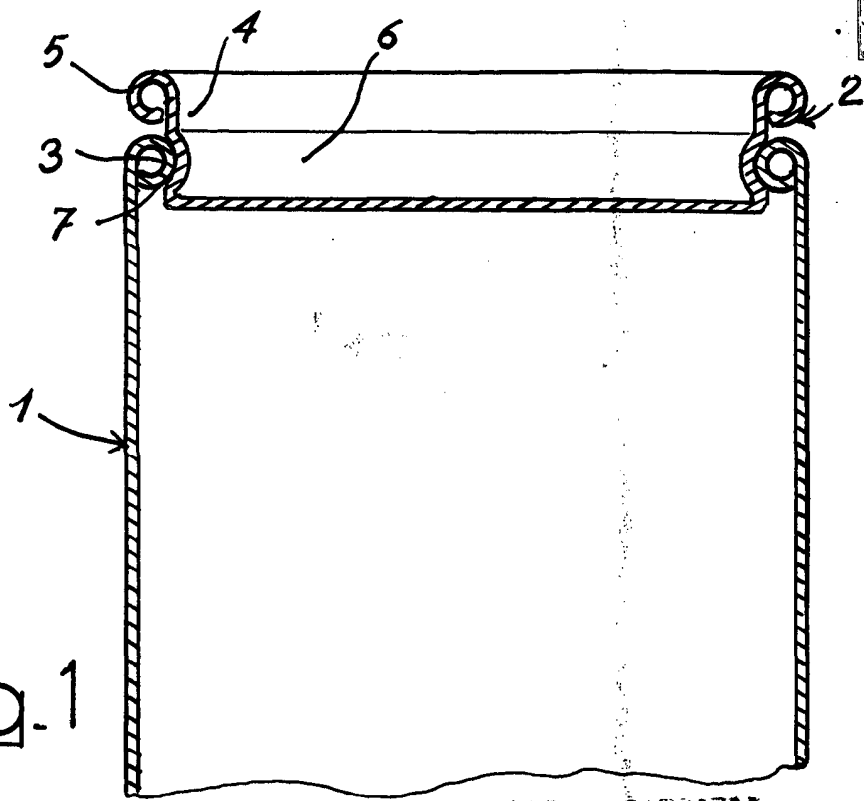

Fig. 1

BOC. 11. 11. 1971
Conserv. 11 JUN 1971

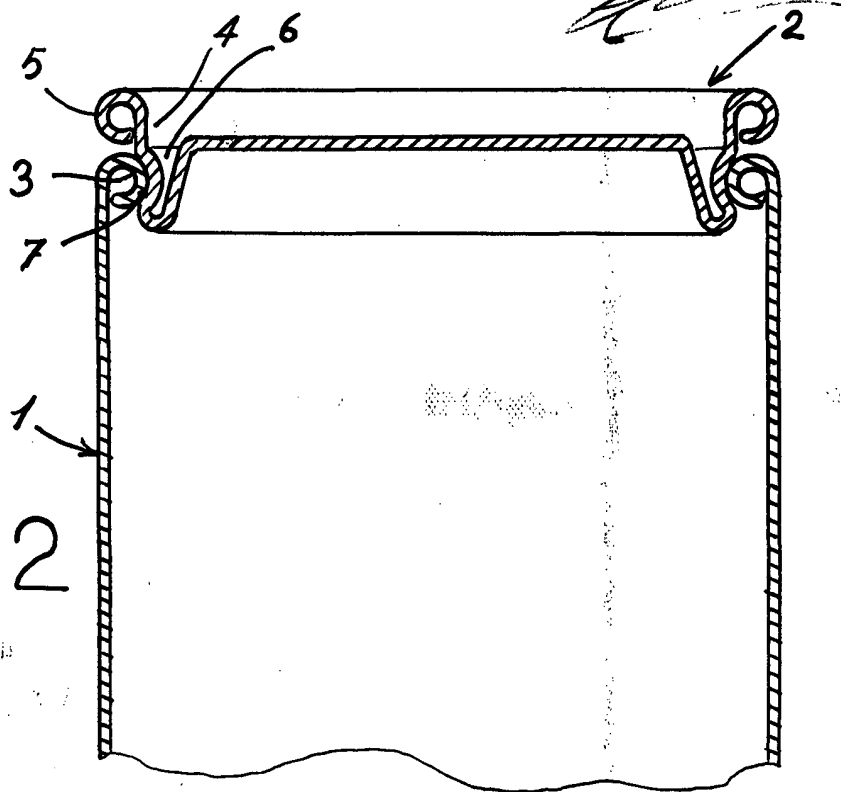

Fig. 2

BOC. 11. 11. 1971
Conserv. 11 JUN 1971