

24-11-72

170871



1971

B 44 C

NUM. 170.871

=====

MEMORIA DESCRIPTIVA

=====

sobre

MODELO DE UTILIDAD POR VEINTE ANOS, A NOMBRE DE
DON JUAN BAUTISTA ALEGRE MARGELI, DE NACIONALIDAD
ESPAÑOLA, CON RESIDENCIA EN ZARAGOZA, Paseo
de la Mina, núm. 15, -----

p o r:

"Una caja de recuerdo turístico".

244172



1971

170871

La innovación concierne a los artículos expendidos en el mercado con el cometido de recuerdos turísticos.

El interesado es ya concesionario del modelo de utilidad nº 133.735 consistente en una figura de torre típica y caracterizada por ofrecer discrecionalmente además de efectos recreativos, tales como el de una iluminación interna de colores, compases de notas musicales alusivas.

Sin embargo, en cuanto a la innovación, responde al propósito de aprovechar los susodichos efectos audiovisuales para proveer otra variedad de producto simulando un televisor en que todos sus elementos son ventajosamente desmontables, sin perjuicio de conservar atractivos análogos a los mencionados e incluir otros de figuras simbólicas dotadas de movimiento.

Para el mejor esclarecimiento de la innovación, la descripción prescrita de la misma se hace seguidamente respecto de un ejemplo práctico no limitativo, amén de con referencia a los dibujos anexos, en los cuales:

La Fig. 1ª, representa la vista frontal de la caja propuesta.

La Fig. 2ª, es una vista posterior de la propia caja de la Fig. 1ª con la tapa removida en orden a mostrar la disposición de los elementos activos de la misma.

De acuerdo con los dibujos reseñados, la caja de recuerdo turístico de la innovación comprende una envoltura



cuadrilonga del tipo de los muebles de los televisores en
pequeño, llevando dicha envoltura, así en la parte inferior
como en el lateral diestro, según se mira, del plano del
anverso, bandas perpendiculares (3-4) de estriás en relieve;
30 encajada en el ángulo formado por dichas bandas estriadas,
una pantalla (5) transparente y circundada por un bocel (6);
y sobre la media inferior de la banda lateral, una placa (7)
con tres botones de gobierno (8-9-10).

La caja en cuestión presenta igualmente: a manera
35 de entrepaño, así como a la altura adecuada para determinar
un doble fondo, una placa (11) translúcida y coloreada de
propósito; otra placa suelta (12), horizontalmente alojada
en dicho doble fondo y portadora a su turno de un pequeño
carillón (13), el cual es susceptible de poner en marcha o
40 pararse discrecionalmente con ayuda de una palanquita (14)
accionable por el botón inferior (10) de los de gobierno,
de una parte, y de otra, lleva la llave de una cuerda de re
lojería accesible por una ventana corrida de debajo; y sen
das bombillitas laterales (15-16) gobernadas con independen
45 cia por los dos botones superiores de mando (8-9) y debida
mente conexas con la fuente de alimentación eléctrica
merced a los hilos conductores (17) y terminales de los mis
mos.

Por último, con base en el entrepaño (11) de la pro
50 pia caja de la innovación van un foro gráfico (18) en forma
de rotonda, y, centradamente con el foro y la pantalla, fi
guras simbólicas (19) sustentadas a su vez sobre un disco
(20) de gran vuelo y solidario a través del orificio "ad hoc"
del entrepaño del movimiento de giro de una corona horizontal
55 (21) que engrana por su parte con la rueda dentada (22) del
carillón.



N O T A

=====

En resumen, el MODELO DE UTILIDAD recaerá sobre las reivindicaciones siguientes:

60

1. Una caja de recuerdo turístico, caracterizada por integrar una envoltura cuadrilonga del tipo de los muebles de los televisores en pequeño, cuya envoltura lleva, así en la parte inferior como en el lateral diestro, según se mira, del plano del anverso, bandas perpendiculares de estriás en relieve; encajada en el ángulo formado por dichas bandas estriadas, una pantalla transparente y circundada por un bocel; y sobre la media inferior de la banda estriada lateral, una placa en la que sobresalen tres botones de gobierno.

65

70

2. Una caja de recuerdo turístico, según la reivindicación 1, en que la caja propiamente dicha incorpora igualmente: a manera de entrepaño, así como a la altura adecuada para determinar un doble fondo, una placa translúcida y coloreada de propósito; otra placa suelta, horizontalmente alojada en dicho doble fondo y portadora a su turno de un pequeño carillón susceptible de poner en marcha o pararse discrecionalmente con ayuda de una palanquita accionable a través del botón inferior de los de gobierno, de una parte, y de otra, dotado de llave de su cuerda de relojería que es accesible por una ventana corrida de debajo; sendas bombillitas laterales gobernadas con independencia por los botones superiores de los de mando y debidamente conexas con la fuente de alimentación eléctrica merced a los correspondientes hilos conductores y terminales de los mismos; y con base en el entrepaño, un foro gráfico en forma de rotonda, amén de, centradamente con el foro y la pantalla, figuras simbólicas sustentadas a su vez sobre un disco de gran vuelo y solidario, a través del orificio "ad hoc" de dicho entrepaño, del movimiento de giro de una corona horizontal que engrana por

80

85

241172

- 5 -

170871



1971

su parte con la rueda dentada del carillón.

3. "UNA CAJA DE RECUERDO TURISTICO", sustancialmente como queda descrita e ilustrada en la presente Memoria, que consta de cinco hojas foliadas y mecanografiadas por una sola cara, amén de una lámina de planos.

Madrid, 15 de Julio de 1971

Por DON JUAN BAUTISTA ALEGRE MARGELI

El mandatario:

FAUSTO SANCHEZ VALLADARES

P. P.

FIG. 19 170871

15 JUL 1971

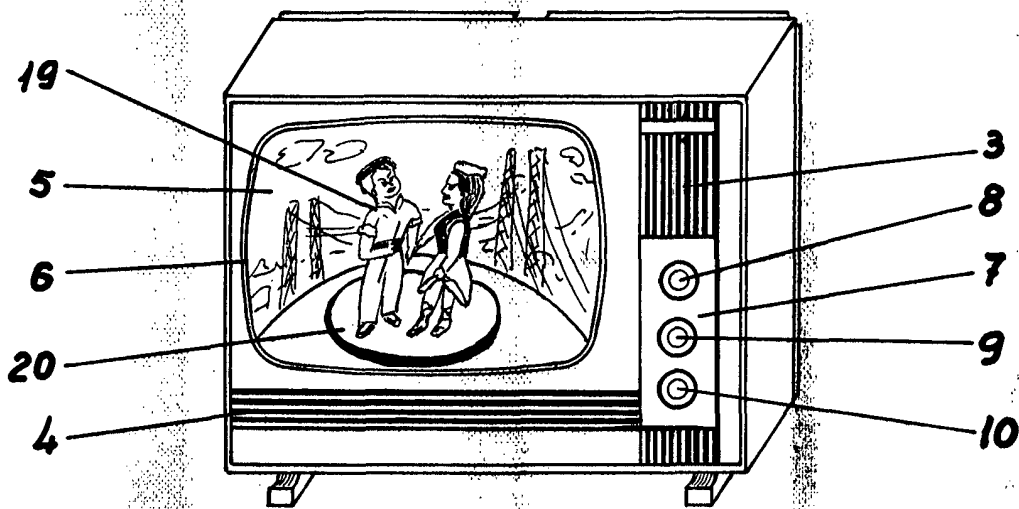
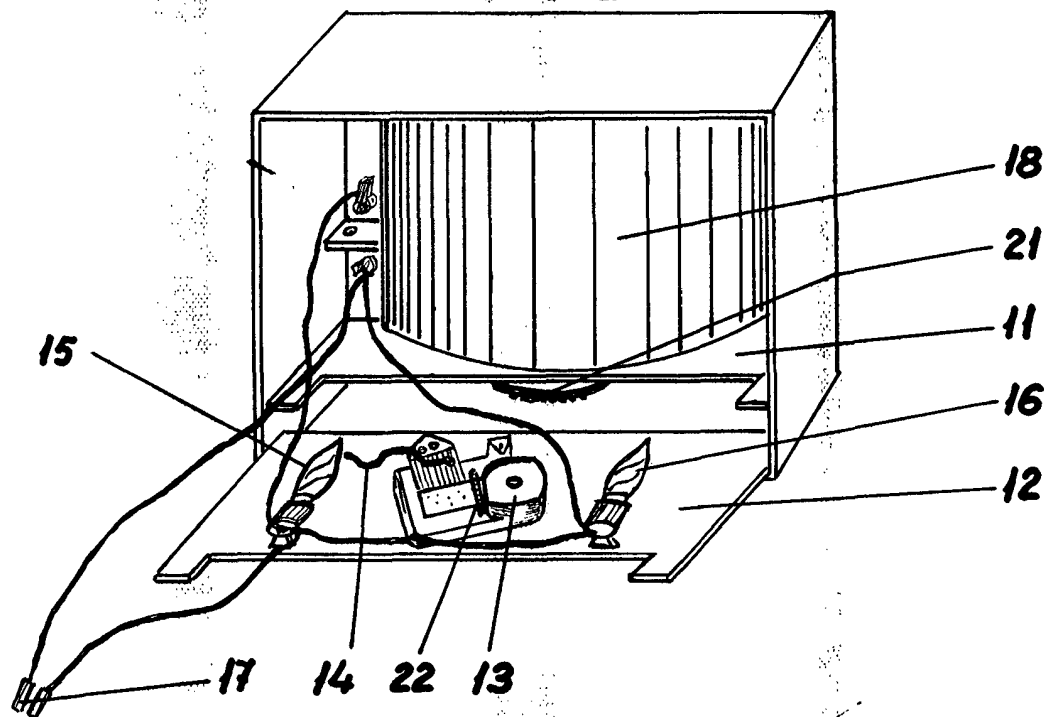

FIG. 22



MADRID: 15 JUL 1971

FAUSTO SANCHEZ VALDARES
P. E.

ESCALA VARIABLE.