



1170815

SECCION	TELEFONIA
CLASIFICACION	
CLASE	A 47
SUBCLASE	K

M O D E L O
D E
U T I L I D A D

a favor de Don Francisco COMA PUIG, de nacionalidad española, residente en Granollers (Barcelona), Calle Ingenieros, 15-17, por "ARMARIO PARA CUARTOS DE ASEO".

- . -

MEMORIA DESCRIPTIVA

La presente invención se refiere a un armario para cuartos de aseo, cuya fabricación es muy simple, a pesar de lo cual se cumplen dos objetivos primordiales: funcionalidad y sentido estético del mueble.

5. Es evidente que el armario de aseo, en la concepción actual de la decoración moderna, no es un simple mueble con un objetivo práctico, sino que, además, conviene dotarle de una línea simple pero de sobria elegancia. Mucho más teniendo en cuenta que el propio armario es portador del espejo imprescindible en todo cuarto de aseo.
- 10.



170815

- De conformidad con las premisas apuntadas se ha ideado el armario para cuartos de aseo objeto de la invención, caracterizado esencialmente por el hecho de que consta de un cuerpo de chapa, a modo de cubeta, cuyo
- 5. borde forma un embutido a modo de marco acanalado, saliente por la cara anterior, con la cara interna plana y la externa formando los relieves adecuados. La altura de este marco determina la profundidad del armario. El propio marco forma junto al borde interno un asiento que lo rodea,
 - 10. para recibir el borde de la puerta, dotada en la cara externa de un espejo. Esta puerta está articulada mediante una bisagra, con una de sus alas fija a la puerta y la otra oculta en el interior del marco. La cubeta descrita está unida a una placa de respaldo, cuyo canto está refor-
 - 15. zado por un perfil protector.

Para la mejor comprensión de cuanto queda descrito en la presente memoria, se acompaña un dibujo en el que, tan sólo a título de ejemplo, se representa un caso práctico de realización del objeto de la invención.

- 20. En dicho dibujo, la figura 1 es una vista en sección diametral del armario con la puerta cerrada; la figura 2 es un detalle a mayor escala también en sección diametral, por un plano que pasa por la zona de montaje de la bisagra; y la figura 3 es una vista en perspectiva del armario con la puerta abierta.
- 25.

El armario descrito consta en el aludido dibujo de una cubeta de referencia general -1-, formada por una chapa circular, con el borde formando un embutido acanalado

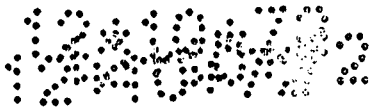

- 3 -
1170815

26



5. y saliente -2-, a modo de marco, de contorno externo ondulado, con la pared interna -3- recta, que constituye la pared interna del armario, y un asiento escalonado -4- junto al borde interno. La cubeta -1- está montada sobre una placa de respaldo -5-, con el canto protegido por un cerco -6-.

10. En el interior del marco -2- está fijada una de las alas de una bisagra -7-, con la otra ala -8- arqueada y saliente a través de una abertura -9- parcialmente cerrada por una tapa -10- provista de abertura -11-. Esta ala curvada finaliza en un escudo -12- fijado en el dorso -13- de un espejo -14-, protegido por un cerco -15- que cubre el canto del mismo. El espejo -13-14- constituye la tapa del armario y en la posición de cerrado se apoya sobre el asiento -4- del marco -2-. Este espejo está completado por un dispositivo de cierre -16-, diametralmente opuesto a la posición de la bisagra -7-8-.

15. En el interior de la cubeta -1- se disponen unos estantes -17- distribuidos convencionalmente.

20. El armario descrito es muy simple, ya que en el mismo intervienen muy pocas piezas. Por otra parte, cabe señalar como pieza principal a la cubeta -1-, ya que por si sola forma el armario propiamente dicho, con el marco embellecedor. La puerta, además de cerrar el armario, es el espejo que debe existir en todo cuarto de aseo. El aspecto externo del armario destaca por la simplicidad de líneas, y por otra parte, no cabe duda sobre las cualidades de orden práctico que posee el armario.

25.

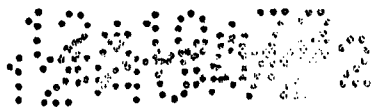

170815

26 JUN 1977



5. Serán independientes del objeto de la invención, los materiales empleados en la construcción de las distintas piezas que componen el armario, formas y dimensiones de las mismas y cuantos detalles accesorios puedan presentarse, siempre y cuando no afecten a su esencialidad.

- . -

N O T A

Se reivindica como objeto del presente modelo de utilidad:-

10. 1. Armario para cuartos de aseo, caracterizado esencialmente por el hecho de que consta de una cubeta con el borde dotado de un embutido saliente y acanalado, abierto por la cara posterior, que rodea a la cubeta y que constituye el marco del armario, cuya cara interna es recta y forma las paredes del armario, mientras que la cara externa tiene un contorno caprichoso y forma un escalonado en el borde para asiento de la puerta del armario, recubierta exteriormente por un espejo y articulada a una bisagra que tiene una de sus ramas oculta en el interior del marco, mientras que la rama móvil unida a la puerta sobresale al exterior por una abertura prevista en el mismo,
15. quedando situada la cubeta sobre una placa del respaldo.
20. 2. Armario para cuartos de aseo, según la reivindicación anterior, caracterizado por el hecho de que una de

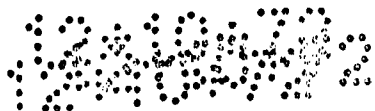

1170815!

las alas de la bisagra está dotada de una base plana fijada sobre la placa respaldo del armario, mientras que la otra consta de un tramo paralelo a la rama anterior y otro tramo curvado que sobresale por la abertura del marco.

5.

3. Armario para cuartos de aseo.

La presente memoria consta de cinco hojas foliadas escritas por una sola cara.

Barcelona, 26 junio de 1971

Francisco COMA PUIG

p.a. L. PONTI
DD

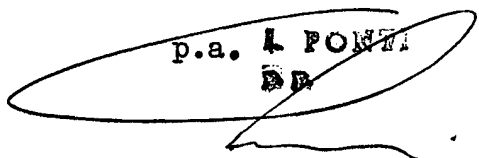

5 JUN 1971

20665 / 1

FIG. 1

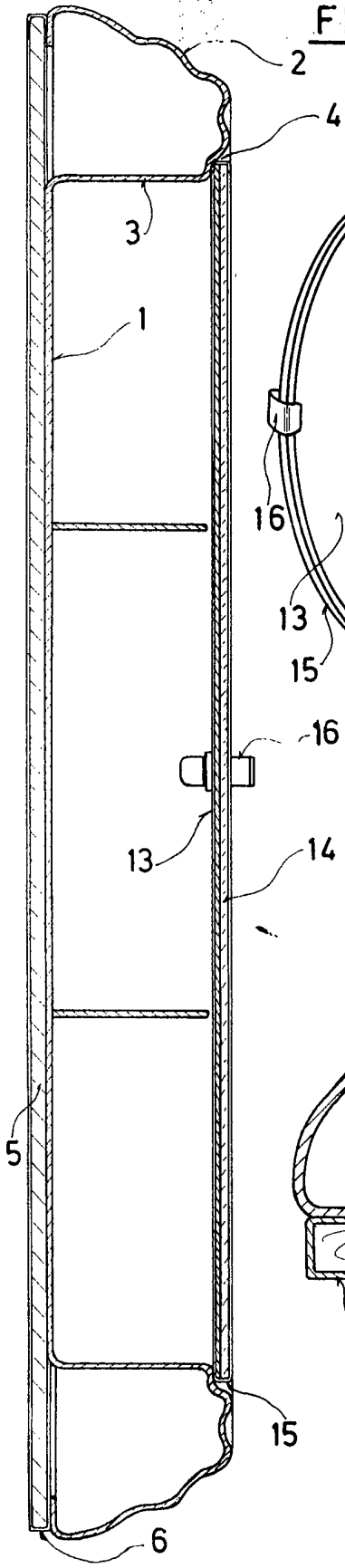

FIG. 3

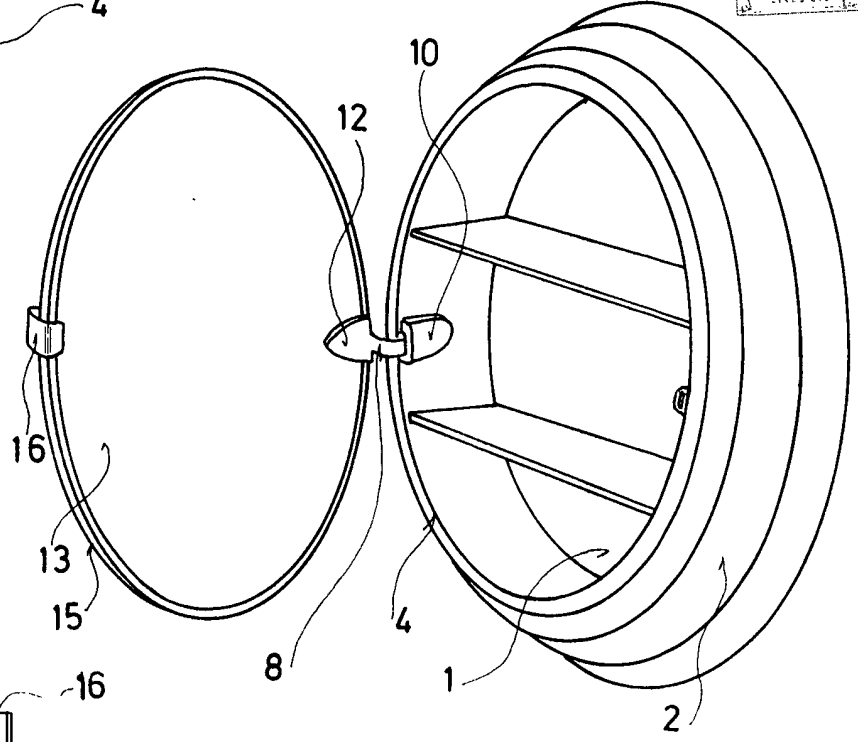
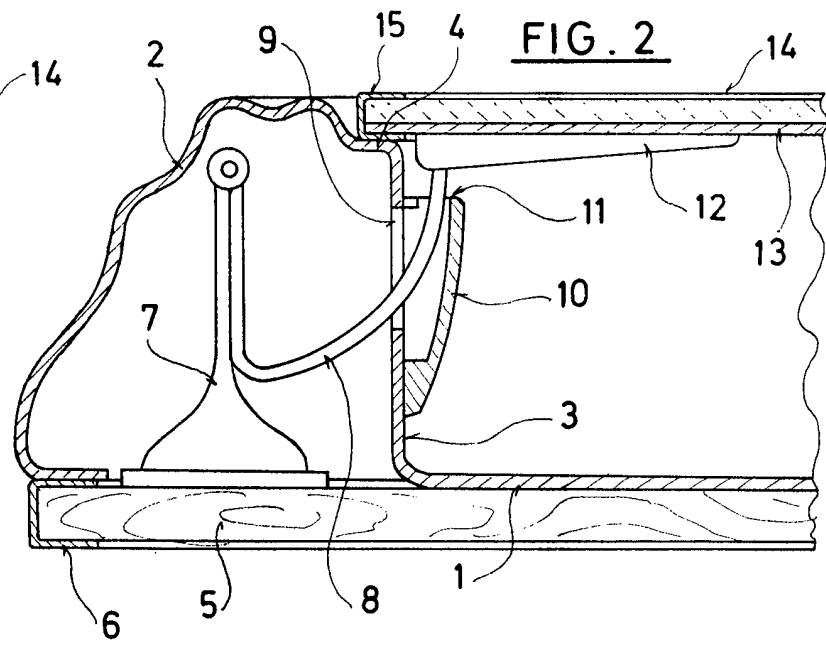

FIG. 2



Barcelona, 26 junio 1971
Francisco COMA PAEG
p. a.