

20073

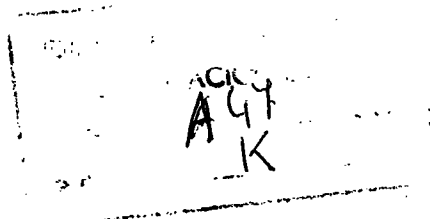

170808



MODELO DE UTILIDAD

por 20 años

por "DISPOSITIVO SUSTENTADOR PARA UTENSILIOS SANITARIOS", a favor de D. Jaime MATAS Llonch, domiciliado en BARCELONA - Virgen del Amparo, 1 y 3, 1ª, 1ª, de nacionalidad española.

=====

MEMORIA DESCRIPTIVA

El presente Modelo de utilidad se refiere a un dispositivo destinado a la sustentación de utensilios de aplicación sanitaria, higiénica y similar, para un cuarto de baño, aunque, por sus características, el propio dispositivo se puede utilizar para la sustentación de otros objetos cuya aplicación mural interese.

5. La idea que ha dominado en el diseño del nuevo soporte es la de tener una placa de sustentación inmediata de los utensilios a sujetar próximos a la pared, de manera que dicha placa se pueda separar, cuando interese, del elemento de sujeción mural propiamente dicho, en orden a la limpieza cómoda del repetido elemento portante, que luego se restituirá a su posición horizontal de sustentación y recibirá en su cara superior los utensilios sanitarios interesados.

10. El componente fijado a la pared y provisto de unos brazos para la sustentación de la placa será ventajosamente me-



tálico, en tanto que el segundo componente, amovible, será de material plástico o similar.

Para facilitar la explicación, se acompaña a la presente memoria una hoja de dibujos, en los que se ha representado, a título de ejemplo ilustrativo y no limitativo, un caso de realización de un dispositivo sustentador para utensilios sanitarios, según los principios de las reivindicaciones.

En los dibujos:

La figura 1 es una proyección horizontal del dispositivo montado en una pared, la figura 2 es una sección vertical por un plano perpendicular a aquélla y la figura 3 una sección por un plano vertical paralelo al muro.

La figura 4 es un despiece de los dos componentes esenciales del dispositivo, vistos en perspectiva y en la situación relativa de su acoplamiento.

Los elementos designados con números en los dibujos corresponden a las partes siguientes:

-1-, placa de sujeción mural, de una forma geométrica regular, dotada de un reborde periférico -2- y de orificios -3- y -4- destinados a la inserción de tornillos de fijación; -5-, parte central de una pieza de estructura laminar, alargada, rígida y conformada según una C o una U de brazos paralelos muy distanciados, sujeta mediante tornillos, remaches o puntos de soldadura -6- y -7- a la placa -1- y prolongada lateralmente en las zonas -8- y -9-, una de las cuales, por ejemplo, la -9- podrá presentar algún elemento formal conjugado con la configuración de la placa portadora de los utensilios, tal como un entrante curvilíneo -10-, motivado por un entrante acanalado en la placa; -11- y -12-, terminaciones paralelas y de planos perpendiculares al de los brazos -8- y -9-, que, juntamente con éstos, recibirán la superposición de la placa portante, la cual



- se designa con el número -13- y es de forma rectangular, en el caso dibujado; -14-, reborde periférico de la placa portadora de utensilios, con un entrante -15- en su parte posterior, en conjugación con la zona central -5- del elemento de soporte,
5. el cual, al formar las zonas laterales -8- y -9-, define zonas de curvatura, estableciendo una separación del plano de dichas prolongaciones respecto al de la zona central -5-; el entrante -16- servirá, por ejemplo, para el alojamiento de un tubo de crema dental, en tanto que el entrante circular -17- poseerá
10. perforaciones -18- destinadas a la sujeción de cepillos dentales.

Todo cuanto no afecte, altere, cambie o modifique la esencia del dispositivo descrito, será variable a los efectos del actual Modelo.

15. N O T A.

Se reivindica como objeto de este registro, por Modelo de Utilidad:

- 1.- Dispositivo sustentador para utensilios sanitarios, caracterizado esencialmente por estar constituido por una
20. placa de sujeción mural inmediata, dotada de orificios para la inserción de tornillos sujetadores y de la parte central de un elemento sujetador para una placa portadora inmediata de los utensilios a sustentar, siendo aquel elemento de naturaleza metálica y forma de cinta alargada, sujeto inamoviblemente a la
25. placa mural y derivado en sendas extensiones laterales coplanarias, prolongadas a su vez en brazos perpendiculares al plano de la pared.

- 2.- Dispositivo sustentador para utensilios sanitarios, según la reivindicación anterior, caracterizado porque la
30. placa de sustentación inmediata de los utensilios soportados es de estructura laminar, con un reborde periférico provisto de un



entrante posterior conjugado de la zona de sujeción del elemento portante a la placa mural, con formación, en la placa portadora, situada horizontalmente, de entrantes de formas conjugadas con las de los objetos sustentados.

5. Sean cuales fueren las circunstancias que concurran en la esencialidad del Modelo de utilidad, definido en las anteriores reivindicaciones, cuyo objeto es:

3.- "DISPOSITIVO SUSTENTADOR PARA UTENSILIOS SANITARIOS".

10. Consta la presente memoria de cuatro hojas foliadas, mecanografiadas por una sola cara y de los dibujos unidos a la misma.

Barcelona, 26 JUN. 1971

P.A. de D. Jaime MATAS Llonch,

ALFONSO DURÁN

p. p.

Fdo.: Luis Durán Benejam

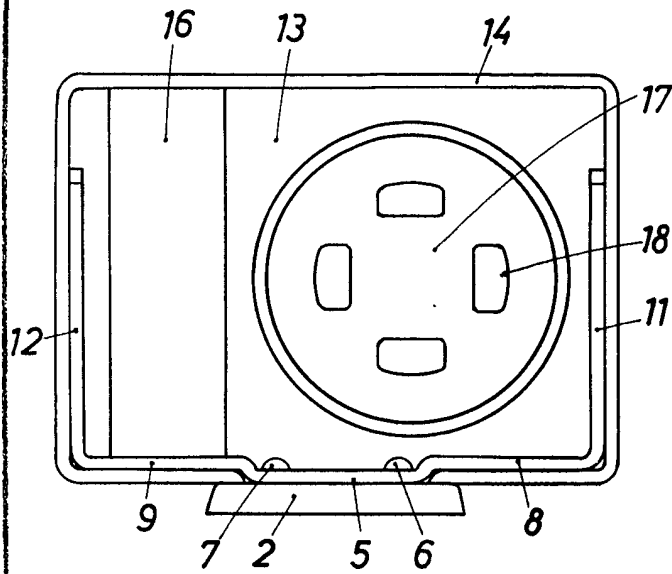

FIG. 1

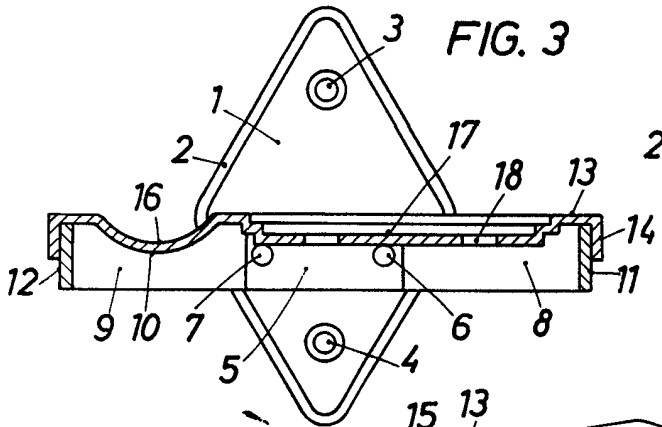

FIG. 3

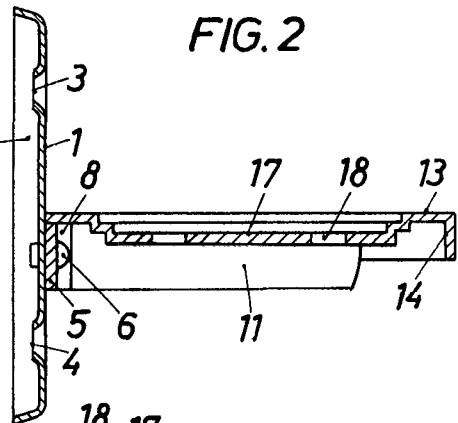

FIG. 2

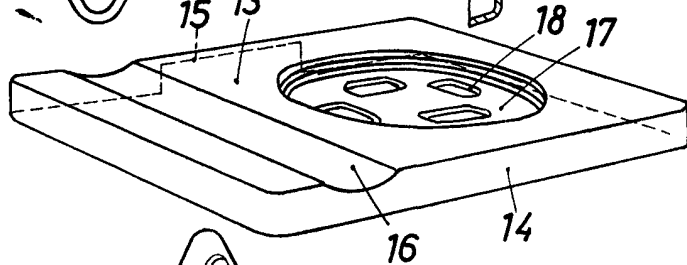
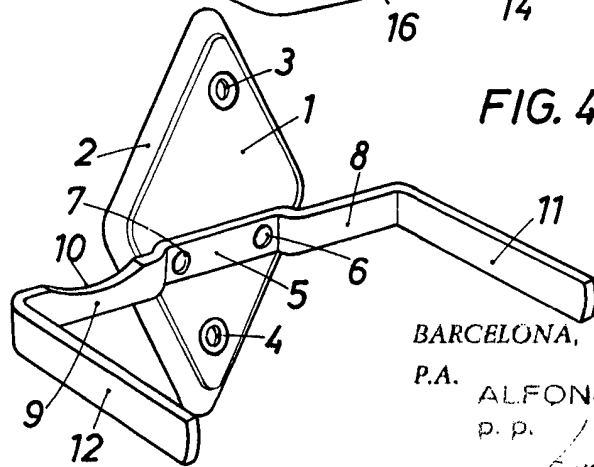

FIG. 4



BARCELONA, 26 JUN 1971
P.A. ALFONSO DURAN
P. P.

Fdo.: Lluís Durán Benetzer

ESCALA VARIABLE