

27-10-72

OG. 21.538.-MY.

170708

19



MODELO DE UTILIDAD
=====

SECCION TECNICA	
CLASIFICACION I. P. C.	
CLASE	B 42
SUBCLASE	D

MEMORIA DESCRIPTIVA

Sobre:

"NUEVO FORMATO PARA UNA REVISTA"

Solicitante: La Sociedad Anónima Española: PUBLICACIONES
ESPECIALIZADAS INTERNACIONALES, S. A., do-
miciliada en: calle Provenza, nº 88, BARCE-
LONA - 15.



El Modelo de Utilidad a que se refiere la presente Memoria, se destina a garantizar la explotación y la propiedad exclusivas, en todo el territorio nacional, de un nuevo formato para una revista.

5. Desde tiempo inmemorial se mantiene el formato de las revistas. Estas consisten en publicaciones, periódicas o no, que comprenden un limitado número de hojas encuadernadas de manera que formen un conjunto vertical o apaisado. En realidad, las únicas variaciones que han sufrido las revistas se han visto circunscritas a su tamaño y, según su precio, al número de hojas; en la actualidad, todas las revistas que se publican se ajustan a la misma línea, con pastas de papel más o menos lujosas y mejor o peor impresas que, para ser conservadas, necesitan de una encuadernación accesoría que, prácticamente las sitúa en el terreno de los libros.
- 10.
- 15.
20. El nuevo formato según el Modelo revoluciona por completo la actual concepción del contenido y distribución de una revista y, al mismo tiempo que carece de toda encuadernación, está provista de medios de protección que aseguran la conservación por sí mismos. Además de esto, su contenido está dividido en Secciones, cada una de las cuales es un cuadernillo de hojas, reunidas de modo convencional mediante grapas, etc., que están comprendidas en una carpeta que, aparte de su numeración correlativa, está dotada de otros medios de identificación como son referencias escritas, fotografía alusiva que se ve a través de una ventana de forma elegida, realizada en el plano frontal de la misma, y el propio color del material que la forma, que es diferente en
- 25.
30. todas las demás.



5. El conjunto de Secciones o cuadernillos encarpeta-
dos va convenientemente alojado en un departamento perte-
neciente a una cubierta-carpeta que constituye la protec-
ción exterior durable y que dispone de otro departamento
que incluye parcialmente y ofrece a la vista la hoja-Suma-
rio de la publicación.

10. En dicha hoja-Sumario, viene registrado ordenada-
mente cada uno de los cuadernillos o Secciones, a cada una
de las cuales está dedicado un índice en el que figuran
una fotografía alusiva al objeto del contenido que se trata
en la Sección, una descripción escrita de dicho objeto, una
nomenclatura referida a las hojas que componen el cuader-
nillo de la Sección, y un número que es el mismo que corres-
ponde y figura en la carpeta de que se trate y que destaca
15. sobre un fondo del mismo color que el que posee la dicha
carpeta y que, según hemos dicho anteriormente, es dife-
rente al que poseen las demás carpetas.

20. De esta manera, las Secciones pueden ser localiza-
das sobre la hoja-Sumario entrando por la numeración, por
el color, por la fotografía y por la forma de ésta que,
de manera preferida, es una copia de la misma que se ve a
través de la ventana frontal de la carpeta de que se trate
y, una vez ello conseguido, cada una de las hojas del cua-
dernillo por la descripción y nomenclatura que también
25. figuran en el índice.

30. La cubierta-carpeta que comprende todo el conjunto
de cuadernillos encarpetaados y la hoja-Sumario, dispone
de un doble plano que se dobla en forma de libro y que,
interiormente, lleva dispuesto en uno un departamento ver-
tical en el que se alojan los bordes de los cuadernillos



encarpetados mientras que en el otro lleva dispuesto un departamento horizontal en el que se adscribe la hoja-Sumario.

5. Para mejor comprensión del objeto y solamente a título de ejemplo, se adjunta una hoja de planos en la que:

la figura 1, representa la vista en perspectiva del cuadernillo encarpetado que compone una Sección.

10. La figura 2, representa la vista en planta de la cubierta-carpeta en posición abierta.

La figura 3, representa la vista superior de la cubierta-carpeta que se ilustra en la figura 2.

15. En dichas ilustraciones y en la subsiguiente descripción, los elementos que integran el conjunto y sus partes principales han sido designados de acuerdo con la siguiente nomenclatura:

- 1.- Cuadernillo.
- 2.- Carpeta.
- 3.- Ventana.
20. 4.- Bolsillo vertical lateral.
- 5.- Cubierta-carpeta.
- 6.- Bolsillo horizontal inferior.
- 7.- Hoja-Sumario.
- 8.- Indice.
25. 9.- Banda de color.
- 10.- Reproducción fotográfica.

30. Con referencia a las antes citadas ilustraciones, en la figura 1 vemos una Sección que se compone de un cuadernillo -1- de varias hojas que están adscritas por medios convencionales a una carpeta -2- dotada de un carac-



terístico color fácilmente diferenciable del que singulariza a cada una de las demás carpetas, cada una correspondiente a una Sección de la revista.

5. La plana delantera de cada carpeta -2-, además de los clásicos medios de identificación, lleva recortada una amplia ventana -3- a través de la cual es visible una zona de la primera hoja -1- de las que contiene. Esta ventana -3- puede adoptar en cada carpeta -2- una forma circular, elíptica o poligonal que mejor se ajuste a las necesidades estéticas del Tema de la Sección.
10. El conjunto de carpetas -2- que comprende todas las Secciones de la revista, lleva sus bordes introducidos en un bolsillo vertical lateral -4- adscrito a la cara interior de uno de los planos de una cubierta-carpeta -5- que, en
15. la cara interior del otro plano, lleva dispuesto un bolsillo horizontal inferior -6- en el que se aloja el borde doblado o no de una hoja-Sumario -7-, parte de cuya superficie visible está ocupada por un índice -8- integrado por varias hojillas superpuestas subdivididas en casillas horizontales cada una de las cuales está destinada a una carpeta -2-, con la que se identifica por una banda de color -9- igual al de la misma y por una reproducción fotográfica -10- que, de manera preferida, es copia de la zona de
20. la primera hoja suelta -1- que se ve a través de la ventana -3- de la referida carpeta -2- y presenta la misma forma periférica que la dicha ventana.
- 25.

30. Son variables las circunstancias de material, tamaño y forma particularmente referidas a cada uno de los elementos que integran el conjunto del nuevo formato, en el que podrá ser variado todo aquello que no suponga una altera-



ción de la esencialidad del objeto expuesto en la pasada descripción, la cual deberá ser tomada en su más amplio sentido y no como una limitación de posibilidades de realización.

5. El solicitante se reserva el derecho de extender esta demanda a los países extranjeros, reivindicando la misma prioridad de la presente solicitud al amparo del Convenio Internacional para la Protección de la Propiedad Industrial.

10.

N O T A

El Modelo de Utilidad, que se solicita por veinte años, para España, de acuerdo con la vigente Legislación, deberá recaer sobre: "NUEVO FORMATO PARA UNA REVISTA", según las características esenciales de las siguientes:

15.

R E I V I N D I C A C I O N E S

- 1a.- Nuevo formato para una revista, caracterizado porque, cada una de las Secciones consta de un determinado número de hojas que componen un cuadernillo que va comprendido y adscrito por medios convencionales a una carpeta de un característico color fácilmente diferenciable de los colores que singularizan a todas y cada una de las demás carpetas, cada una correspondiente a una Sección de la revista, el conjunto de las cuales, reunidas y superpuestas, va alojado en una carpeta-cubierta que también incluye una hoja-Sumario de la publicación.

20.

- 2a.- Nuevo formato para una revista, según la reivindicación 1a, caracterizado porque, cada una de las carpetas, aparte de su numeración correlativa y de su nominación escrita, dispone de otros medios de identificación y localización consistentes en una amplia ventana de forma perifé-

25.

30.

10:72



rica elegida, recortada en su plana delantera, a través de la cual es visible una zona de la primera hoja que contiene, y en el propio color del material laminar que la forma, que es diferente en todas las demás.

5. 3ª.- Nuevo formato para una revista, según las reivindicaciones anteriores, caracterizado porque, cada cuadernillo de hojas encarpetao que comprende una Sección, está registrado en una hoja-Sumario que es independiente y que, para cada una de ellas, contiene una descripción del objeto de la Sección, una nomenclatura de las hojas sueltas, un número que es el mismo que le corresponde y que destaca sobre un fondo del mismo color que singulariza a la carpeta, y una reproducción fotográfica que, de manera preferida, es copia de la zona de la primera hoja que se ve a través de la ventana de la referida carpeta, y posee la misma forma periférica que la dicha ventana.
- 10.
- 15.

- 4ª.- Nuevo formato para una revista, según las reivindicaciones anteriores, caracterizado porque, cada una de las Secciones que integran la revista, se localiza en la hoja-Sumario entrando por la numeración, por el color, por la fotografía y por la forma de ésta y, una vez ello conseguido, cada una de las hojas del cuadernillo, por la descripción y nomenclatura que también figuran en el índice adscrito a la dicha hoja-Sumario, el cual consiste en varias hojillas superpuestas adscritas a la misma y subdivididas en casillas horizontales correspondientes cada una a una Sección.
- 20.
- 25.

- 5ª.- Nuevo formato para una revista, según las anteriores reivindicaciones, caracterizado porque el conjunto de cuadernillos encarpetaos que comprende todas las Sec-
- 30.

27-10-72

- 8 -

170708

9 JUL



5. ciones de la revista, lleva sus bordes introducidos en un bolsillo vertical lateral adscrito a la cara interior de uno de los planos de una cubierta-carpeta que, en la cara interior del otro plano, lleva dispuesto un bolsillo horizontal inferior en el que se aloja el borde, doblado o no, de la ya citada hoja-Sumario, parte de cuya superficie visible está ocupada por el índice de hojillas superpuestas, los cuales cuadernillos encarpétados y hoja-Sumario resultan superpuestos al cerrarse como un libro la cubierta-carpeta.
- 10.

6a.- NUEVO FORMATO PARA UNA REVISTA.

Según queda sustancialmente descrito en la presente memoria, que consta de ocho hojas, escritas a máquina por una sola cara y dibujos.

15.

Madrid, 9 JUL. 1971

PUBLICACIONES ESPECIALIZADAS
INTERNACIONALES, S. A.

P. FRANCISCO GARCIA CABRENZO
P. P.

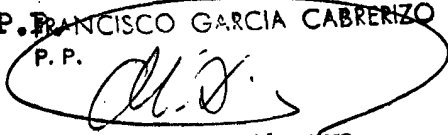
Firmado: M.ª Dolores Jorquera

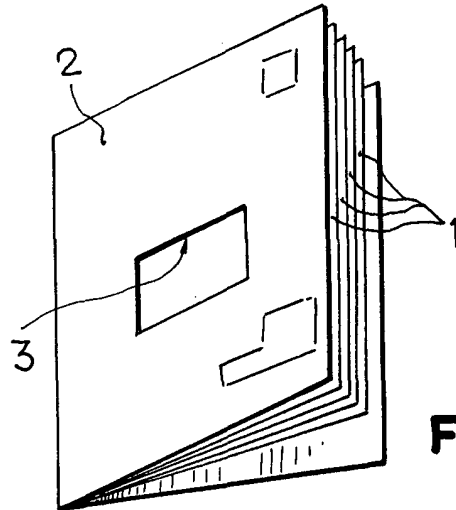

Fig. 1

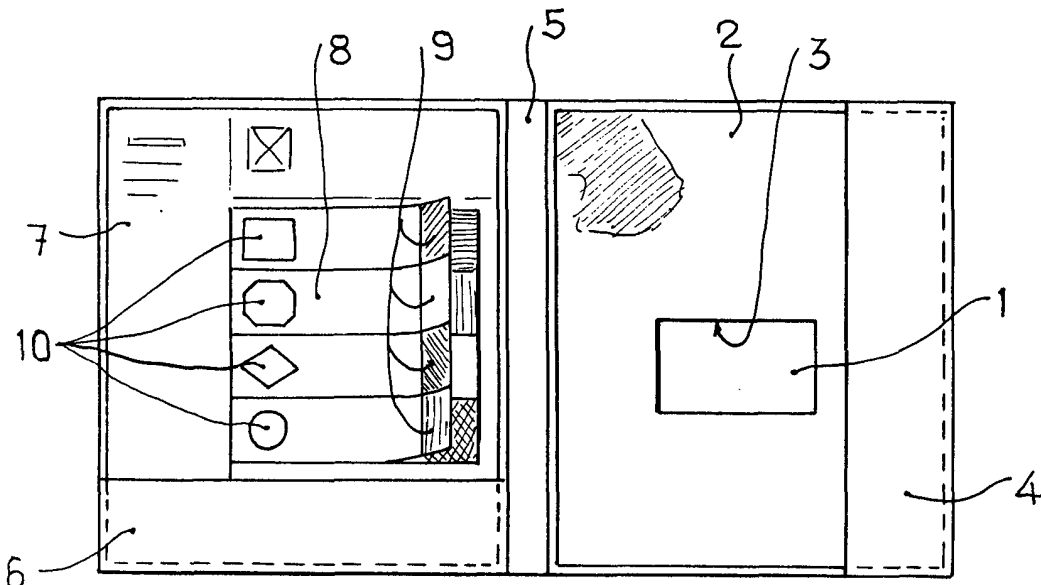

Fig. 2

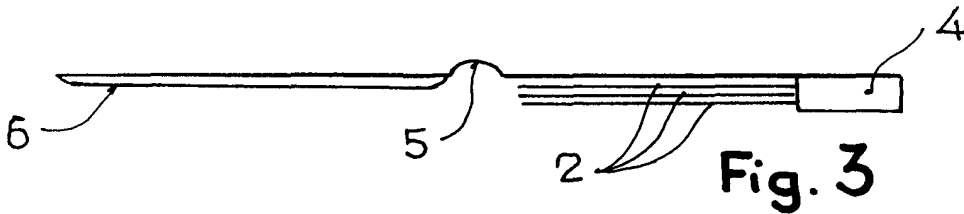

Fig. 3

Madrid, 9 JUL. 1971

PUBLICACIONES ESPECIALIZADAS INTERNACIONALES, S.A.
P. P.

FRANCISCO GARCIA CABRERIZO
P. P.

Firmado: M.ª Dolores Jurquero

Escala variable