

170656

SECCION TECNICA
CLASIFICACION I.P.C.
CLASE <u>B42</u>
SUBCLASE <u>D</u>

**M O D E L O**  
**D E**  
**U T I L I D A D**

per "GUIA TURISTICA PERFECCIONADA", a favor de DON JESUS DURAN CASTILLO, de nacionalidad española, con domicilio en BARCELONA, calle Pelayo, 12-7º.

= . =

**MEMORIA DESCRIPTIVA**

El presente modelo de utilidad se refiere a una guía turística perfeccionada.

5. Mas concretamente, en la invención se ha ideado una guía integrada por un mapa de dimensiones arbitrarias y provisto de las líneas de hendido para su plegado, a fin de reducir su dimensión a un tamaño conveniente para quedar comprendido en unas cubiertas constituidas por sendas tarjetas postales.

10. Las citadas tarjetas postales constituyen un complemento ornamental del plano y pueden ser utilizadas como



tales, ya que estan limitadas por unas lineas de trepado para facilitar su desprendido de la zona del lomo a la cual está unido por pegamento el plano o mapa antedicho.

5. Según lo descrito, el conjunto se compone de unas cubiertas formadas por tarjetas postales unidas por líneas de debilitamiento al lomo correspondiente y por un mapa turístico de la ciudad o zona, convenientemente plegado para que su dimensión queda comprendida en el tamaño de las cubiertas, presentando este plano por su cara de reverso la historia de la ciudad intercalando gráficos y además una serie de datos informativos complementarios y de interes.
- 10.

15. Con el fin de facilitar la explicación, se acompaña a la presente memoria descriptiva de una lámina de dibujos en la que se ha representado un caso de realización que se cita a título de ejemplo.

En los dibujos:

20. La figura única, representa una vista en perspectiva de la guía turística, en el que se aprecia un plano -1-, de tipo desplegable, unido por uno de sus bordes al lomo -2-, cuyas cubiertas laterales estan constituidas por las tarjetas postales -3- y -4-, delimitadas entre sí y con respecto al lomo por las líneas de trepado -5- y -6- respectivamente, cuyas líneas facilitan el desprendido de las citadas tarjetas, para su utilización como tales.

25. El plano presenta en una de sus caras un mapa de la ciudad y en el reverso la historia de la misma, en la cual se encuentran intercalados gráficos, existiendo además una serie de informaciones de interés para el forastero.

30. El modelo, dentro de su esencialidad, puede ser llevado a la práctica en otras formas de realización que difieran

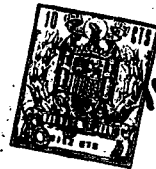

en detalle de la indicada a título de ejemplo en la descripción y a las cuales alcanzará igualmente la protección que se recaba. Podrá, pues, construirse en cualquier forma y tamaño, con los materiales mas adecuados, por quedar todo ello comprendido en el espíritu de las reivindicaciones.

= . =

N O T A

Descrito el objeto y utilidad de la presente invención, lo que se declara como no divulgado ni practicado en España, comprende las siguientes reivindicaciones.

10. 1.- Guía turística perfeccionada, caracterizada esencialmente por el hecho de estar constituida por un plano de tipo plegable, unido a un lomo que forma parte integrante de unas cubiertas entre las que queda situado el plano, y cuyas cubiertas son tarjetas postales limitadas entre sí y con respecto a los bordes del lomo por unas líneas de trepado que permiten el desprendido unitario de las tarjetas postales para su utilización como tales, y presentando el reverso del plano, la historia de la ciudad, con gráficos intercalados y datos complementarios de interés para el usuario.

15. 2.- Guía turística perfeccionada.

20. Según se describe y reivindica en la presente memoria descriptiva que consta de 4 páginas foliadas y escritas a máquina por una sola de sus caras y acompañadas de los dibujos reglamentarios.

= 4 =



Madrid, a -8 JUL. 1971

D. Jesús Duran Castillo

P.a. JAIME ISERN

P. P.

mpc.

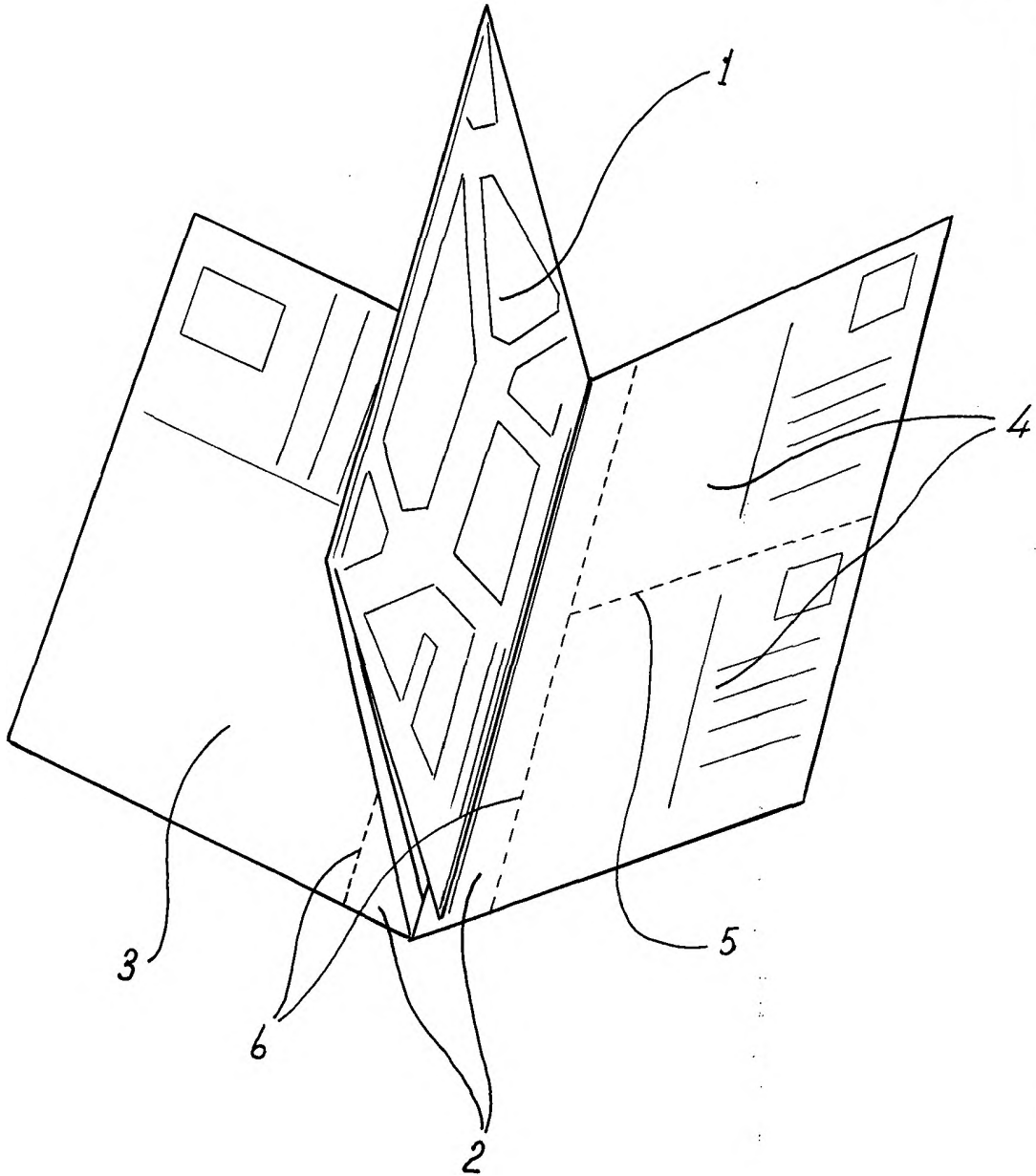

Madrid, o

p.o.

JAIME ISERN

p. p.