

941272

170620

170620



SECCION	
CLASIFICACION	
CLASE	B 60
SUBCLASE	J

MODELO DE UTILIDAD

Por veinte años

cuyo privilegio se solicita para todo el territorio nacional a favor de:

D. Jorge MIRO HERNANDEZ

de nacionalidad española y con residencia en calle Circunvalación s/n de Santa Maria de Barbara, provincia de Barcelona, por:

"FILTRO DE LUZ PARA AUTOMOVILES"



Memoria descriptiva

Este Modelo de Utilidad se refiere, conforme indica su enunciado, a un nuevo filtro de luz para automóviles, con el que dadas sus singulares características de constitución y organización, se logra poderlo situar en posición operante cuando interese con toda facilidad, produciendo un eficaz filtrado de la luz para evitar el deslumbramiento, y asimismo permite ser fácilmente ocultado tras el conocido parasol cuando deba permanecer inoperante.

Cierto es que se conocen desde siempre los parasoles, que son sencillas placas opacas que articuladas por bisagras pueden situarse tras el parabrisas durante el uso y cuando no es necesario su empleo quedan aplicadas bajo el techo, pero su empleo se limita a evitar el deslumbramiento por el sol, pero no es eficaz para el deslumbramiento en viajes nocturnos por impedir totalmente el paso de luz.

Estos inconvenientes encuentran adecuada solución en el objeto a que se refiere este Modelo de Utilidad con el que no sólo se evita el deslumbramiento por los faros de otro vehículo durante la noche, sino que también es eficaz para evitar el deslumbramiento por la luz solar en los crepús-



9:12:72

170620



55

posible relación, el que por ello debe ser considerado como ejemplo ilustrativo sin caracter limitativo.

En dicha hoja, la figura primera es una vista frontal del filtro ya colocado y la segunda representa una vista lateral, en varias posibles posiciones.

60

En estas figuras se ha señalado por (1) el parasol conocido, que va articulado cerca del borde superior del parabrisas como se aprecia en la figura segunda.

65

En el borde inferior del parasol (1), se instalan las bisagras (3) y (4) con sus ejes fuera de alineación, y estas mismas bisagras soportan a la placa coloreada y filtrante o polarizadora (6), con lo que esta se puede situar formando cualquier angulo con el parasol, desde la posición de abatida tras él, como se señala por (7) (8) en la figura segunda, hasta la señalada por (9) (10) en la misma figura, o en cualquier otra posición intermedia, como la (11) (12), siendo estas tres últimas las posiciones operantes, ya que la placa (6) queda antepuesta a la dirección de la visual del conductor y la primera como posición inoperante.

70

75

Descritas suficientemente las caracte-

9-12-72

170620



80 rísticas fundamentales del objeto a que se refiera  
este Modelo de Utilidad, se hace constar que en  
el mismo se podran introducir todas aquellas modi-  
ficaciones que la experiencia y la práctica pudie-  
ran aconsejar, siempre que con ellas no se cambie,  
altere o modifique su idea fundamental, que es  
85 la que se resume y concreta en la siguiente:

NOTA

Se declaran de novedad y propiedad para todo el territorio nacional las siguientes:

REIVINDICACIONES

90 1ª.- Filtro de luz para automóviles que se carac-  
teriza en quedar formado por una placa transparen-  
te coloreada y/o polarizante que, mediante un sis-  
tema de bisagras, se acopla en el borde inferior  
del quita-sol de los vehículos, realizandose en  
95 dimensiones algo menores que los citado quita-sol  
al objeto de que articulando por sus bisagras,  
pueda ser situada en posiciones operante, situada  
ante la visual del conductor, e inoperante super-  
puesta a una de las caras del referido quita-sol.

100 2ª.- Filtro de luz para automóviles según la reivin-  
dicación anterior que se caracteriza también, en  
el sistema de bisagras es con roce duro al objeto  
de que sean estables las posic ones que pueda ocu-  
par la placa filtrante con relación al quita-sol

9-12-72

170620



105 sea cual fuere la posición de este.

3ª.- "FILTRO DE LUZ PARA AUTOMOVILES"

Todo ello tal y como ha quedado descrito y reivindicado en la presente memoria que consta de seis hojas foliadas y mecanografiadas por una sola de sus caras y una hoja de dibujos que la ilustra.

110

Madrid, 7 de Julio de 1.971  
PASCUAL CIVANTO  
P. P.

Firmado: Gregorio del Peso

FIG. 1

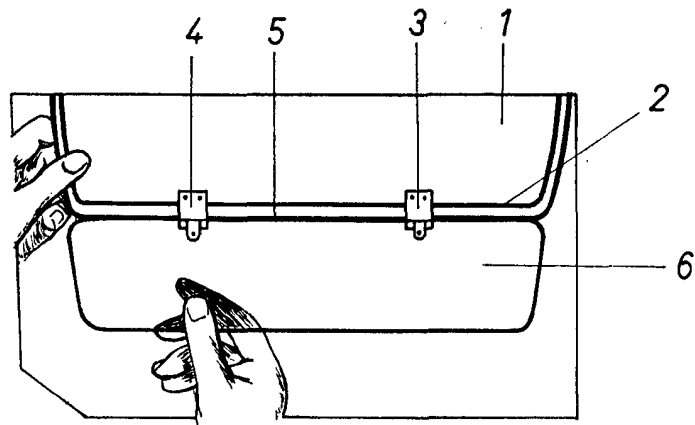

FIG. 2

