



manera segura y eficaz toda posibilidad de movimiento o desprendimiento de los mismos.

5 Se caracteriza esencialmente ésta nueva pieza por estar constituida cada una de ellas por dos tubos macizos en forma de U con sus dos extremos roscados, completándose dicha pieza mediante un elemento rectangular con cuatro taladros a través de los cuales pasan los extremos de las citadas piezas en U, que se fijan a la pieza rectangular mediante las correspondientes tuercas.

10 Para que la idea general anteriormente expuesta pueda ser más fácilmente comprendida, en la descripción que sigue, vamos a referirnos a la lámina de dibujos que se acompaña, la cual nos muestra un caso de realización práctica, naturalmente que tratándose de un ejemplo aclaratorio el dibujo en cuestión, deberá interpretarse con
15 amplio criterio y sin carácter limitativo alguno.

En dicho dibujo se representa en la figura 1, una vista en perspectiva de una de las piezas para sujetar los tablones en los andamios, y en la fig. 2, una vista
20 en perspectiva de tres de dichas piezas debidamente acopladas en los correspondientes tablones.

Cada una de dichas piezas de sujeción está constituida por dos elementos macizos tubulares -1- en forma de U, con sus extremos -2- roscados, colocando sobre dichos extremos la pieza rectangular -3- a través de sus correspondientes taladros para el paso de los extremos -2-
25 de la pieza maciza -1- colocándose los tablones -4- entre los mismos y fijándose la pieza -3- por medio de las tuer-



eas -5- quedando fuertemente retenidos los tablonos -4- y sin posibilidad alguna de desplazarse con todas las ventajas que dicha seguridad de sujeción presupone.

5

Descrita suficientemente la naturaleza y características de ésta nueva pieza para sujetar los tablonos en los andamios, se ha de hacer constar la posibilidad de que sean variables sus materiales, formas y tamaños, así como también podrán introducirse variaciones secundarias que no alteren la esencialidad de su objeto que se pone de manifiesto en la siguiente

10

NOTA REIVINDICATORIA

=====

Los puntos nuevos, no conocidos ni practicados en España, sobre los cuales se desea recaigan las reivindicaciones del presente Modelo de Utilidad, son:

15

1.- Pieza para sujetar los tablonos de los andamios, caracterizada esencialmente por estar constituida por dos piezas macizas tubulares en U, provistas de rosca en sus extremos y una pieza rectangular plana con cuatro taladros a través de los cuales pasan los extremos roscados de dichas piezas en U, efectuándose la sujeción entre ellos por medio de las correspondientes tuercas.

20

2.- "PIEZA PARA SUJETAR LOS TABLONES DE LOS ANDAMIOS", de conformidad en un todo en lo esencial y fines industriales a lo descrito en la precedente memoria descriptiva y gráficamente representado en los adjuntos planos para su mejor comprensión.

25

Esta memoria descriptiva consta de CUATRO ho-

20.4.1.72

170373



- 4 -

jas escritas ó mecanografiadas por una sola cara a doble espacio.

26 JUN. 1971

Madrid,

Por autorización del interesado.

170375

170373

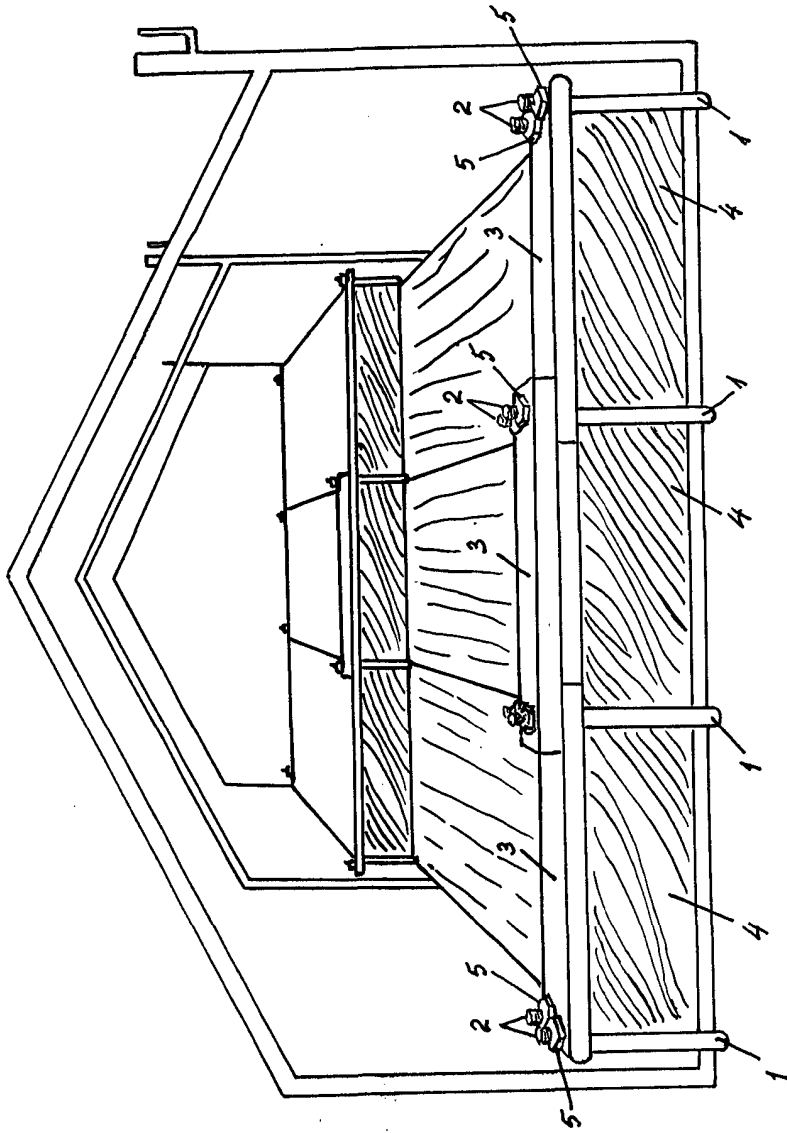
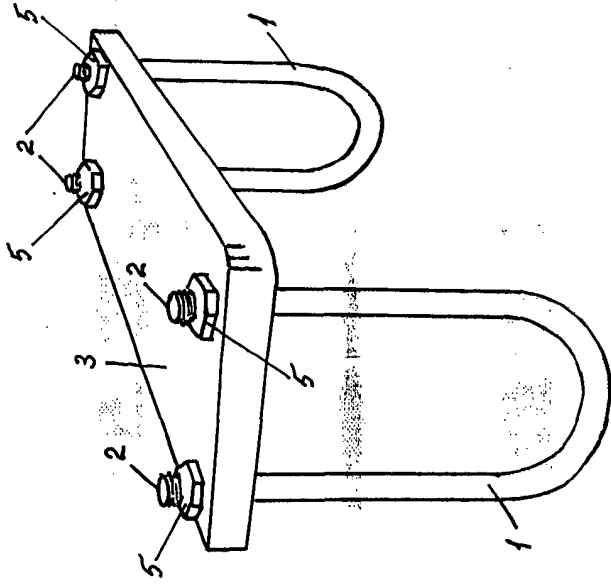

Fig. 2



Escala variable

Agustín Sánchez