

170367

JE.

19 JUN

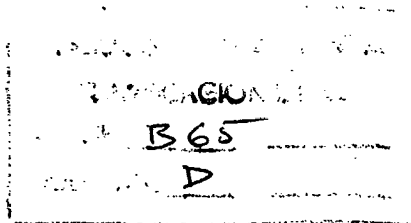

MODELO DE UTILIDAD

a favor de

B O S T I K, S. A., de nacionalidad española, domiciliada en Calle San Quintín, nº 41 - BARCELONA,

por:

"Envase exhibidor múltiple".

-----

D e s c r i p c i ó n .

Para el envasado de diversidad de artículos se emplea frecuentemente un tipo de envase, denominado usualmente "blister", constituido por una lámina de base o de



soporte, que suele consistir en una hoja de cartón, sobre la que va fijada por sus bordes, mediante soldadura o por otros medios, una especie de cápsula transparente formada por una lámina de material plástico o de otro material apropiado, en cuyo interior se aloja el objeto envasado que, de esta manera, puede exponerse a la vista del público manteniéndolo no obstante, perfectamente protegido.

Los envases de este tipo individuales son útiles y ventajosos, pero presentan los inconvenientes de que, por tratarse generalmente de artículos de pequeñas dimensiones, su exhibición o exposición al público resulta poco aparente, y además, para su almacenaje y transporte es preciso acondicionar los envases en cajas o paquetes en los que, tratándose de artículos de formas especiales puede perderse una cantidad de espacio importante.

Es también conocido disponer cierto número de tales envases sobre una lámina o placa de soporte común, eventualmente con medios para la separación de los envases uno a uno. Esta forma de realización mejora las condiciones de exhibición de los artículos envasados aunque sean de dimensiones muy reducidas, pero en cambio, dificulta todavía más el embalaje de los envases para su almacenamiento y transporte.

El presente modelo de utilidad tiene por objeto un envase exhibidor múltiple de la clase descrita, con el que se solucionan los inconvenientes citados de los

170367

- 3 -

19



5 envases conocidos, permitiendo la exhibición simultánea de determinado número de artículos envasados y la separación de los envases uno a uno para su venta, pero que, además, puede plegarse formando como un bloque de forma y dimensiones convenientes para su apilado durante el transporte y el almacenamiento, y en el que cada uno de los envases queda perfectamente protegido y acondicionado y sin que se produzcan pérdidas de espacio entre los distintos envases.

10           Esencialmente, este envase exhibidor múltiple está constituido por una lámina de soporte, por ejemplo de cartón, en forma de tira de cierta longitud, provista preferiblemente de medios para suspenderla, la cual está dividida mediante una serie de líneas transversales de plegado en varias secciones de altura esencialmente doble de la anchura que deban tener las cápsulas transparentes formadoras de los envases, cada una de las cuales ocupa una mitad, por ejemplo la inferior, de la respectiva sección de dicha lámina de soporte. Además, 15 entre cada dos pares de secciones consecutivas, dicha tira de soporte comprende una faja de separación de anchura correspondiente a la altura de dichas cápsulas de los envases. 20

25           El conjunto así constituido puede exponerse extendido, suspendido por su extremo superior, presentando las citadas líneas de plegado además un trepado o perforado para facilitar la separación de los envases, y puede además

170367

J 9



- 4 -

plegarse a modo de acordeón de manera que, alternativa-  
mente, cada dos secciones consecutivas de la tira de so-  
porte queden encaradas por su reverso y que cada dos  
secciones entre las que va intercalada una faja de separa-  
5 ción queden enfrentadas por su anverso, en cuya posición,  
como se comprende, la cápsula de envase de cada sección  
queda alojada en el espacio correspondiente a la zona li-  
bre de la sección opuesta y determinado en altura por la  
citada faja de separación, ocupando así el conjunto ple-  
10 gado un espacio mínimo y formando como un paquete prismá-  
tico que puede mantenerse cerrado mediante una cinta adhe-  
siva, una faja envolvente, o por otros medios.

A continuación se describe más detalladamente el  
envase exhibidor múltiple objeto de este modelo de utili-  
15 dad, con referencia a los dibujos adjuntos en los que se  
representa un ejemplo de realización del mismo.

La figura 1 es una vista en alzado del envase,  
desplegado.

La figura 2 es una vista en perspectiva que mues-  
20 tra el envase durante su plegado.

La figura 3 es otra vista en perspectiva del enva-  
se una vez plegado.

El envase exhibidor múltiple objeto de este modelo  
de utilidad comprende una lámina en forma de tira -1-, de  
25 cartón u otro material similar, la cual está dividida por  
medio de varias líneas transversales de plegado y de tre-  
pado -2- en una serie de secciones -3-, entre cada dos pa-  
res de las cuales quedan intercaladas unas fajas relati-  
vamente estrechas -4-, terminando dicha tira -1- por uno



de sus extremos en otra sección -5- cuya anchura corresponde a la suma de las anchuras de todas las citadas fajas intermedias -4-, y a la que va unida una solapa terminal -6-.

5 En cada una de las citadas secciones -3- y ocupando una mitad de la misma, que en el ejemplo representado es la mitad inferior, va dispuesta una envolvente o cápsula transparente -7-, constituida por una lámina o una película moldeada de material plástico, fijada por sus bordes -8- a la respectiva sección -3-, con la que constituye un  
10 envase que aloja el correspondiente artículo que se envasa -9-, el cual en el ejemplo representado consiste en un tubo deformable para productos pastosos, quedando la mitad superior de cada una de estas secciones -3- de la tira -1- completamente libre para poder disponer en ella inscripciones  
15 referentes a los artículos envasados.

El conjunto así constituido puede disponerse desplegado como se representa en la figura 1, por ejemplo suspendiéndolo a través de un orificio -10- provisto en la solapa terminal -6-, a fin de exhibir los artículos -9- que  
20 aparecen visibles a través de sus envolventes transparentes -7-, las cuales los protegen perfectamente.

En esta disposición, rasgando la tira -1- por la correspondiente línea de trepado -2-, puede separarse, como se indica en la parte inferior de la figura 1, la última  
25 sección -3- que constituye entonces un envase individual del artículo -9- que contiene, facilitando así la venta del mismo, incluso en establecimientos de autoservicio.

Por otra parte, las citadas líneas de plegado -2- permiten plegar el conjunto en forma de acordeón, como

10-8-73

170367

19 JUN.



- 6 -

muestra la figura 2, de manera que, alternativamente, cada dos secciones -3- entre las que se encuentra intercalada una faja -4-, quedan enfrentadas por su anverso con una separación correspondiente a la anchura de la citada faja -4- que corresponde a la altura de las envolventes -7-, las cuales quedan situadas una al lado de la otra, en correspondencia cada una de ellas con el espacio libre de la sección -3- opuesta, mientras que cada dos de estas secciones -3- que están contiguas quedan superpuestas por su anverso, formando un paquete prismático en el que, como puede verse en la figura 3, la sección extrema -5- de la tira -1- cubre la cara lateral opuesta a la determinada por la yuxtaposición de las fajas intermedias -4-, pudiéndose mantener cerrado este paquete así formado sujetando la solapa terminal -6- mediante una cinta adhesiva, rodeando el conjunto con una faja envolvente o por cualquier otro medio conveniente.

Se comprende pues, que el paquete así formado por el envase múltiple plegado facilita sin pérdida de espacio el apilamiento de varios de ellos para su almacenamiento o para su embalaje y transporte, proporcionando en todo momento una eficaz protección de todos los envases individuales.

Debe entenderse que en la ejecución práctica de este modelo de utilidad podrán variar todos aquellos detalles que no alteren sus características esenciales, las cuales se definen a continuación.



N O T A

Se reivindica como objeto de este registro de modelo de utilidad:

- 5 1.- Envase exhibidor múltiple, caracterizado por comprender una lámina de soporte en forma de tira, provista de una serie de líneas transversales de plegado y de trepado que la dividen en varias secciones principales, sobre cada una de las cuales va fijada, ocupando la mitad de su superficie, una envolvente laminar transparente que constituye un envase individual que contiene el
- 10 correspondiente artículo envasado, determinando además dichas líneas de plegado y de trepado unas fajas, de anchura correspondiente a la altura de dichas envolventes transparentes, intercaladas entre cada dos pares de secciones principales, así como una sección extrema de anchura correspondiente a la suma de las anchuras de todas las
- 15 citadas fajas intermedias y a continuación una solapa terminal, provista de medios para la suspensión de la tira desplegada para exhibición de los artículos envasados y suministro de los mismos en sus envases individuales por
- 20 separación de las secciones principales a través de las respectivas líneas de plegado y de trepado; estando dichas líneas de plegado y de trepado marcadas sobre una y otra cara de la tira de soporte a fin de determinar el plegado de la tira de soporte en forma de acordeón quedando las secciones principales contiguas superpuestas por su reverso y las que están separadas por una faja intermedia enfrentadas por su anverso, espaciadas por di-
- 25

1048473

170367



- 8 -

5 cha faja y por las respectivas envolventes transparentes que quedan yuxtapuestas lateralmente, formando el conjunto un paquete prismático cuya cara lateral opuesta a la determinada por la yuxtaposición de todas las fajas intermedias queda cubierta por la sección extrema de la tira.

2.- Envase exhibidor múltiple.

Esta memoria consta de ocho páginas escritas por una sola cara.

BARCELONA, 19 JUN. 1971

P. A.

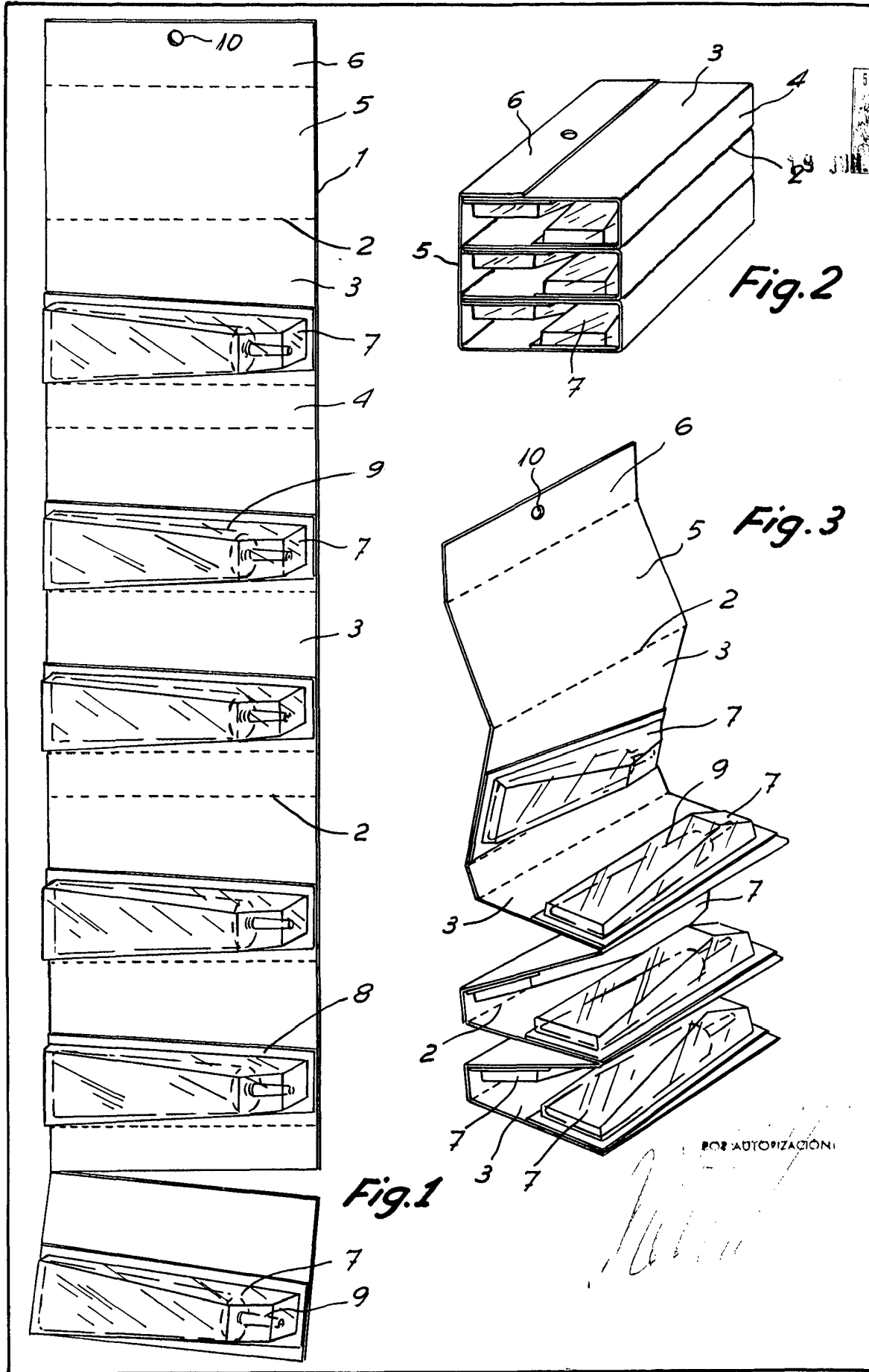

POR AUTORIZACIÓN