

26-10-72

170275



REGISTRACION
CLASE A 63
SUBCLASE H

MEMORIA DESCRIPTIVA

que se acompaña a una solicitud de modelo de utilidad por veinte años, para España y sus Posesiones, por

UN MUÑECO CON FIGURA HUMANA, ARTICULADO

Solicitantes : D. Angel IZQUIERDO SANTANDER  
D. Adolfo SAEZ FERNANDEZ

Nacionalidad : Española

Residencia : MADRID

Domicilio : Elfo 16



170275

MEMORIA DESCRIPTIVA

23 JUL



La presente invención se refiere a un muñeco con figura humana, articulado.

Se conocen varios tipos de muñecos articulados. La realización más sencilla es aquella en la que el muñeco tiene un simple armazón de alambre galvanizado que permite que sea doblado lo que equivale a la articulación. Estos muñecos suelen ser de espuma de plástico o material similar dentro del cual va el armazón simple y sencillo.

Un inconveniente de estos muñecos estriba en la irrealidad de sus articulaciones, ya que el alambre se dobla por cualquier sitio (por ejemplo en medio de un muslo) ofreciendo una articulación dislocada e irreal.

La invención aporta un medio de articulación del tipo de los que corresponden a un armazón de alambre galvanizado o similar, pero que va protegido por tubitos de plástico rígido, cuyos tubitos se hallan levemente separados entre sí en los puntos propios de las articulaciones, que son los únicos por los que el alambre podrá doblarse, dando sensación de articulación real.

Para mejor comprensión de esta memoria se acompañan los dibujos adjuntos que muestran un ejemplo de realización, no limitativo, de los varios que caben en el cuadro general de la invención sin que la misma se altere. En tales dibujos:

La fig. 1 muestra una sección vertical del muñeco permitiendo ver el armazón y la cobertura del mismo.

La fig. 2 es un detalle seccional de un miembro.

La fig. 3 es un esquema esencial del armazón.

De conformidad con la invención referida a los dibujos adjuntos, el muñeco consta de un cuerpo exterior humanizado (2) (el conjunto se referencia con -1-) que tiene un armazón esencial constituido por varilla de alambre galvanizado o similar (4) re-

20.10.170275 -3-

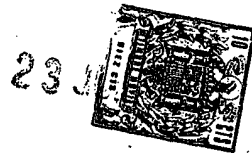

35 cubierto de unas piezas de plástico rígido o similar a las que sirve de alma (3) y que tienen la configuración aproximadamente fisiológica del muñeco (torax, cabeza, pelvis, antebrazos, brazos, muslos y piernas) quedando ligeramente separadas entre sí en todos aquéllos puntos que corresponden a las articulaciones reales. Es evidente que el alambre sólo podrá ser doblado por dichos puntos, ya que su cobertura lo impide en el resto.

40 Exteriormente, el muñeco tiene su forma humanizada (2) hecha en cualquier material apropiado, como por ejemplo goma moldeada.

45 Finalmente, tras lo descrito sólo resta señalar que en la presente invención caben cuantas variantes constructivas como sean posibles sin que se altere su esencia, pudiéndose realizar su objeto en toda clase de materiales, formas y tamaños adecuados sin limitación.

-----

NOTA - Descrito suficientemente lo que antecede sólo resta señalar que lo que se declara propio, nuevo y útil del solicitante es lo contenido en las siguientes:

#### 50 REIVINDICACIONES

55 1 - Un muñeco con figura humana, articulado, caracterizado por estar constituido a partir de un armazón de alambre o varilla metálica galvanizada, que hace de alma de unas piezas de material plástico rígido o similar, y que tienen una configuración aproximadamente fisiológica de cabeza, tronco, pelvis, antebrazos, brazos, muslos y piernas, quedando estas piezas separadas entre sí en los puntos correspondientes a las articulaciones rea-

06:10:72

-4-

23



les del ser humano, de manera que el alma de alambre galvanizado sólo pueda doblarse por estos puntos en los que sale fuera de esta cobertura.

60

2 - Un muñeco, según reivindicación 1ª caracterizado por que este conjunto queda ubicado por una envolvente exterior, de goma moldeada o similar, que tiene la apariencia externa del cuerpo humano.

65

3 - UN MUÑECO CON FIGURA HUMANA, ARTICULADO.

-----

Todo según se describe en la presente memoria que consta de cuatro hojas foliadas y escritas por una cara con sesenta y nueve líneas y dibujo anexo.

Madrid 23 junio 1971

p.a.

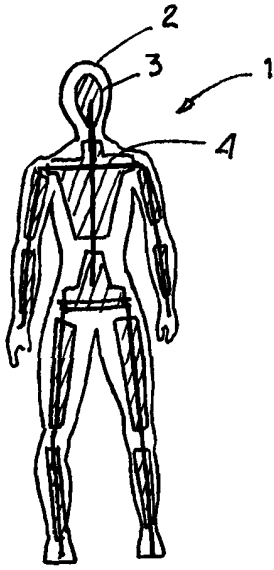

Fig. 1

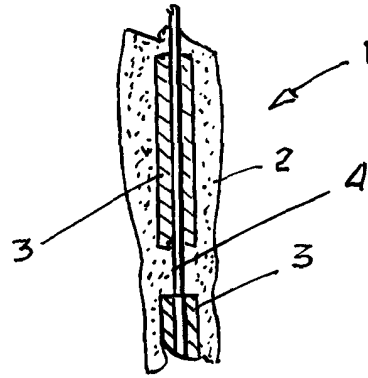

Fig. 2

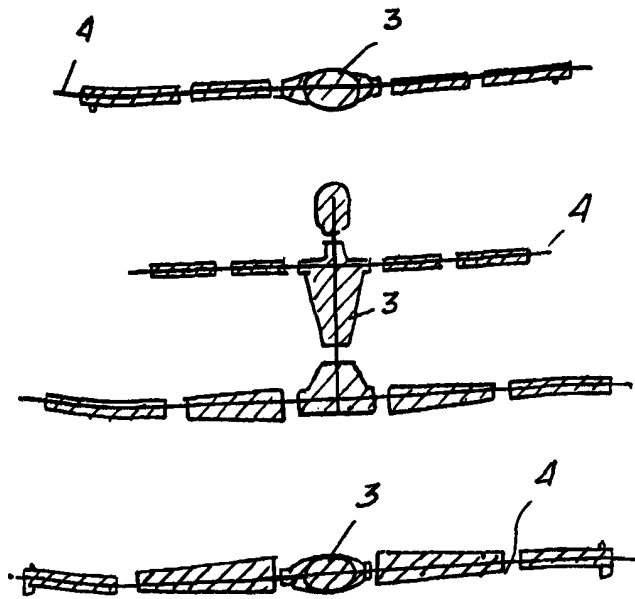

Fig. 3

MADRID 23 Junio 1971