

PATENTE DE INTRODUCCION

170159



MEMORIA DESCRIPTIVA

sobre:

"Proyectores para efectos escenográficos de arco iris y luna"

Solicitante: Don FRANCISCO BENITO DELGADO, domiciliado en
Madrid, calle de Vitruvio 47, Hotel.

El aparato objeto de esta patente se ha ideado para realizar proyecciones sucesivas de vistas con efectos de arco iris y luna, para efectos escenográficos.

5. En el adjunto dibujo, se representa, a título de ejemplo no limitativo, una vista en perspectiva de dicho aparato.

10. Sobre el horizonte ficticio, producido en la escena por los proyectores de efectos, pueden obtenerse también los de arco iris y luna con los aparatos que a continuación se describen:

Proyector de arco iris.

15. Consiste en una linterna de proyección (1) provista de lámpara (2) de potencia suficiente y dotada de un sistema condensador (3) y otro de objetivos (4); entre condensador y objetivo se coloca en un porta-chasis (5) una placa

170159

170159



- 2 -

20. metálica (6) provista de una abertura en arco de círculo (7) de anchura variable por la superposición de una delgada lámina de chapa que le sirve de diafragma; delante del objetivo se disponen dos prismas (8) de vidrio, orientables según su eje por medio de los tornillos (9) que le sirven de fijación a distintas alturas en las ranuras (10), pudiendo así ser colocados en la posición más conveniente.

25. Solo un arco de luz blanca procedente de la lámpara, pasa a través del obturador y es recogido por el primer prisma y descompuesto en los colores del espectro, al mismo tiempo que queda el rayo desviado para lo cual ^{el}segundo prisma orienta el haz de rayos en dirección al horizonte de la escena que le sirve de pantallas en el que aparece proyectado el arco iris.

30. Proyector de luna.

35. El proyector de luna es una linterna normal con un sistema condensador y objetivo, en cuyo porta-chasis, se ha colocado una chapa metálica y en la que solo hay una pequeña abertura de cantos levemente rugosos, con forma de luna generalmente en sus cuartos, obteniéndose así la imagen de la luz que pasa por la abertura como la luna con el halo que a veces la caracteriza.

N O T A

40. Descrita suficientemente la naturaleza del invento, así como la manera de realizarlo en la práctica, debe hacerse constar que las disposiciones anteriormente indicadas son susceptibles de modificaciones de detalle, en cuanto no altere su principio fundamental, siendo lo que constituye la esencia del referido invento y por lo que se solicita patente de introducción por 10 años en España: "Proyectores para efectos escenográficos de arco iris y luna"; caracterizándose e

170159

170159



- 3 -

- 1º.- Proyectores para efectos escenográficos de arco iris y luna, caracterizándose por el hecho de que el aparato se compone de una linterna de proyección con su lámpara correspondiente; de un sistema condensador y otro de objetivos colocándose entre condensador y objetivo, en su correspondiente porta-chasis una placa metálica provista de una abertura en arco de círculo de anchura variable obtenida por medio de una delgada lámina superpuesta de chapa que hace el papel de diafragma y porque se disponen delante del objetivo dos prismas de vidrio que pueden girar alrededor de su eje, pasando el arco de luz blanca a través del obturador, descomponiéndose por el primer prisma en los colores del espectro, al mismo tiempo que el rayo queda desviado por el segundo prisma que lo orienta hacia el horizonte de la escena, donde aparece proyectado el arco iris.
- 50.
- 55.
- 60.

- 2º.- Proyectores para efectos escenográficos de arco iris y luna, caracterizándose porque se dispone el mismo aparato especificado en la reivindicación 1ª, pero colocando en el porta-chasis una chapa metálica con una pequeña abertura de cantos ligeramente rugosos, generalmente en forma de cuartos de luna, cuya imagen, con su halo característico se obtiene por la luz que pasa por dicha abertura.
- 65.

- 3º.- Proyectores para efectos escenográficos de arco iris y luna; tal y como queda substancialmente descrito en la presente memoria e ilustrado en el adjunto dibujo.
- 70.

Esta memoria consta de tres hojas escritas por una sola cara.

Madrid 9 de junio de 1945.

FRANCISCO BENITO DELGADO.

Por Poder  J. Gómez

FRANCISCO BENITO DELGADO.

170159

HOJA UNICA.

170159

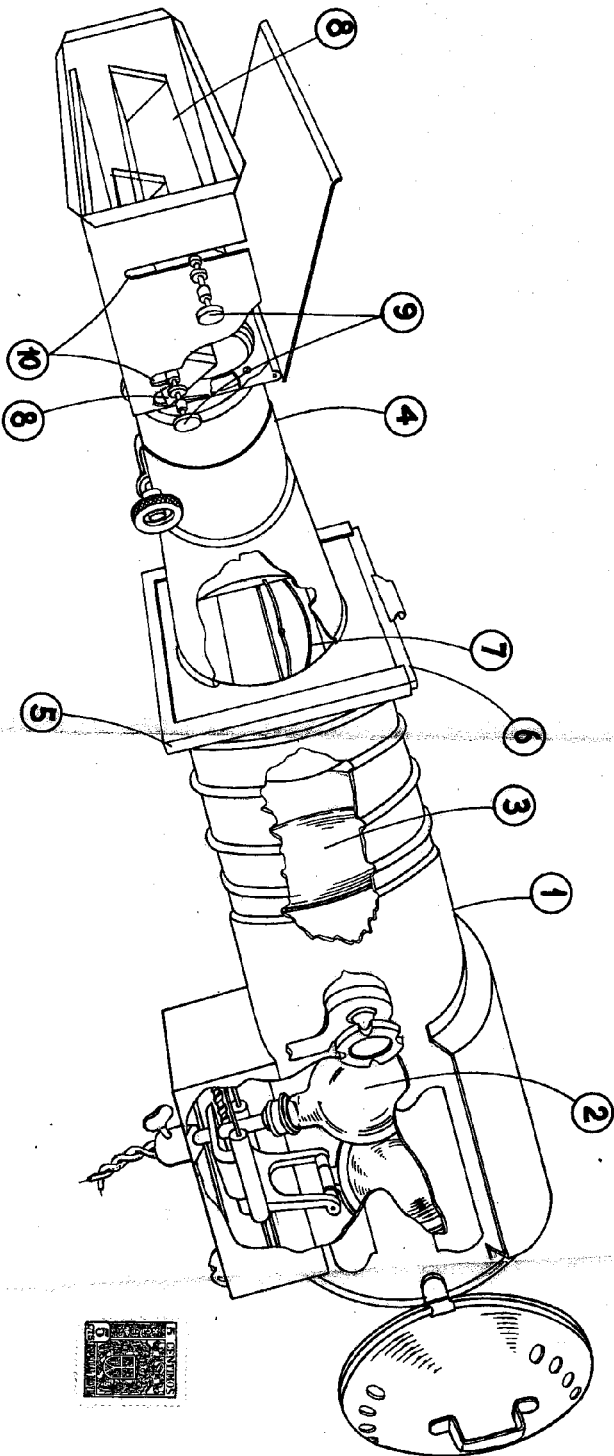

MADRID 9 DE JUNIO DE 1945
FRANCISCO BENITO DELGADO
P. P.

