

170124



PATENTE DE INTRODUCCION

por 10 años

por "UN GASOGENO PERFECCIONADO PARA LA FABRICACION DE GAS ACETILENO", a favor de la razón social, PERGOL, S.L. española, domiciliada en Barcelona.

MEMORIA DESCRIPTIVA

Recientemente en Francia ha sido dado a conocer un gasógeno perfeccionado para la producción de gas acetileno que resuelve perfectamente los principales inconvenientes y peligros de que adolecen los gasógenos de esta índole, conocidos hasta la fecha. El gasógeno en cuestión, que no necesita tener gas almacenado, ya que lo produce solamente a voluntad de quién lo manipula y

en la cantidad que se necesita, resuelve completamente, el problema de la regulación de la presión dentro de la campana que se hace servir de depósito de gas; el del consumo mínimo de carburo; el de la eliminación correcta de los residuos de cal; el de la limpieza del gas; la eliminación de las condensaciones de agua; el de la seguridad de salida de gas; impide además el retroceso de la llama. Finalmente tal gasógeno, es muy reducido, manejable y de fácil desmontura y limpieza. Por todo ello este gasógeno es indicadísimo para su uso en talleres de soldadura autógena y para producir gas para la iluminación en las viviendas rurales.

20. La recurrente se propone ahora producir industrialmente este gasógeno en España, donde es nuevo y desconocido. Por ello, acogiéndose a lo legislado en nuestro país, solicita que se le garantice en su propiedad y explotación exclusiva mediante la concesión de la Patente de introducción a que se refiere la presente memoria descriptiva.

25. En su esencia el gasógeno propiamente dicho, queda ocluido en la parte central de la campana, anular y fija, que sirve de depósito para el gas. La cantidad de agua es constante, variándose su nivel automáticamente, en virtud de las variaciones producidas por el hecho de abrir o cerrar el grifo de salida del gas, que al abrirse provoca el contacto del agua con el carburo y al cerrarse aleja el agua manteniendo siempre el carburo no usado completamente seco. Además, siendo el contacto del agua con el carburo dependiente de la apertura del grifo, es natural que de la mayor o menor apertura del mismo de-



penda la producción mayor o menor de gas.

40. Una válvula automática regula el peso de gas producido desde el generador al interior de la campana indicada y determina el ascenso o descenso de aquel nivel de agua.

45. El depósito de carburo va sostenido por una jaula, manteniéndose a un nivel constante por encima y tocando sólo por su parte o zona inferior, el citado nivel de agua; con ello la producción de gas queda perfectamente regulada. Los residuos de cal producidos, caen por su propio peso a través de la masa de agua, eliminándose de la zona de producción y depositándose en el fondo del conjunto, donde no estorban y de donde podrán sacarse con toda facilidad después de agotada la carga y de haber efectuado un servicio completo.

50. Los elementos accesorios representados por el lavador, el purgador y la válvula de seguridad, quedan dispuestos fuera del conjunto o cuerpo anterior, adosados y unidos a sus paredes exteriores, siendo por lo tanto fácilmente revisables y asequibles, pero formando un todo con aquel conjunto.

55. Los dibujos que a título de ejemplo se adjuntan permiten dar una idea del gasógeno perfeccionado que nos ocupa. En ellos la figura I da idea del conjunto en sección, las II, III, IV, V y VII diversos detalles y la VI una vista exterior.



60. Una envolvente -1- exterior y principal cubierta con el tape -2-, provista de las asas -3- sirve para encerrar en su interior al generador y a la campana -4-, y para sostener por sus paredes exteriores al lavador -5-,

al purgador -6- y a la válvula de seguridad -7-.

La campana -4- es cilíndrico-anular quedando fija
70. por su peso propio en el fondo de -1- rodeando al gene-
rador. Este queda formado por un recipiente cilíndrico
-9- atravesado por un tubo central -10- en cuya parte
superior, sostenida por la arandela -11- se sitúa la
jaula -12- que retiene al carburo sólido. Este cilindro
75. -9- presenta en su parte superior una serie de orifi-
cios -13- por los que penetra el agua a su interior,
justo por debajo de la base inferior de la jaula -12-.

Este conjunto de cilindro y jaula queda ocluido
por una campana -14- que cierra el gas producido, per-
80. mitiendo sin embargo el paso del agua por sus escota-
duras inferiores -8- a su interior y establecer así un
nivel -24- inicial comunicado con el exterior de la
misma: a tal fin esta campana se une al cuerpo cilín-
drico -9- por los topes -15- y se centra con el mismo
85. por los topes -16- para permitir el paso del agua a
lo largo de entre ambas piezas.

El tubo central -10- sirve de vaina al tubo -17-
de comunicación entre la parte interna y superior de
la campana -14- y la parte interior de la campana anu-
90. lar -4-. De ésta el gas sale por -18-34-35 y -36- hacia
el lavador -5-.



En el extremo superior de -17- se sitúa la válvula
automática -19- que consta de una caja con su asiento
-20- roscado en cuyo interior va el vástago -21- que
95. sostiene la guarnición -22-. Un resorte elástico -23-
equilibra su peso: por lo tanto el movimiento del vás-
tago -21- es función estricta de las diferencias de

presión que se producen entre el interior de la campana envolvente -14- del generador y la campana anular -4-, y de acuerdo con ellas oscila el nivel -24- de agua dentro y fuera de la primera y por tanto, el régimen de producción de gas.

100. El tubo de comunicación -17- presenta el grifo -25- que sale al exterior por -26- que sirve para nivelar el agua al poner en marcha el aparato.

105. En el purificador -5- se encierra una dosis de carbonato cálcico suficiente para la eliminación de las impurezas.

110. El purgador -6- queda situado a un nivel inferior, y va provisto del grifo de purga -27-.

115. El interior de la válvula de seguridad -7- puede verse en el detalle de la figura VII y consiste en una de cierre hidráulico con tubo de escape -28-. El grifo -30- es el de salida de gas, el -31- el de nivel de agua y el gas llega por -32-33-. El tubo -29- sirve para vaciar el agua del gasógeno una vez efectuado el servicio. El tubo -17- es independiente del resto de órganos descritos y se sostiene en posición vertical por las patillas -37-.

120. A los efectos legales de la Patente que se solicita, serán variables todos cuantos detalles, no afecten, alteren, cambien o modifiquen la esencia del gasógeno ideado.



N O T A.

125. Se reivindica como objeto de esta Patente de introducción:

1.- Un gasógeno perfeccionado para la fabricación de

- gas acetileno, caracterizado por el hecho de que la producción de gas se regula automáticamente, por las
130. diferencias de presión que en el curso de su trabajo se establecen entre el interior, la campana fija que sirve de depósito distribuidor y el interior del recinto generador; diferencias, que determinan unas oscilaciones en el nivel inicial del agua que sirve de cierre
135. hidráulico al conjunto; con lo que se provoca el aumento o disminución, y en su caso la supresión de la zona de contacto entre dicha agua y el carburo sostenido por una jaula situada dentro del recinto generador por encima y rozando por su base superior con el antes ya citado nivel de agua.
140. 2.- El propio gasógeno de la reivindicación anterior, caracterizado por el hecho, de que el elemento generador quede formado por una vasija o recipiente al interior de la cual llega el agua que constituye el cierre
145. hidráulico del aparato y que se utiliza para atacar al carburo, a través de una serie de orificios dispuestos en la parte superior de la vasija, coincidiendo con el nivel inicial o normal de agua. Este recipiente o vasija presenta un tubo central que sirve de vaina o envolvente al tubo que comunica el gas producido en el generador y la campana fija, de almacenaje. El propio tubo sirve para centrar y sostener a la jaula que contiene el carburo. El conjunto queda cubierto por una campana, unida al recipiente inferior, mediante unos pivos; asegurándose su centrado y con él el paso del agua por entre
150. ella y el recipiente, por una serie de topes de guía y un festoneado de escotaduras en su borde inferior.
- 155.



- 3.- El propio gasógeno de las reivindicaciones 1 y 2, caracterizado por el hecho de que la campana de almacenaje de gas sea cilíndrico-anular situándose concéntrica y alrededor del dispositivo generador antes definido. Manteniéndose fija por su propio peso y por la conexión rígida de su tubo de salida con la envolvente general de aparato.
- 160.
- 4.- El propio gasógeno de las reivindicaciones 1 a 3, caracterizado por el hecho de que el tubo de comunicación entre generador y campana esté formado por un tubo curvado en U, en la cual se prolonga su puente inferior, hasta fuera del recipiente o envolvente general, por un tubo cerrado con un grifo; el cual se utiliza para nivelar el agua que forma el cierre hidráulico, al igualar las presiones entre los recintos del generador y de la campana, y la atmósfera exterior. Este tubo es independiente del resto del aparato y se sostiene en posición correcta por unas patas adecuadas.
- 165.
- 5.- El propio gasógeno de las reivindicaciones 1 a 4, caracterizado por el hecho de que la boca superior de la envolvente general se cubra con un tape y que en sus paredes laterales se fijen, un depurador para el gas a base de carbonato cálcico u otro reactivo semejante, un pargador con su grifo para eliminar las condensaciones de agua, la válvula de salida de gas y una válvula de seguridad, con cierre hidráulico y tubo de escape.
- 170.
- Sean cuales fueren las circunstancias que concurren con la esencialidad de la Patente definida en las anteriores reivindicaciones, cual objeto es:
- 175.
- 6.- "UN GASOGENO PERFECCIONADO PARA LA FABRICACION DE
- 180.



185.

GAS ACETILENO".

Consta la presente memoria de ocho hojas foliadas,
190. mecanografiadas por una sola cara y del dibujo unido a
la misma.

Barcelona veinticuatro de mayo de mil novecientos
cuarenta y cinco.

P. A. de la razón social, **PERGOL, S. L.**



L. DURÁN
P. P.

A handwritten signature in black ink, appearing to be 'L. Durán', written over the typed name and initials.

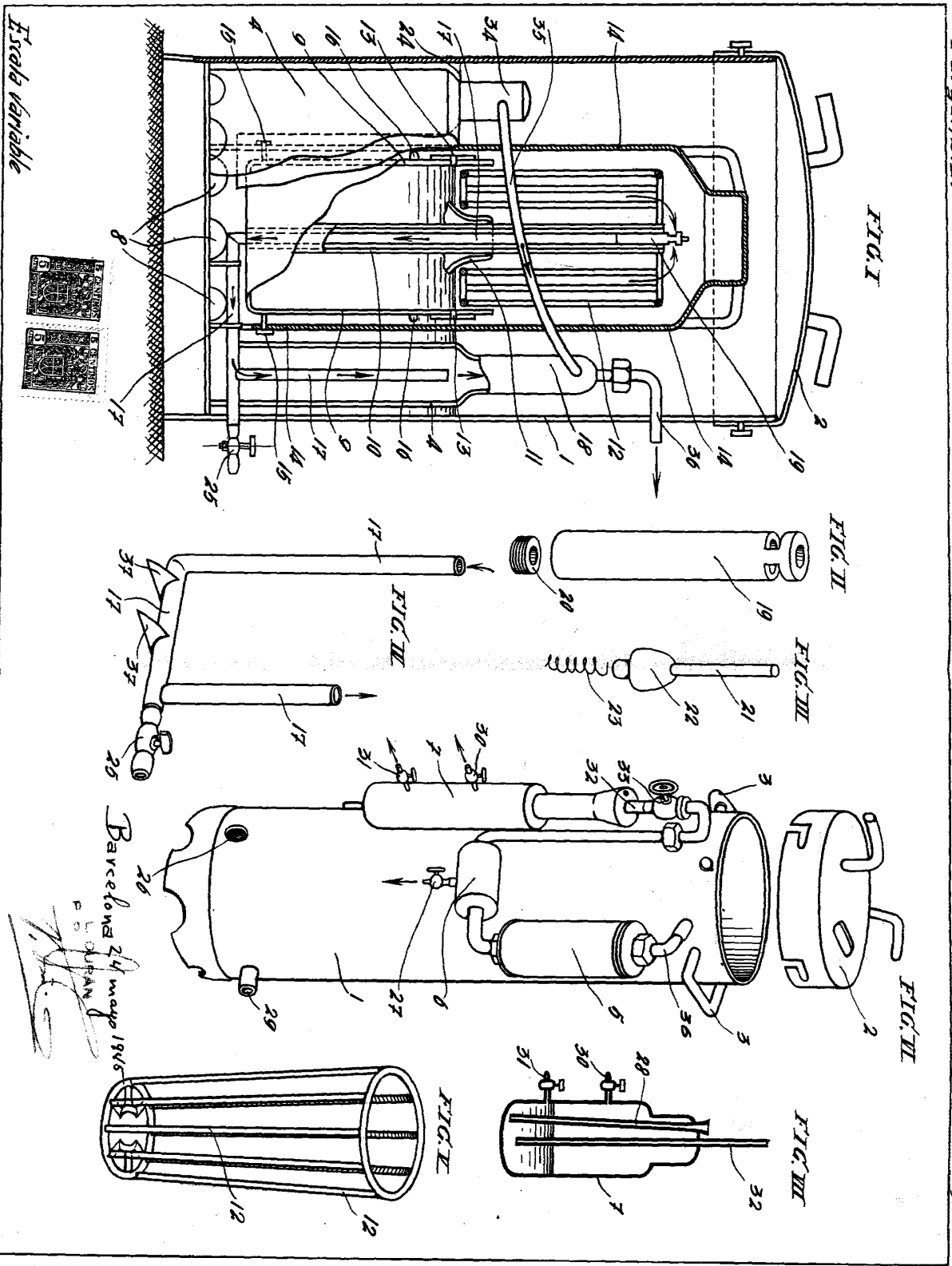

Israds variable