

10:72

169949

169949

SECCION TECNICA
CLASIFICACION I. P. C.
CLASE B.63
SUBCLASE g



MEMORIA DESCRPTIVA

Correspondiente a un MODELO DE UTILIDAD por veinte años.

A favor de

D. Luis LARRAÑAGA BRAVO, de nacionalidad española.

Residente en MADRID.-Jerónima Llorente, 33

p o r :

"SOPORTE TRANSPORTADOR"

10:72

- 2 169949



El objeto sobre que recae el Modelo de Utilidad que en la presente memoria se declara, tal y como el enunciado expresa, se refiere a un soporte transportador para botellas de gases combustibles, o de otras botellas de gases.

5.- Este Modelo de soporte perfecciona notablemente los que hasta ahora se vienen empleando, de modo que constituye una novedad amparable conforme a las prescripciones del Estatuto de Propiedad Industrial vigente, en la modalidad de Patente de Modelo de Utilidad.

10.- No se conocen hasta este momento soportes portátiles de botellas o envases de gases combustibles o industriales, empleados en domicilios particulares, clínicas y talleres, que se mantengan unidos a los depósitos mientras estos están en uso. Debido a ello, el traslado de las bombonas o recipientes resulta incómodo, porque

15.- hay que manipular simultáneamente el soporte y el recipiente debido a que se separan con facilidad, sobre todo cuando han de salvarse desniveles en el trayecto a recorrer.

El dispositivo de que ahora tratamos resulta de gran efectividad y comodidad por la razón de que se ajusta perfectamente al borde inferior del envase manteniéndose en el hasta que haya de colocarse en otro, lo cual se consigue del modo más cómodo y simple.

20.- Para la mejor interpretación y exposición del invento, el plano adjunto muestra, solo a título de ejemplo, una forma de realización práctica, teniendo en cuenta que esta materialización es para las botellas de gas butano; es decir, que la variación en el mismo afectará a la forma de la base de la botella o envase del gas a aplicar, en la que ha de ajustarse.

25.- Según lo anterior, la Fig. 1 presenta un soporte en posición lateral con un sector seccionado.

30.-



La figura 2 es el mismo soporte visto por su parte superior.
Conforme a la representación gráfica del plano, el soporte está constituido por una plataforma (1), con ruedas de arrastre de cualquier tipo aplicable, configurada según el fondo exterior
35.- del envase para el alojamiento del mismo, con un bordillo periférico (2) del cual sobresalen de su borde superior una serie de lengüetas flexibles (3) volteadas hacia el centro del soporte, de manera que presentan a una altura prevista un ángulo (4) de presión sobre la superficie o llanta del fondo del envase de gas, rematán-
40.- dose por un terminal (5) para el fácil accionamiento de la lengüeta, cuando esta operación se quiere hacer manual para separar la bombona del soporte.

La flexibilidad de las lengüetas está calculada con el peso del soporte a fin de que se mantenga este perfectamente sobre la
45.- botella aun cuando ésta se eleve.

Descrita la naturaleza del invento y su forma de realización material industrializable, únicamente cabe añadir que tanto en su forma externa, cuanto en su construcción y tipo de ruedas de deslizamiento de que va dotada, son susceptibles modificaciones y
50.- cambios que en nada afectan a su esencialidad dentro del ámbito proteccional del presente invento.

R E I V I N D I C A C I O N E S

1ª).- "SOPORTE TRANSPORTADOR" que se caracteriza por estar esencialmente constituido por una plataforma, ajustada a la forma
55.- del fondo del recipiente a soportar; provista de un reborde periférico en el que lleva dispuestas una serie de lengüetas flexibles elevándose sobre el reborde, sensiblemente inclinadas en dirección al centro del soporte, dotadas de una doblez en su parte media superior destinada a la presión sobre la superficie del recipiente o

10:72

- 4 - 169949



60.- llanta periférica del envase soportado, con terminal para su accionamiento manual.

2ª).- "SOPORTE TRANSPORTADOR".

La presente memoria descriptiva consta de cuatro hojas foliadas y mecanografiadas por una sola cara, componiendo un total de sesenta y cinco líneas, incluidas las presentes.

Madrid, 15 de Junio de 1.971.-

[Handwritten signature and scribbles]

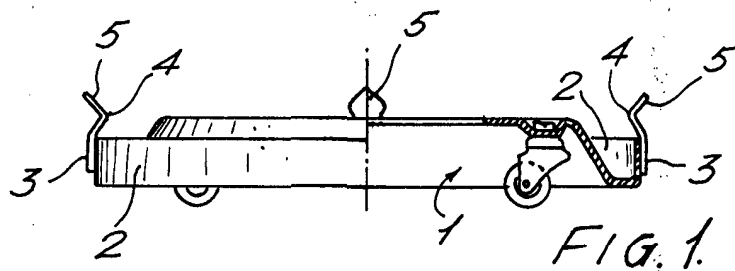

FIG. 1.

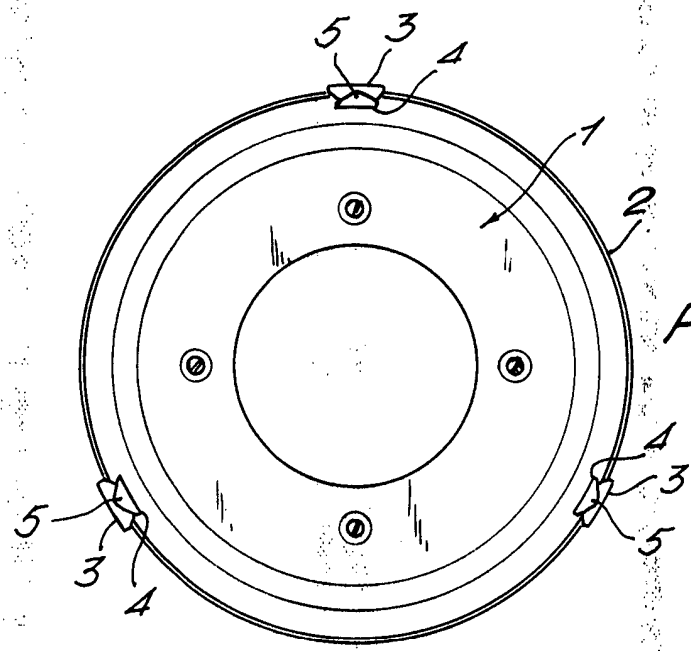

FIG. 2.

Madrid, 15 JUN 1971

Escala variable