

SE.



169912

169912

MEMORIA DESCRIPTIVA

para un primer certificado de adición, por "Mejoras introducidas en el objeto de la patente principal número 157.784", a favor de don Fermin Martínez Huarte, de nacionalidad española, domiciliado en Lisboa (Portugal).

.

5 Con el fin de aumentar la eficacia del sistema de columna hueca de capachos con doble filtración, a que se contrae la patente referida, hemos introducido en el objeto de la misma estas mejoras, que consisten en formar la columna de capachos que ha de ser sometida a la acción de la prensa con los elementos y en los términos que a continuación se describen.

10 Para facilitar esta descripción, se acompaña a título de ejemplo el adjunto dibujo, y según se representa en la Fig. A del mismo, que es una vista en corte por el centro de la columna hueca de capachos, esta se constituye colocando, en primer lugar un capacho receptor de masa, -1-, provisto de doble vuelta exterior e interior en el que se dispone la carga de masa a exprimir, -2-. Sobre este capacho, una vez cargado de masa, va el capacho de cobertura, -3-, formado por una arandela, de igual diámetro y orificio central que el
15 capacho receptor de masa, en cuya superficie posterior lleva adherida otra arandela, de dimensiones coincidentes con el espacio circu-

169912-2-



lar que dejan libre las vueltas del repetido capacho receptor, para encajar en este espacio.

Encima del capacho de cobertura se coloca el diafragma aislante -4-, constituido por un disco plano, de material que sea impermeable y con cierta rigidez, provisto en el centro de un orificio algo menor que el de los capachos y con un diámetro algo mayor que el de estos, para prevenir la dilatacion de los mismos, Por ambas caras de este diafragma se disponen en sentido radial, según se representa en la Fig. B, unos hilos o cuerdas redondos, preferentemente metálicos, -5-, que determinan, al contacto con el capacho, la formacion de otros tantos conductos capilares, directamente orientados hacia ambos puntos de evacuacion, periferico y central, del caldo que se va desprendiendo de la masa comprimida.

La operacion de ir superponiendo por el orden indicado los referidos elementos se repite las veces necesarias hasta alcanzar la altura conveniente en la columna de capachos que ha de someterse a presion.

N O T A

El presente certificado de adiccion comprende las siguientes reivindicaciones:

1.- Mejoras introducidas en el objeto de la patente principal numero 157.784, caracterizadas porque la columna hueca de capachos que ha de ser sometida a la accion de la prensa se forma superponiendo sucesivamente los siguientes elementos por este orden: un capacho receptor de masa (1); sobre éste la carga de masa a exprimir (2); en tercer lugar, un capacho de cobertura (3), y por último, un diafragma plano (4), cuyas dos caras, anterior y posterior, llevan sobrepuestos en sentido radial unos hilos o cuerdas (5).

2.- Mejoras introducidas en el objeto de la patente principal número 157.784".

169912

-3-

18



Según se describe y reivindica en la presente memoria descriptiva y se ilustra con los dibujos que a la misma se acompañan.

Consta esta memoria de tres hojas foliadas y escritas a máquina por una sola de sus caras.

Madrid, 18 de Mayo de 1945.

169912



Fig. A.

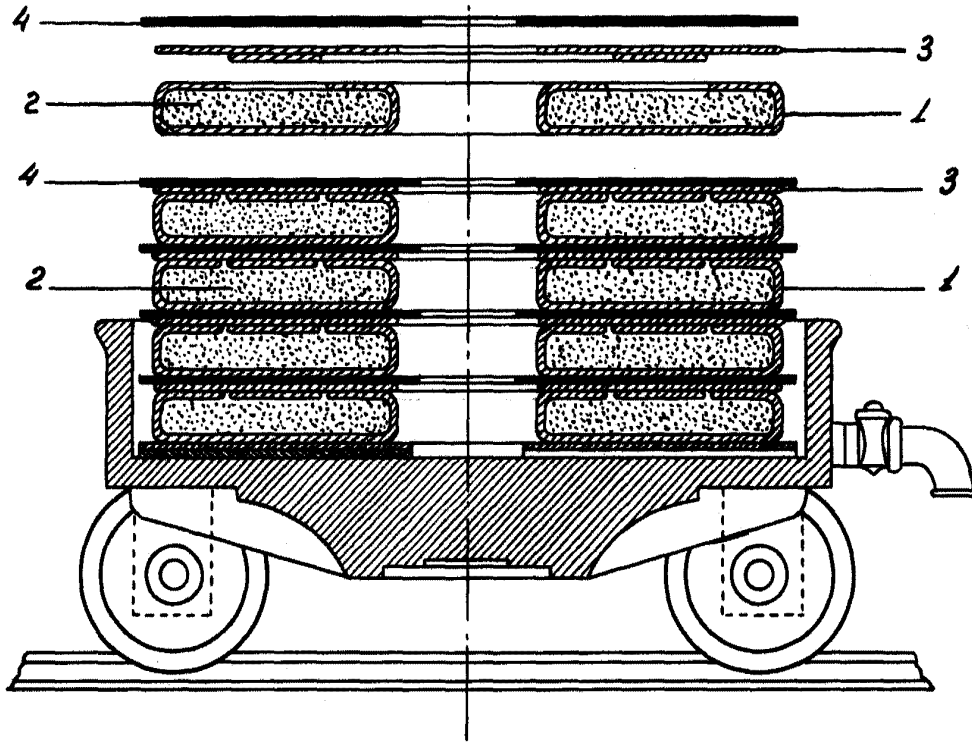
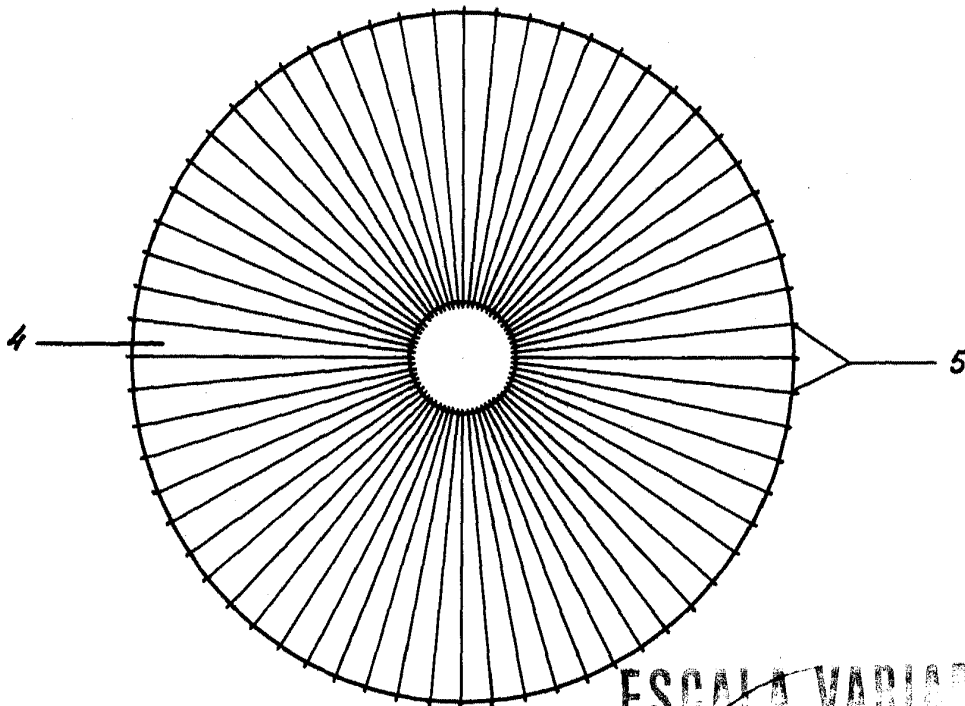

Fig. B.



ESCALA VARIABLE

M. Huarte