

169891



SECCION TECNICA
CLASIFICACION I. P. C.
CLASE <u>B 44</u> <u>G 10</u>
CLASIFICACION <u>C</u> <u>R</u>

MODELO
DE
UTILIDAD

a favor de D. ANTONIO FONT BERNADET, de nacionalidad española, domiciliado en Barcelona, Mañé y Flaquer, 15, por "FLORERO MUSICAL CON ELEMENTOS MOVILES INCORPORADOS".

- . -

MEMORIA DESCRIPTIVA

La presente invención se refiere a un florero musical con elementos móviles incorporados, que supone una extraordinaria innovación tanto desde el punto de vista decorativo como del mecánico y acústico, ya que

5. en todos estos aspectos ofrece características que lo diferencian de cualquier florero ornamental del tipo de los conocidos hasta el presente.

Para la decoración de interiores son bien conocidos floreros en los que los elementos florales son

10. de carácter artificial —plástico, tela, etc.—, a fin



de que no se marchiten no obliguen a la engorrosa operación de cambiar el agua necesaria para mantener las flores naturales en vigor durante algún tiempo. Todos estos floreros adolecen del inconveniente de todo elemento artificial imitación de otro vivo: su hieratismo y fijeza, que inmediatamente —y con clara desventaja— sugiere la comparación con el elemento vivo al que se intenta imitar.

5. Con el florero objeto de la invención se subsana este inconveniente fundamental y se añaden nuevos alicientes a la finalidad meramente decorativa de los floreros convencionales.

10. Consiste esencialmente el florero de la invención en un recipiente simulado, que contiene en su interior un mecanismo convencional, tipo cajita de música, con mando exterior para su accionamiento, el cual determina en su funcionamiento el giro de una excéntrica provista de una pluralidad de levas contra las que se apoyan elásticamente unas finas varillas que, ancladas por su extremo inferior a la base del recipiente, soportan por el superior sendas flores artificiales de material liviano, de tal manera que éstas oscilan y se mueven como si fueran agitadas por una suave brisa cuando las respectivas varillas soporte son empujadas por las levas de la excéntrica, figurando además unida a la parte central de esta última otra varilla en espiral que soporta en su extremo superior, por encima de las flores indicadas, una mariposa, asimismo de mate-

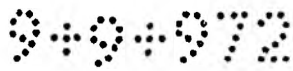

3 -
169891

191 JUN.



rial liviano, que gira sobre estas últimas, imitando el vuelo del insecto representado.

5. Para mejor comprensión de la presente memoria descriptiva se acompañan unos dibujos en los que, esquemáticamente y tan sólo a título de ejemplo, se representa un caso práctico de realización de un florero dotado de las características reseñadas.

10. En dichos dibujos, la figura 1 es una sección axial del conjunto del florero y de los elementos móviles a él incorporados; la figura 2, una vista en planta, asimismo seccionada, del florero, por el plano de la excéntrica que sirve para impulsar los elementos móviles; y la figura 3, una vista exterior en perspectiva del conjunto.

15. De conformidad con los dibujos, el florero consta de un recipiente simulado 1, provisto de una base inferior 2, sobre la que se apoya el conjunto de mecanismos, que comprende un dispositivo musical a cuerda 3 (que no se detalla por poder ser de cualquier tipo convencional), provisto de mando exterior 4, que por su configuración y tamaño puede a su vez constituir un elemento ornamental accesorio del conjunto.

20. De conformidad con la invención, el dispositivo 3 imprime movimiento giratorio a una excéntrica 5 de múltiples levas, contra las que se apoyan en sentido radial las varillas 6, ancladas por su extremo inferior a la base 2 y que sobresalen de la boca del recipiente 1 para soportar por su extremo superior sendas flores 7 de



materiales livianos, que oscilan al ser agitadas consecutivamente las varillas 6 por las levas de la excéntrica 5 en curso de rotación. Aumenta la sensación de realidad la presencia de una varilla central 8, 5. arrollada helicoidalmente según espiras crecientes con la altura, la cual queda anclada inferiormente en un punto próximo al centro de la excéntrica 5, mientras que por su extremo superior soporta una mariposa 9 de materiales asimismo livianos y cuyo cuerpo puede estar 10. formado por un arrollamiento de espiras uniformes de la propia varilla soporte 8.

Al tiempo que el mecanismo sonoro convencional 3 emite la música correspondiente, girará la excéntrica 5, empujando radialmente sus levas las varillas periféricas 6 que, en consecuencia, oscilarán continuamente, al tiempo que la mariposa 9 revoloteará sobre las 15. flores 7 al girar su varilla soporte 8 solidariamente con la mencionada excéntrica.

Serán independientes del objeto de la invención 20. ción los materiales, formas y dimensiones, tanto absolutas como relativas, del florero descrito y sus partes, mecanismos utilizados para imprimir movimiento a sus elementos móviles, y, en general, todo cuanto no altere, cambie o modifique su esencialidad.



NOTA

Se reivindica como objeto del presente modelo de utilidad:

- 1.- Florero musical con elementos móviles incorporados, que consiste esencialmente en un recipiente simulado, que contiene en su interior un mecanismo convencional, tipo cajita de música o similar, con mando exterior para su accionamiento, el cual determina en su funcionamiento el giro de una excéntrica provista de una pluralidad de levas contra las que se apoyan elásticamente unas finas varillas que, ancladas por su extremo inferior a la base del recipiente, soportan por el superior sendas flores artificiales de material liviano, de tal manera que éstas oscilan y se mueven
- 5.
- 10.
- 15.
- 20.
- las respectivas varillas soporte son empujadas por las levas de la excéntrica, figurando además unida a la parte central de esta última otra varilla en espiral que soporta en su extremo superior, por encima de las flores indicadas, una mariposa, asimismo de material liviano, que gira sobre estas últimas, imitando el vuelo del insecto representado.

2.- Florero musical con elementos móviles incorporados.

9+9+972

- 6 -

169891



La presente memoria consta de seis hojas foliadas, escritas por una sola cara.

Madrid, a 11 de junio de 1971.

ANTONIO FONT BERNADET

p.a.

J. TORTRAS

P.P.

A. GUILLEUMAS

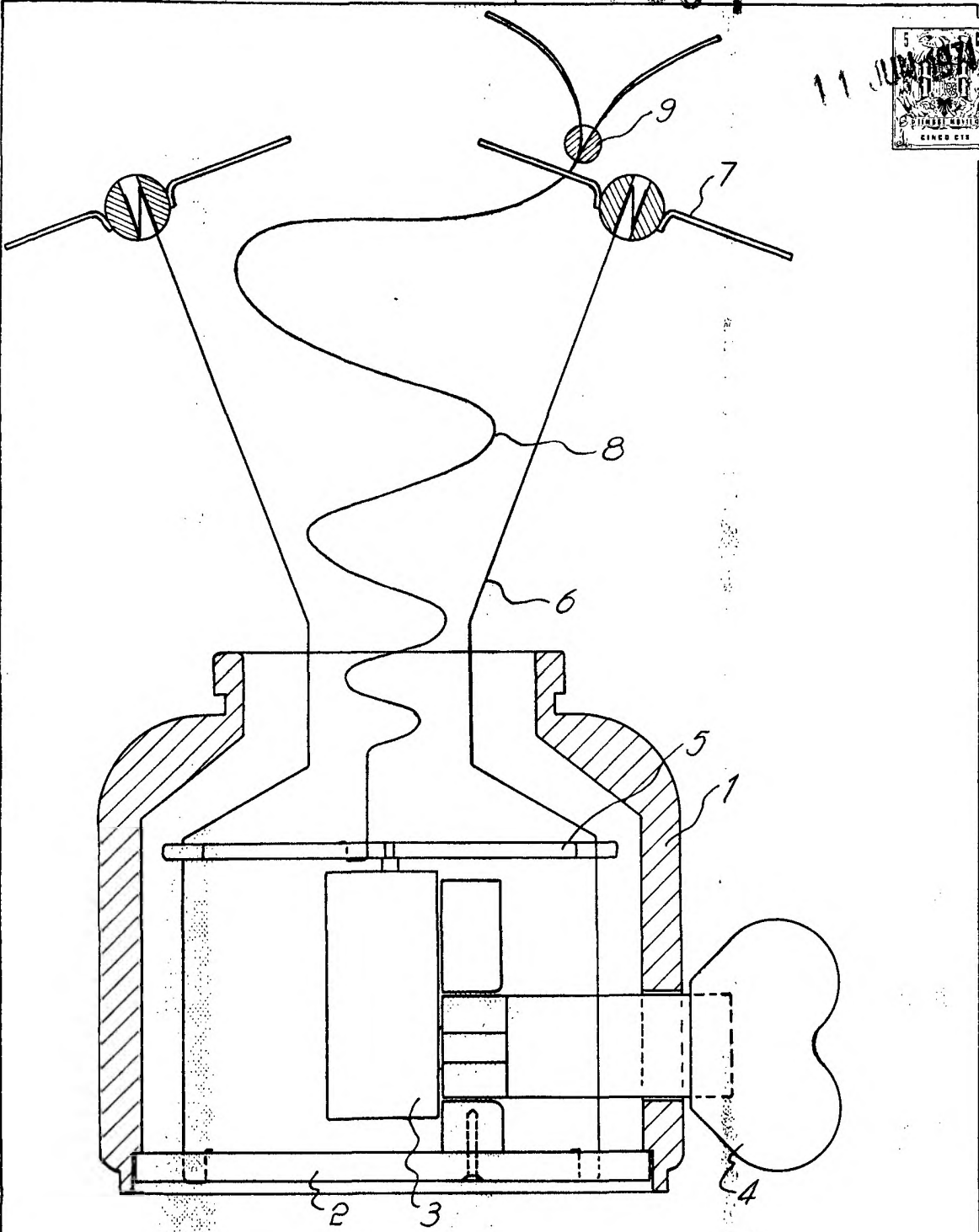

FIG. 1

Madrid, 11 junio 1971
ANTONIO FONT BERNADET
p.a. J. TORRAS

[Handwritten signature]
A. GUILLEMAS



FIG. 2

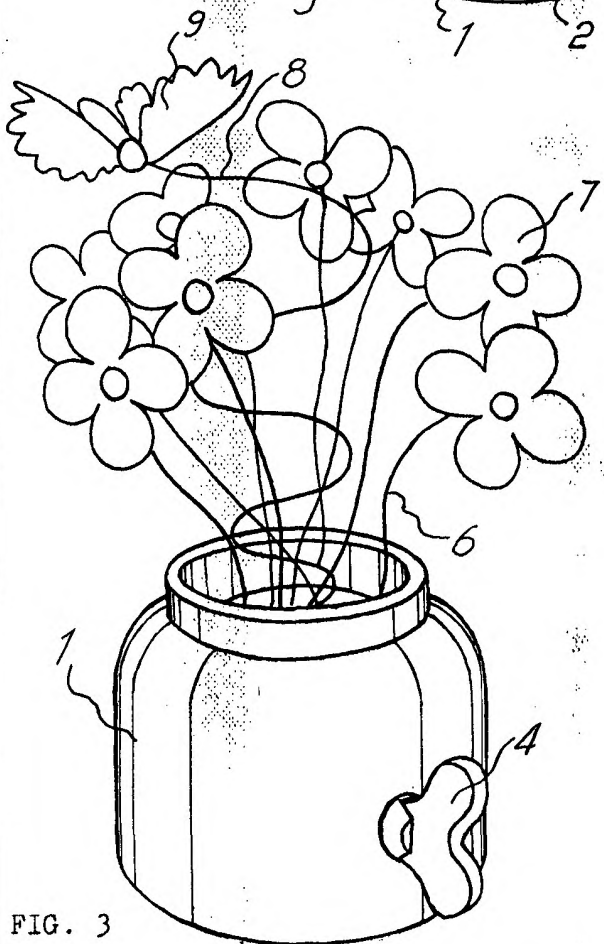
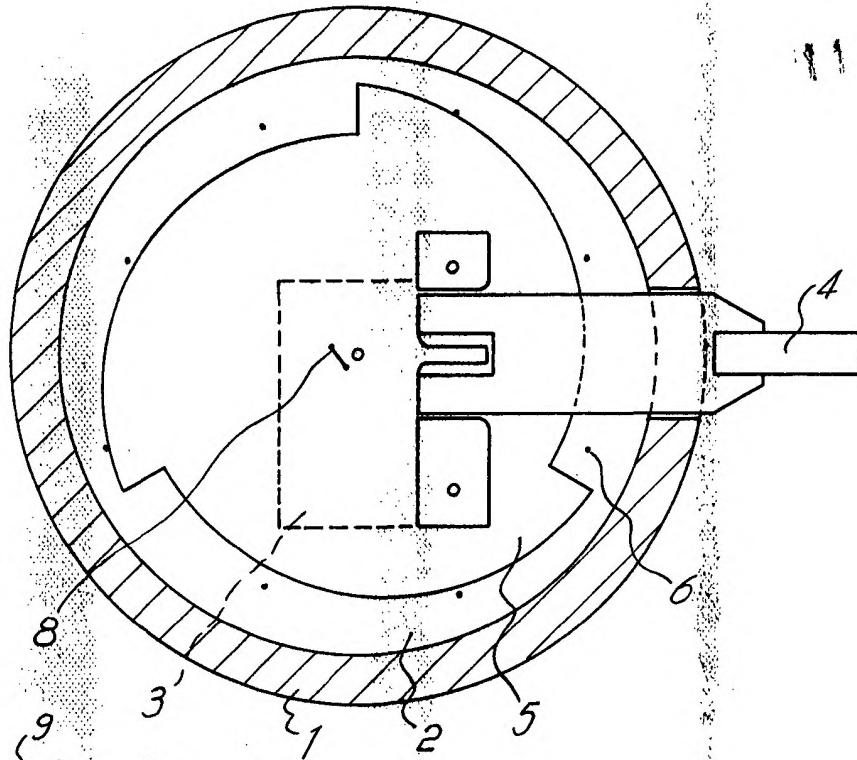

FIG. 3

Madrid, 11 junio 1971
ANTONIO FONT BERNADET

p.a.

J. TORTRAS

p.r.

A. GUILLEUMAS