



169863

FIG B ALT K

MODELO DE UTILIDAD

por 20 años

por "BASE MURAL SUSTENTADORA DE OBJETOS", a favor de D. José María RIUS Serra, de nacionalidad española, domiciliado en BARCELONA - Avda. República Argentina, 225, 5º, 4ª.

=====

MEMORIA DESCRIPTIVA

El presente Modelo de utilidad se refiere a una base de aplicación mural, destinada a la sustentación de un objeto que se desea mantener próximo a la pared, o de un accesorio sanitario o de otra clase montado en el extremo de un brazo,

5. al cual proveerá de rigidez posicional. El objeto del Modelo se presta a ser realizado con un acabado a tono de otros accesorios de uso en un cuarto de baño, contribuyendo al efecto conjunto de la decoración de los mismos, pues la base mural que se describirá tiene una función utilitaria a la vez que decorativa.

10. tiva.

Una particularidad del objeto del Modelo es que los tornillos de sujeción de la base a la pared, así como los de sustentación del brazo o placa de aplicación funcional, permanecen completamente ocultos para el observador o el usuario de los

15. objetos sustentados, lo cual es otra contribución al efecto ornamental del Modelo en conjugación con otros componentes de un

109803

29



cuarto de baño o similar.

Para facilitar la explicación, se acompaña a la presente memoria una hoja de dibujos, en los que se ha representado, a título de ejemplo ilustrativo y no limitativo, un caso 5. de realización de una base mural sustentadora de objetos, según los principios de las reivindicaciones.

En los dibujos:

La figura 1 es una vista frontal de la base mural, desprovista del soporte para los objetos y del elemento embellecedor delantero, indicándose la situación de planos II-II, 10. III-III y IV-IV que dan origen a las secciones de las figuras 2, 3 y 4.

La figura 2 es una vista en corte vertical, la figura 3 ilustra la sujeción de la base a la pared, y la figura 4 15. enseña la sujeción del brazo sustentador inmediato de los objetos.

Los elementos designados con números en los dibujos corresponden a las partes siguientes:

-1-, cuerpo ovalado, o de otra configuración, de la 20. base, de altura descendente desde el centro hacia los bordes, en los cuales forma la zona -2- de aplicación contra la pared, mientras que, centralmente, el entrante -3-, de forma asimismo ovalada, define el fondo -4- destinado a contener una placa embellecedora de aplicación ulterior; -5-, zona de apoyo a la 25. pared, provista de orificios, con sus embocaduras correspondientes a la cara mural ventajosamente avellanados para el alojamiento de las cabezas de tornillos -6- y -7- que realizarán la sujeción, con ayuda del saliente inferior -8-, de un objeto sustentado o bien de un brazo -9- de sostén inmediato para obje 30. tos o accesorios sanitarios, por ejemplo; -10- y -11-, tornillos de sujeción mural de la base, insertos en orificios practi-



- cados en el fondo -4- de la cavidad central; -12- y -13-, orificios en los que se insertan los tornillos -6- y -7- antes citados; -14-, pieza de material transparente, de forma y dimensiones correspondientes a las del entrante -3-, asociada a la placa -15- portadora de un motivo ornamental que se hace visible a través de aquélla y sujetándose ambas a aquel fondo mediante un tornillo central -16- de cabeza decorada -17- o cualquier otro medio que permita, en un momento dado, separar la placa si se tiene que desmontar la base; -18- y -19-, tornillos dispuestos oblicuamente por el interior del cuerpo -1- de la base, sujetando, por una zona próxima a los bordes de la cara superior, la placa u objeto -9-, como complemento de la acción fijadora de los tornillos -6- y -7-.

15. Todo cuanto no afecte, altere, cambie o modifique la esencia de la base descrita, será variable a los efectos del actual Modelo.

N O T A.

Se reivindica como objeto de este registro por Modelo de utilidad:

20. 1.- Base mural sustentadora de objetos, caracterizada esencialmente por estar constituida por un cuerpo de configuración ventajosamente ovalada y de espesor decreciente desde el centro hacia los bordes, los cuales definen, en sus partes superior y laterales, zonas de aplicación a la pared, en tanto
25. que la parte inferior de la base presenta una zona trapecial de contacto con dicha pared y un saliente inferior que define, junto con la zona anterior, una cavidad horizontal de alojamiento para un elemento que forma parte de la sustentación de
30. los objetos a sujetar, el cual queda sujeto por su borde posterior, alojado en el interior del espacio inferior de la base, mediante tornillos horizontales insertos en orificios practicados



en la zona de contacto mural, completándose aquella sujeción mediante tornillos dispuestos oblicuamente en orificios practicados en la parte superior de la cavidad de la base y de aplicación por la cara interna de esta última.

5. 2.- Base mural sustentadora de objetos, según la reivindicación anterior, caracterizada por la provisión de un entrante central de configuración ventajosamente similar a la de la periferia de la propia base, cuyo fondo posee orificios para la inserción de tornillos de sujeción mural del conjunto,
10. los cuales quedan ocultos por la disposición, en el interior del entrante elíptico definido, de una placa susceptible de tener propiedades de transparencia, permitiendo la visión de una lámina previamente introducida en la cavidad y portadora de los motivos ornamentales, sujetándose el conjunto mediante
15. un tornillo central de cabeza decorada, que resulta como remate del conjunto.

Sean cuales fueren las circunstancias que concurren en la esencialidad del Modelo de utilidad, definido en las anteriores reivindicaciones, cuyo objeto es:

20. 3.- "BASE MURAL SUSTENTADORA DE OBJETOS".

Consta la presente memoria de cuatro hojas foliadas, mecanografiadas por una sola cara y de los dibujos unidos a la misma.

Barcelona, 29 MAY. 1971

25. P.A. de D. José María RIUS Serra.

ALFONSO DURÁN
P. P.

Fdo.: Luis Durán Benejam

FE/ef.

169863

FIG.1

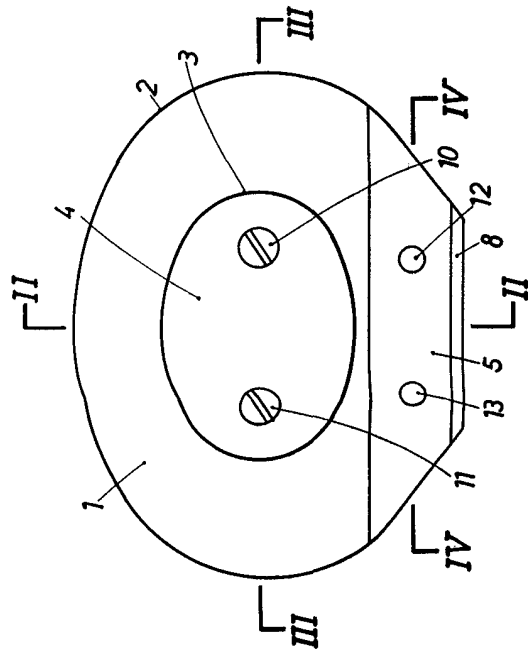

FIG.3

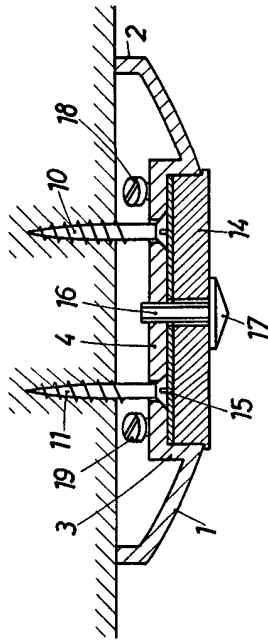

FIG.4

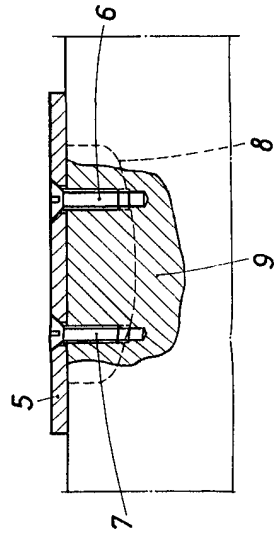
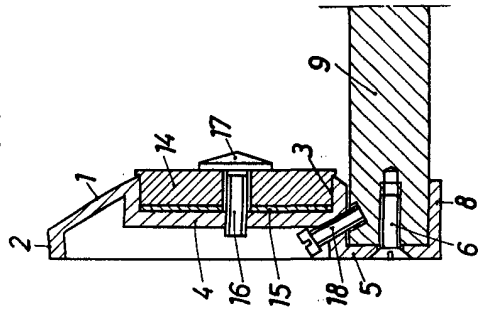

FIG.2



BARCELONA, 29 MAY 1977
P. A.

[Handwritten signature]