

20+10+72

169818



SECCION TECNICA
CLASIFICACION I. P. C.
CLASE <u>F16</u> <u>B65</u>
SUBCLASE <u>G</u> <u>H</u>

MEMORIA DESCRIPTIVA
=====

Correspondiente a un Modelo de Utilidad por 20 - años, para todo el territorio español por: UNION TRACCIONABLE, a favor de D. Fausto Mondéjar Alvarez y D. Julio de Mesa Tarazona, ambos de nacionalidad española, residentes en MADRID, León, nº 17 y Ciudad de los Angeles, bloque nº 37.

====

El Modelo de utilidad a que se refiere la presente Memoria, se destina a garantizar la explotación y la Propiedad exclusivas, en todo el territorio nacional, de una unión traccionable para alambres.

5.-

Consiste el objeto en un sencillo mecanismo de enrollamiento con seguro de retención, que permite obte



ner de manera fácil la efectiva tensión de un terminal de alambre perteneciente, por ejemplo, a una cerca o a cualquier otro tendido del que forme parte un alambre atirantado.

10.-

Se conocen en el mercado dispositivos tensores de alambres que acusan notables defectos de construcción y funcionamiento, cuyas consecuencias son la rotura del alambre durante el tensado y, en el mejor de los casos, el aflojamiento del mismo después de tensado. La rotura se puede producir por causa de que la llegada del alambre hasta el carrete de enrollamiento se realiza a través de un agujero frontal que presenta cantos vivos sobre los que roza fuertemente aquél; por su parte, el aflojamiento es consecuencia de la defectuosa construcción del seguro de retención que consiste en el acoplamiento de dos ruedas dentadas en trinquete que sobresalen de las bases del carrete de enrollamiento, las cuales escapan en un sentido y enganchan en el contrario, sobre un escalón saliente que les presenta el borde del agujero sobredimensionado sobre el que se apoyan en giro las citadas ruedas dentadas. La altura de las caras radiales de los dientes y del saliente del borde del agujero, son relativamente escasas para conseguir un enganche efectivo, y, además el mayor tamaño de los agujeros que ofician de cojinetes de giro del carrete facilita que se produzcan el desenganche en contra del sentido de los dientes de trinquete.

15.-

20.-

25.-

30.-

35.-

La unión traccionable ó tensor de alambres, objeto de este Modelo, soluciona los defectos apuntados al mismo tiempo que modifica racionalmente otros detalles -

28+10+72

- 3 - 169818



constructivos que facilitan la fabricación y permiten -
unificar los materiales para normalizar la citada fa- -
bricación. Por ejemplo, en los tensores que se conocen
40.- el carrete de enrollamiento es una pieza de estampación
en caliente en la que, es difícil conseguir los deta- -
lles de aristas vivas que necesitan los dientes de las
ruedas de trinquete para un buen anclaje, mientras que
el soporte es un marco que se construye con una pletina
45.- de hierro dulce primero taladrada, luego conformada y -
finalmente remachada en sus extremos para evitar la aper-
tura del citado marco. De sobra se sabe que la dureza -
del hierro fundido es muy superior a la del hierro dulce,
lo cual determina el desgaste y la deformación de los sa-
50.- lientes del marco en los que enganchan los dientes del -
carreta, siendo esta la causa de una de las fallas que -
hemos apuntado.

El tensador de alambres, según el Modelo, se -
construye en todas sus partes del mismo material, hierro
55.- dulce, por lo que la deformación o el desgaste unitario
queda suprimido.

El marco presenta en su frente/plano una embuti-
ción conica profunda por la que entra el terminal del -
alambre sin rozar con aristas vivas, y los agujeros que
60.- presenta para el giro del carrete no están sobredimensio-
nados. Por su parte, el cierre de la pletina que forma -
el marco está conseguido ventajosamente con un simple pun-
to de soldadura por resistencia, cuya aplicación es mucho
más económica que la del tradicional remache, que requie-
65.- re de un taladrado previo de los dos terminales del marco.

26:10:72

- 4 -
169818



70.- El carrete está constituido por un trozo de varilla cuadrada calado a presión en el interior de un trozo de tubo, sobresaliendo irregularmente por ambos extremos del mismo y estando taladrados conjuntamente por un agujero diametral, que, de preferencia, estará superpuesto a una de las diagonales del cuadrado. De esta forma, el orificio cónico y el del carrete quedan enfrentados con la simple colocación del cuadradillo en situación de anclaje.

75.- Los extremos de la varilla cuadrada resultan incluidos en unos agujeros enfrentados que presentan los lados mayores del marco los cuales poseen un diámetro ligeramente superior a la diagonal de aquella y, hacia la parte delantera, están deformados con una ampliación que está delimitada por la intersección de dos tangentes a 90° y forma un alojamiento en el que se acunan dos caras contiguas de las cuatro exteriores de la varilla evitando así absolutamente toda posibilidad de giro espontáneo por escape de retención.

85.- El extremo de la varilla que posee mayor longitud está previsto para que sobre él se acople una manivela con la que realizar manualmente los movimientos de enrollamiento del carrete.

90.- Para mejor comprensión del objeto y solamente a título de ejemplo, se adjunta una hoja de planos en la que:

La figura 1, representa la vista lateral del tensador de alambres según el Modelo.

La figura 2, representa la vista superior, par-



- 95.- cialmente seccionada, del mismo tensador.
- Refiriéndonos a dichas ilustraciones, tenemos que el marco -1- se construye con una pletina horquilla da de ramas paralelas cuyos extremos posteriores se juntan y se cierran con un punto de soldadura eléctrica por resistencia -2-, al lado del cual resulta situado el agujero de anclaje -3-, mientras que en la parte frontal se define un fondo de horquilla plano en el que va realizado un agujero central -4- de embutición cónica profunda hacia el interior.
- 100.-
- 105.- En zona central de las dos ramas de la horquilla o lados mayores del marco -1- van realizados, enfrentados, dos agujeros de forma -5-, la mitad posterior de los cuales es semicircular mientras que la mitad delantera forma un ángulo recto que se pronuncia hacia delante.
- 110.- El carrete está constituido por un trozo de tubo -6- en el que va calada a presión una varilla cuadrada -7- que pasa por los agujeros de forma -5- sobre los que se apoyan en giro sus dos extremos, uno de ellos mayor que el otro. El tubo -6- y junto con él la varilla cuadrada -7- está taladrado diametralmente por un agujero -8-, avellanado por una de las bocas, el eje del cual queda situado sobre un plano diagonal de la dicha varilla -7-.
- 115.-
- El funcionamiento es muy sencillo: por medio de adecuada atadura se fija con auxilio del agujero de anclaje -3- y se hace entrar el extremo del alambre a tensar por el agujero avellanado -4- y por el agujero diametral -8- del carrete. Adaptando una manivela al extremo mayor de la varilla cuadrada -7-, el carrete puede ser hecho girar en cualquier sentido, no importa cual, con lo que -
- 120.-



- 125.- se conseguirá que el alambre a tensar se enrolle sobre el tubo -6-, debiendo ser dada la última vuelta ayudando con una tracción aplicada sobre el tramo exterior del alambre que, al recuperar, llevará el carrete hacia delante y acoplará dos de sus caras contiguas en el alojamiento que les ofrecen las formas delanteras en ángulo recto de los agujeros -5-, realizándose así el seguro de retención que evita que se afloje el alambre una vez tensado.

- 135.- Son variables las circunstancias de tamaño, forma y material particularmente referidas a cada uno de los elementos que integran el conjunto del tensador, en el que podrá ser variado todo aquello que no suponga una alteración de la esencialidad del objeto expuesto en la pasada descripción, la cual deberá ser tomada en su más amplio sentido y no como una limitación de posibilidades de realización.

= N O T A =

- 145.- El Modelo de Utilidad que se solicita recaerá sobre las particularidades características de las siguientes

= REIVINDICACIONES =

- 150.- 1ª.- Unión traccionable del tipo constituido por un carrete de enrollamiento con seguro de retención comprendido en el interior de un marco y girando con apoyo sobre él, caracterizado porque el marco se forma con una pletina horquillada de ramas paralelas cuyos extremos posteriores se juntan y se cierran con un punto de soldadura eléctrica por resistencia mientras que, en la parte frontal se define un fondo de horquilla plano en el que va realiza



- 155.- da una embutición cónica profunda hacia el interior, al mismo tiempo que, en zona central de las ramas paralelas o lados mayores del marco, van realizados, enfrentados, dos agujeros de forma, la mitad posterior de los cuales es semicircular mientras que la mitad delantera
- 160.- forma un ángulo recto, determinado por la intersección de dos tangentes, que se pronuncia hacia la parte delantera.
- 2ª.- Unión traccionable según la reivindicación 1ª, caracterizado porque, el carrete de enrollamiento es
- 165.- tá constituido por un trozo de tubo que resulta comprendido transversalmente entre los lados mayores del marco y en el que está calado a presión un trozo de varilla de sección cuadrada, cuyo conjunto está atravesado en su parte central del tubo y diametralmente por un agujero avellanado en una de sus bocas, el eje del cual queda situado sobre un plano diagonal de la dicha varilla, quedando
- 170.- en el mismo eje de la embutición profunda.
- 3ª.- Unión traccionable según las anteriores reivindicaciones, caracterizado porque, los extremos de la varilla cuadrada pasan a través de los agujeros de forma del marco, de los que el diámetro de su parte semicircular es ligeramente superior a la diagonal de aquella, dos de cuyas caras adyacentes están destinadas a acoplarse en la mitad delantera en ángulo recto de los dichos agujeros para determinar la posición del seguro de retención que evita se afloje la tensión del alambre.
- 175.-
- 180.-
- 4ª.- Unión traccionable según las reivindicaciones anteriores, caracterizado porque, uno de los extremos de la varilla cuadrada sobresale del tubo del carrete en

26:10:72

- 8 169818



185.- mayor longitud que el otro, constituyendo un terminal sobre el que acoplar una manivela con la que se ordena el enrollamiento del alambre en cualquier sentido.

5ª.- UNION TRACCIONABLE.

190.- Todo ello según se describe y reivindica en la presente Memoria descriptiva, que consta de ocho - hojas mecanografiadas por una sola de sus caras y debidamente numeradas y se ilustra con un plano adjunto.

Madrid, 11 de Junio de 1.971

VICENTE OCHOA
P.F.

169818

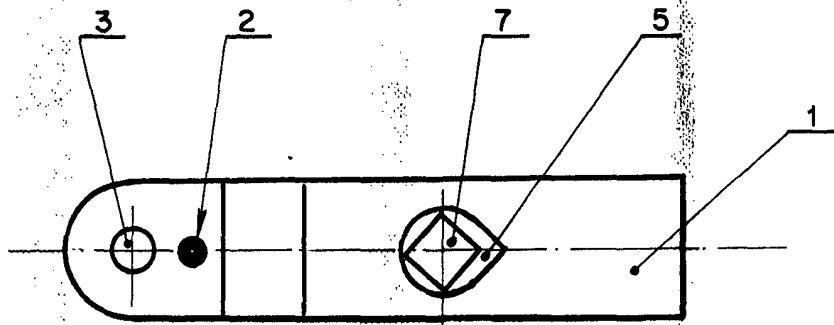

Fig. 1

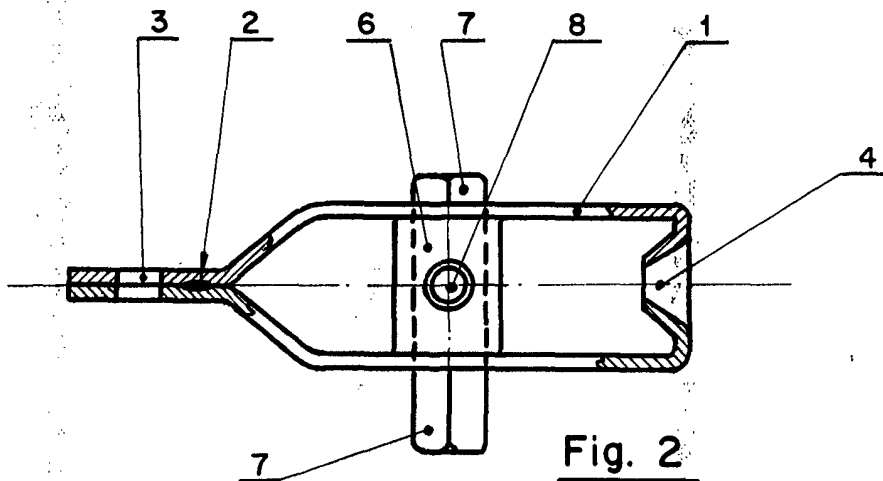

Fig. 2

Madrid 11 de Junio de 1.971

VICENTE OCHOA
R.P.

ESCALA VARIABLE