



168772

PATENTE DE INVENCION

por 20 años

para "Una máquina para cortar escamas de jabón" - - - -

a favor de: PRODUCTOS GOTA DE AMBAR, Sociedad Anónima,
de nacionalidad y residencia españolas.

- - - - -

MEMORIA DESCRIPTIVA

5 La patente de invención a que se refiere la presente memoria descriptiva está destinada a garantizar la propiedad y la explotación exclusiva de una máquina aplicable a producir las llamadas escamas de jabón por
10 cortadura de una masa pastosa que se hace pasar a presión, dividiéndola en mechas de grueso y sección igual a la que se quiera que tengan las escamas, por un grupo de orificios que a la vez calibran y moldean a tales mechas, al salir de los cuales orificios son sometidas
a la acción de cuchillas, que se desplazan con preferencia rotativamente, para que se produzca la expresada
cortadura subdivisoria de la masa en porciones del grueso que deben tener las escamas.

15 La masa destinada a constituir las escamas se dispone en un depósito, en el cual actúa un dispositivo empapador de aquella hacia una angostura donde se dispone la placa o pieza que tiene practicados los orificios calibradores y moldeadores.

20 Como es natural, los ejemplares de la máquina que se construyan en la práctica podrán mantener la esen-



5 cialidad constitucional expresada dentro de una gran
 variedad de formas y dimensiones, por lo cual se des-
 cribe tan solo a título sencillamente de ejemplo que
 facilite la comprensión exacta de cuál es dicha esen-
 cialidad una disposición de conjunto de un caso de
 ejecución práctica, que se representa esquemáticamen-
 te en la figura 1 del dibujo adjunto, junto con dos de-
 talles de los elementos productores de la cortadura vi-
 sibles a mayores escalas, en proyección en las figuras 2 y 3.

10 En la figura 1 de dicho dibujo 1 es el depósito
 de pasta, provisto de una tolva 2, que está montado so-
 bre una armazón 3 por la cual puede deslizarse un carro
 4 que sostiene un motor eléctrico 5 provisto de un lar-
 go eje 6 que termina en un par de cuchillas, tal como
 15 las que pueden verse en 7 de las figuras 2 y 3. En 8
 existe una angostura del depósito 1 que da al exterior,
 en la cual se establece obturándola un plato 9 con ori-
 ficios 10 que en el caso representado tienen forma de
 estrella. El plato perforado 9 presenta en el centro
 20 un relajamiento 11 en el cual puede penetrar el extremo
 del eje 6 para permitir la perfecta aplicación de las
 cuchillas 7 al propio plato, con el fin de que se rea-
 lice con la mayor exactitud posible la cortadura de las
 25 mechas de pasta, que cuando ésta es empujada hacia la
 angostura 8 por un émbolo alojado en el depósito 1, no
 representado, se forman al atravesar dicha pasta los
 orificios 10, produciéndose un fraccionamiento uniforme
 de tales mechas en escamas, que tendrán mayor o menor
 30 grueso según sea la velocidad a que giren las referidas
 cuchillas o la a que avance la pasta empujada por el ém-
 bolo, y son recogidas en una caja 12.

Se comprende perfectamente, gracias al ejemplo,
 cuál es la manera de funcionar la máquina de que se tra-
 ta, así como la variedad de formas de la misma que ya se
 35 ha dicho que puede tener en la práctica; no obstante
 ha de hacerse notar especialmente que el número de mechas
 que se formen y la configuración de las mismas, y por
 consiguiente de las escamas fabricadas, podrá ser varia-
 ble, así como que puede serlo igualmente el número de cu-
 40 chillas empleadas en la cortadura y la forma en que sean
 desplazadas tales cuchillas ante los orificios moldeado-
 res.

Podrán ser variables también los materiales que se
 empleen en la constitución de las diversas partes de la
 45 máquina, y la fuerza motriz empleada para hacerla funcio-
 nar.

N O T A

Por la patente de invención a que se refiere la
 presente memoria descriptiva se REIVINDICA:



1.- La propiedad y la explotación exclusiva de una máquina propia para fabricar las llamadas escamas de jabón, que consiste esencialmente en un depósito de la masa pastosa que ha de constituir las escamas, en el cual está
5 instalado un dispositivo empujador que lleva a dicha masa hacia una angostura donde está emplazada una pared con orificios capaces de calibrar y configurar la masa en mechas de determinadas secciones al ser atravesados por la
10 misma masa, estando dispuestas a la salida de dichos orificios unas cuchillas capaces de cortar, al emerger, las mechas formadas en porciones de grueso o espesor mayor o menor y más o menos uniforme, que vengán a constituir las escamas.

2.- La propiedad y la explotación exclusiva de una
15 máquina tal como la especificada en 1, en la cual es posible graduar el grueso o espesor de las escamas mediante cambios de velocidad en el avance de las cuchillas o en el de la pasta al través de los orificios.

3.- La propiedad y la explotación exclusiva del
20 objeto de la patente, sean cuales fueren las circunstancias que concurren con su esencialidad definida en las anteriores reivindicaciones, cual objeto es:

"Una máquina para cortar escamas de jabón".

Consta la presente memoria de tres hojas foliadas, escritas por una sola cara.

Barcelona, 25 de Abril de 1945.

P. p. de: PRODUCTOS GOTTA DE AMBAR, Sociedad Anónima,

FIG. 1

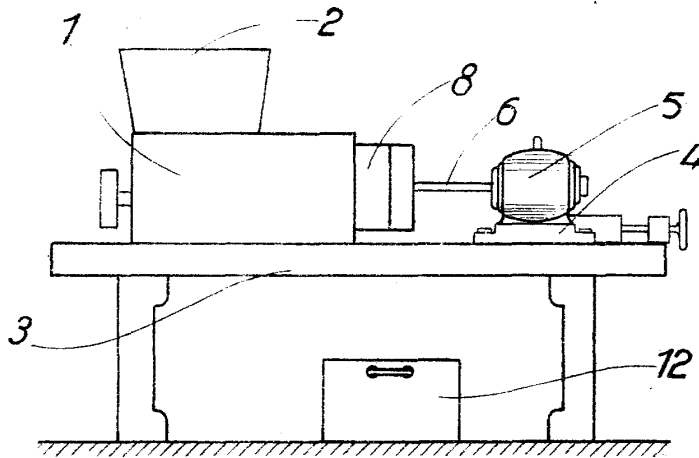

FIG. 2

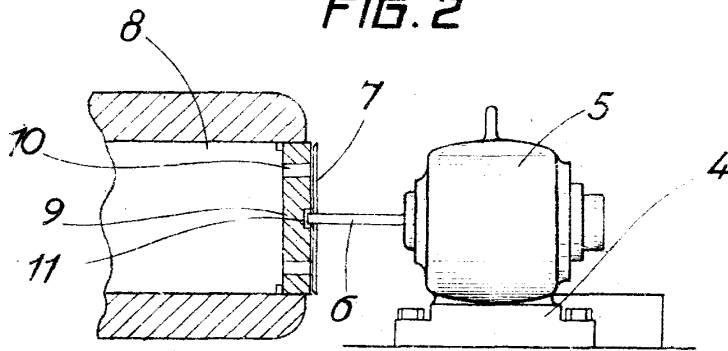
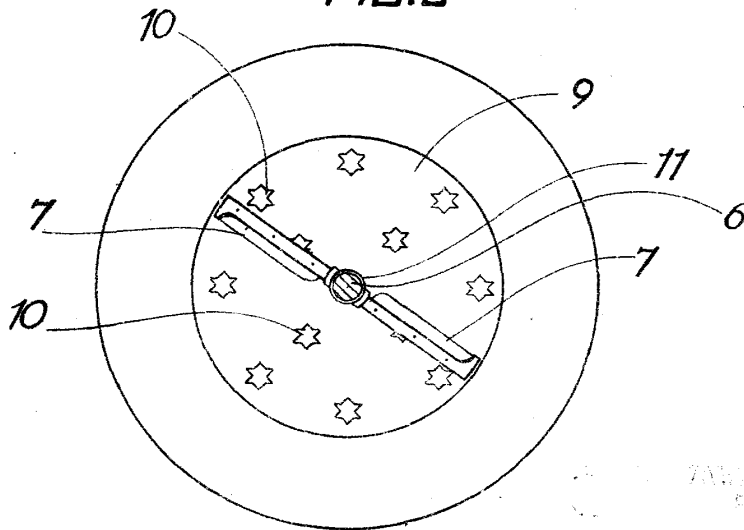

FIG. 3



ZAWLANGE