

26-10-72

169661



169661

CLASIFICACION
CLASE B 65
SUBCLASE D

MEMORIA DESCRIPTIVA

que se acompaña a la solicitud de registro de un Modelo -
de Utilidad por veinte años, en España, por "DISPOSITIVO
APLICABLE A PALETAS DE CARGA O MANUTENCION", a favor de -
D. JESUS JOSE GARCIA FERNANDEZ, de nacionalidad española,
residente en Madrid, calle de Argos, nº 23-A.

- - - -

5. La presente invención tiene por objeto un espe-
cial dispositivo que, al ser acoplado a una de las conoci-
das paletas de carga o manutención, permite apilar unas -
sobre otras un conjunto de paletas con apoyo en los dispo-
sitivos intermedios sin que, como venía ocurriendo hasta
la fecha al apilar tales paletas, sea la propia mercancía
contenida en la paleta la que soporte el peso del resto -
de la mercancía que se coloca encima. Lo cual, además de
ser inconveniente muchas veces por la naturaleza delicada
10. de esa mercancía, otras veces resulta materialmente impo-
sibilitado por la forma irregular de la misma.

A continuación se describirán detalladamente los
elementos que constituyen dicho dispositivo con ayuda de

169661



20. 10. 15. 20. 25. 30.

los dibujos de la adjunta hoja de planos en los que se representa un modo de realización de la invención que se presenta a título de ejemplo no limitativo, por lo que todas sus variantes de detalle, forma, dimensiones, proporciones, etc., en cuanto no alteren ni modifiquen la esencia del invento, deben considerarse incluidas dentro del ámbito de protección dimanante del registro que ahorase solicita.

En la figura 1ª se representa una vista en perspectiva del dispositivo según la invención, montado y acoplado a una paleta inferior representada en línea de puntos.

En la figura 2ª se representa una vista en planta del dispositivo de la invención, parcialmente plegado.

En la figura 3ª, se representa una vista en planta del mismo dispositivo de la figura 2ª, totalmente plegado.

En ellas y con el nº 1 se designan las cuatro columnas, de perfil angular, que constituyen las esquinas del dispositivo.

Con el nº 2, el perfil horizontal que une por su parte inferior a cada pareja, reciprocamente enfrentada, de columnas 1. Este perfil es el que se apoya sobre el borde de la paleta sobre la que se coloca el dispositivo, siendo por tanto su forma la más adecuada para asegurar una firme unión a dicha paleta.

Con el nº 3, el perfil horizontal que une por sus extremos superiores a cada pareja, reciprocamente enfrentada, de columnas 1, para completar con ellas y con los correspondientes perfiles 2 los elementos fundamentales de los dos únicos costados, fijos, del dispositivo.



Este perfil es de forma análoga a la del perfil 2 y sobre los de ambos costados han de reposar los bordes de la base de la paleta que se apila encima.

5. Con el nº 4, las dos varillas metálicas, en forma aproximada de "V", que van ancladas a las dos columnas 1 de cada uno de los costados, colaborando en la solidez de su unión y evitando deformaciones del conjunto.

10. Con el nº 5, las dos parejas de piezas, en forma aproximada de "V", que, unidas dos a dos por sus vértices, constituyen cada uno de los otros dos costados -costados móviles- del dispositivo. Estos costados son susceptibles de plegarse hacia el interior del dispositivo, para lo cual los vértices de cada dos de tales piezas enfrentadas aparecen unidos entre sí con posibilidad de giro recíproco, en tanto que los extremos de los brazos de todas ellas van anclados, también con posibilidad de giro, en la parte interna de las columnas 1 adyacentes de los -costados fijos.

20. Con el nº 6, las abrazaderas que unen por sus vértices a cada pareja de piezas 5 enfrentadas y que permiten el juego recíproco de las mismas.

N O T A

25. Descrito suficientemente el objeto del presente Modelo de Utilidad y sus distintas partes, se declara que lo que constituye su esencialidad es lo que se concreta - en las siguientes reivindicaciones:

30. 1ª.- Dispositivo aplicable a paletas de carga - o manutención caracterizado por que cada uno de sus dos - costados fijos, enfrentados, está fundamentalmente constituido por dos columnas, de perfil angular, que, además de ir unidas entre sí por sus extremos superiores por un per

26+10+72

- 4 -

169661

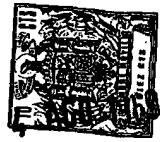

5. fil de forma adecuada para recibir sobre si otra paleta - y por sus extremos inferiores por otro perfil semejante - al anterior, llevan ancladas unas varillas que colaboran en la solidez de su unión y evitan deformaciones del conjunto; mientras que cada uno de los otros dos costados -- costados móviles- está constituido por dos parejas de -- piezas, en forma aproximada de "V", que, unidas dos a dos por sus vértices, son susceptibles de plegarse hacia el interior del dispositivo, para lo cual los vértices de cada dos de tales piezas enfrentadas aparecen unidos entre sí, con posibilidad de giro reciproco, por unas abrazaderas, en tanto que los extremos de los brazos de todas -- ellas van anclados, también con posibilidad de giro, en la parte interna de las columnas adyacentes de los costados fijos.
- 10.
- 15.

2ª.- Dispositivo aplicable a paletas de carga o manutención.

Todo según se describe y reivindica en la presente Memoria descriptiva que consta de cuatro hojas debidamente foliadas y escritas a máquina por una sola de sus caras y se representa en la adjunta hoja de planos.

Madrid, 14 de agosto de 1.969.

EL AGENTE:

P. P.

149661



Figura 1a



Figura 2a

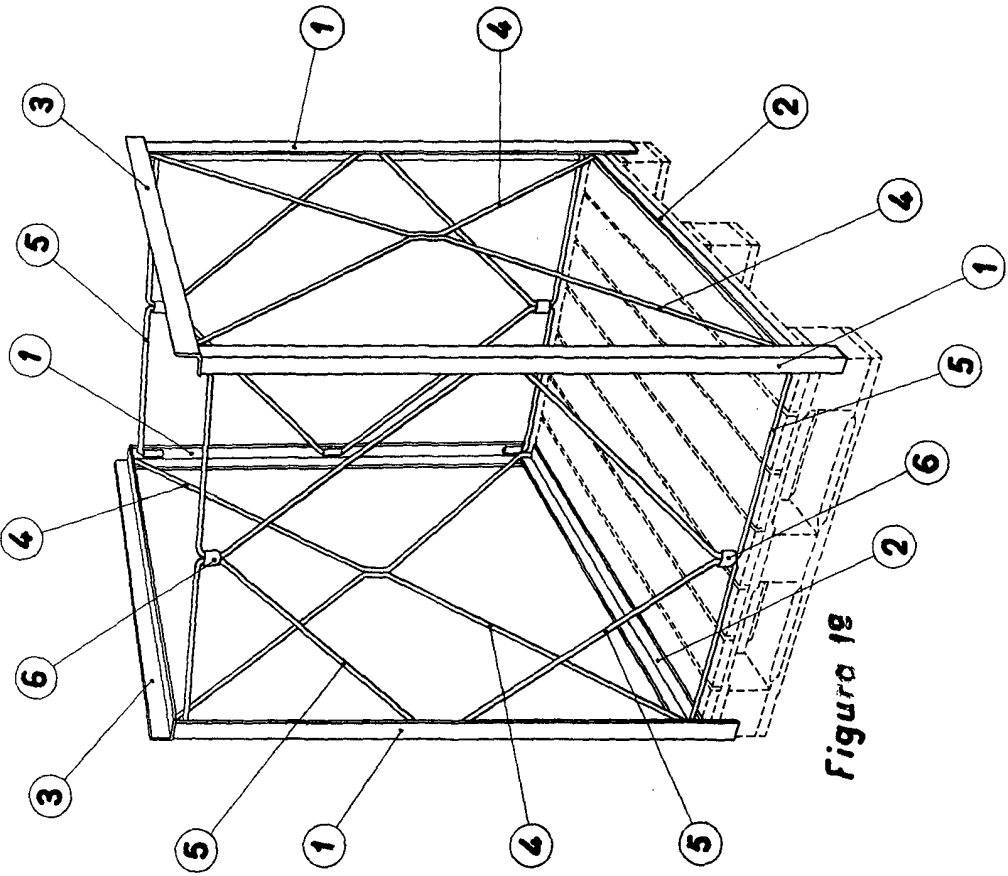
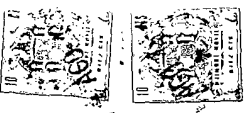

Figura 3a

Escala variable

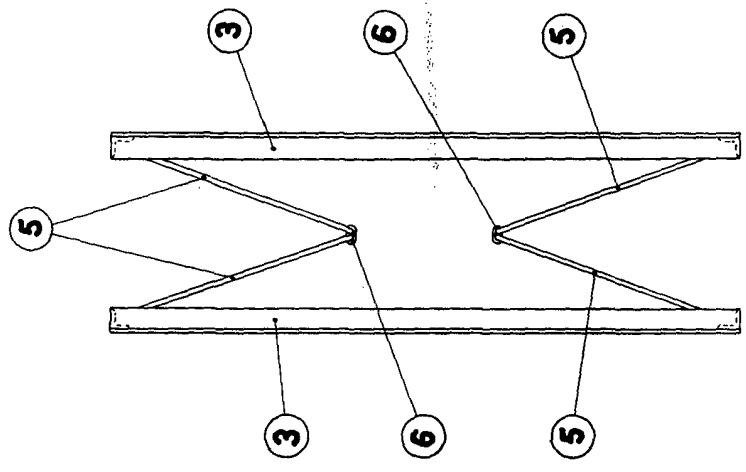
Madrid 4 4 ARO 1936

El Agente

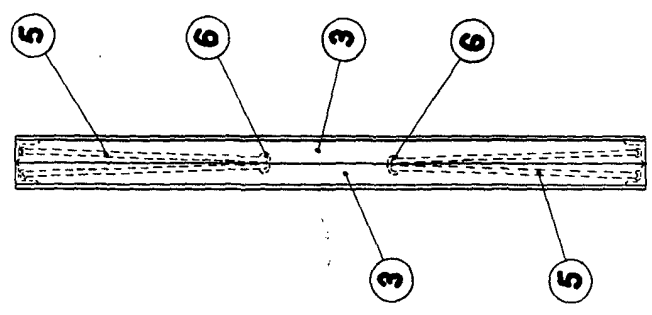
Autaw