

169418



SECCION TECNICA
CLASIFICACION
CLASE <u>A44</u>
SUBCLASE <u>B</u>

MEMORIA DESCRIPTIVA

Correspondiente a un Modelo de Utilidad que se solicita por veinte años para todo el Territorio Nacional, a favor de D. FELIX ANDONAEGUI BARES, de nacionalidad española, residente en Madrid, Topete, 39, por:

HEBILLA PERFECCIONADA PARA CORREAS

El Modelo de Utilidad al que corresponde éste memoria descriptiva trata de una hebilla perfeccionada para correas, especialmente correas para reloj, que mejora sensiblemente las condiciones de utilización de las que actualmente existen en el mercado, por lo que es merecedora del privilegio de explotación industrial en exclusiva que para ella se solicita al amparo del derecho que se reconoce en el art. 171 del vigente Estatuto Ley de Propiedad Industrial.

5.-

10.-

15.-

La característica esencialmente fundamental de la nueva hebilla está constituida por el hecho de que el eje posterior, que sirve de sujeción a la correa y al propio tiempo de fijación para la abrazadera de la charnela, ha sido provisto de una conformación especial que al propio tiempo que le proporciona mayor flexibilidad, presta una óptima resistencia, eliminando el inconveniente de los actuales en uso, cuya parte destinada a la sujeción de la correa está generalmente seccionada por su mitad, siendo sumamente sencillo cuando es sometida a una mayor

20-6-972

169418



presión que la normal, para ajustar más fuertemente la<sup>29</sup> correa, que se produzca una separación de los bordes de las dos mitades, que así pierden su apoyo tangencial funcional, permitiendo la salida del habijón y determinandó por tanto la inutilización de la hebilla.

20.- Con el fin de ilustrar adecuadamente la descripción de éste objeto, se acompaña una hoja de dibujos en la que se ha representado un ejemplo de ejecución preferido, que no tiene caracter limitativo alguno y debe por tanto se considerado en su más amplio aspecto, toda vez que estará sujeto a todas aquellas variaciones que no alteren de manera

25.- fundamental su propia esencialidad característica:

En el plano:

FIGURA PRIMERA: Es una vista en alzado de la hebilla, con los perfeccionamientos que constituyen su esencialidad, y

30.- FIGURA SEGUNDA, Es la propia hebilla, convenientemente acoplada a una correa, para que puedan ser apreciadas sus condiciones funcionales.

Haciendo referencia concreta al ejemplo de ejecución representado en los dibujos, la hebilla perfeccionada de la solicitud -1-, se constituye al modo clásico, por medio de una pieza-puente, provista de un eje posterior, sobre el que se acopla la extremidad de la correa, y que sirve al propio tiempo para retener la extremidad de la charnela, conforma en forma de abrazadera -4-.

35.- El eje posterior, que usualmente aparece seccionado transversalmente por su centro, con los bordes determinados por el citado corte en apoyo tangencial, ha sido provisto en la hebilla perfeccionada de un corte en diagonal, que determina la formación de dos partes -2- y -3- que resultan de puntas alargadas, y que apoyan coaxilmente entre sí.

40.- Este apoyo coaxil dota al eje de una muy considerablemente mayor flexibilidad y resistencia a la presión o tirantez de la correa,



29 MAYO

45.- en tal forma que las partes conformadas no pierden nunca su contacto e impiden con ello la eventual salida de la abrazadera de la charnela, y el consiguiente deterioro e inutilización de la hebilla.

50.- Descrito suficientemente el objeto de la solicitud, sólo resta añadir que en su realización podrán introducirse todas aquellas modificaciones de detalle que no alteren su esencialidad, que es la que se desprende de cuanto antecede, pudiendo por tanto afectar no sólo a cambios de forma, materia, dimensiones, proporciones, etc., sino también a todas las accesorias y secundarias que deben quedar incluidas en la protección que se recaba.

55.-

N O T A

En resumen: el presente Modelo de Utilidad deberá recaer esencialmente sobre las siguientes:

R E I V I N D I C A C I O N E S

60.- 1ª.- HEBILLA PERFECCIONADA PARA CORREAS, de las constituidas por medio de una pieza puente que tiene un eje transversal posterior utilizable para la sujeción de la correa e inserción de la charnela a través de su extremidad conformada a modo de abrazadera, caracterizada porque el citado eje ha sido provisto en su parte central de un corte en diagonal formativo de dos partes simétricas, de forma puntiaguda, que quedan inversamente posicionadas y apoyadas coaxialmente entre sí por sus puntas.

65.-

2ª.- HEBILLA PERFECCIONADA PARA CORREAS.

Todo ello tal y como se representa en la adjunta memoria, se reivindica en su nota y en los adjuntos planos.

Consta esta memoria descriptiva de tres hojas, foliadas, mecanografiadas, a dos espacios y por una sola de sus caras.

Madrid, 29 MAYO 1971

DOMINGO DIAZ VARELA

P. P.



FIG. 1

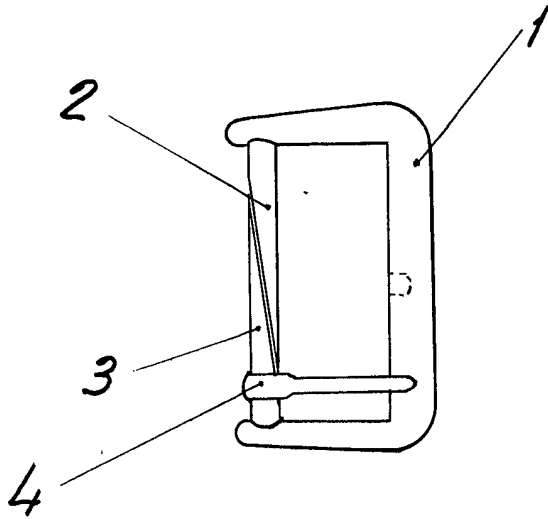
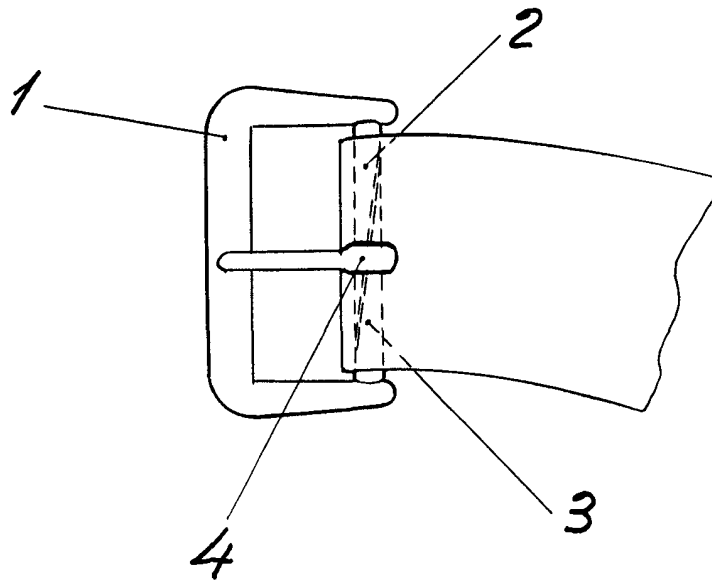

FIG. 2



Escala variable  
Madrid: 25 MAYO 73

Handwritten signature and scribbles.