

0-9-977



29 MAR 1971

169397

M O D E L O  
D E

SECCION TECNICA
APLICACION T. P. C.
CLASE <u>A63</u>
SUBCLASE <u>H</u>

U T I L I D A D

por "COCHE DE JUGUETE PERFECCIONADO", a favor de la razón social española LEUNAMS, S.A., con domicilio en ESPLUGAS DE LLOBREGAT (Barcelona) Enrique Granados, s/n.

= . =

MEMORIA DESCRIPTIVA

El presente modelo de utilidad se refiere a un coche de juguete perfeccionado.

- En la invención se ha ideado un coche de juguete dotado de un motor de cuerda por resorte, cuya llave de accionamiento presenta la característica de ser de gran tamaño con relación a las dimensiones del vehículo, siendo preferentemente destinada para permanecer colocada en el eje cuadradillo de carga del resorte durante la marcha del vehículo, actuando como elemento decorativo que complementa el aspecto general del juguete.
- 5.
  - 10.

00000000 = 2 = / 169397

29



5. El juguete comprende un chasis plano que soporta las ruedas directrices, y en el que se fija por tornillos un pedestal sobre el que descansa el motor de cuerda. A dicho pedestal esta fijado el eje de las ruedas motrices relacionadas con el motor de cuerda a través de una transmisión elástica.

El eje cuadradillo de carga del resorte del motor sobresale a través del capó del vehículo, operativamente dispuesto para recibir a la llave de gran dimensión de accionado.

10. La carrocería del vehículo, estan constituida por un cuerpo monopieza de material moldeado, que simula preferentemente un vehículo de tipo utilitario.

15. La carrocería y el chasis se relacionan entre sí a través de tornillos, pasantes a través de éste último, y por tanto no visibles.

Con el fin de facilitar la explicación, se acompaña a la presente memoria descriptiva de una lámina de dibujos en la que se ha representado un caso de realización que se cita a título de ejemplo.

20. En los dibujos:

La figura 1, representa una vista lateral en alzado del mecanismo del motor.

La figura 2, es una perspectiva del juguete, según el modelo.

25. Haciendo referencia a las figuras, se aprecia en su realización un coche de juguete que comprende una carrocería -1-, de aspecto grotesco, que simula un vehículo utilitario, el cual está dotado de un chasis, no visible en las figuras, al cual esta fijado el eje de las ruedas delanteras -2-, y un pedestal -3-, soporte del eje -4- de las ruedas tractoras -5-.

300.



Sobre el pedestal -3- existe un plano inclinado -6- de sustentación del mecanismo del motor, integrado éste por un resorte -7-, que se carga mediante el eje cuadrado -8- y la llave -9-. Sobre la prolongación del eje -8- existe calada una rueda dentada -10-, engranada en el piñón -11- del eje -12- de toma de fuerza. En el extremo de dicho eje -12-, y en posición exterior a la caja del motor, se prevé una polea -13- de material moldeado duro, cuya garganta presenta un estriado -14- para arrastra de la transmisión elástica -15-, que acciona a la polea -16-, de idéntica característica que la -13-, pero dispuesta transversalmente a ésta última, estando dicha polea -16- calada sobre el eje -4- de las ruedas posteriores.

El mecanismo motor comprende también una reducción para el accionado de un volante -17- de inercia.

El modelo, dentro de su esencialidad, puede ser llevado a la práctica en otras formas de realización que difieran en detalle de la indicada a título de ejemplo en la descripción y a las cuales alcanzará igualmente la protección que se recaba. Podrá, pues, construirse en cualquier forma y tamaño, con los materiales mas adecuados, por quedar todo ello comprendido en el espíritu de las reivindicaciones.

= . =

NOTA

Descrito el objeto y utilidad de la presente invención, lo que se declara como no divulgado ni practicado en España, comprende las siguientes reivindicaciones.

1.- Coche de juguete perfeccionado, caracterizado esencialmente por el hecho de estar constituido por una

4 = / 169397



- carrocería de material plástico montada sobre un chasis plano en el que está fijado el eje de ruedas delanteras, directrices y cuyo chasis sustenta el mecanismo motor, integrado por un cajetín portador de un resorte cuyo eje de carga sobresale a través del capó del vehículo y en el que se acopla por enchufe la llave de maniobra, prevista de gran tamaño para complementar el aspecto grotesco del vehículo, existiendo sobre el eje de toma de fuerza una polea de garganta estriada que se relaciona mediante una transmisión elástica con
- 5.
10. otra polea similar y transversal, calada sobre el eje de las ruedas motrices.

2.- Coche de juguete perfeccionado.

- Según se describe y reivindica en la presente memoria descriptiva que consta de 4 páginas foliadas y escritas a máquina por una sola de sus caras y acompañadas de los dibujos reglamentarios.
- 15.

Madrid, a

29 MAYO 1971

p.a.

JAIMESERN

p.a.

169397



2

Fig. 1

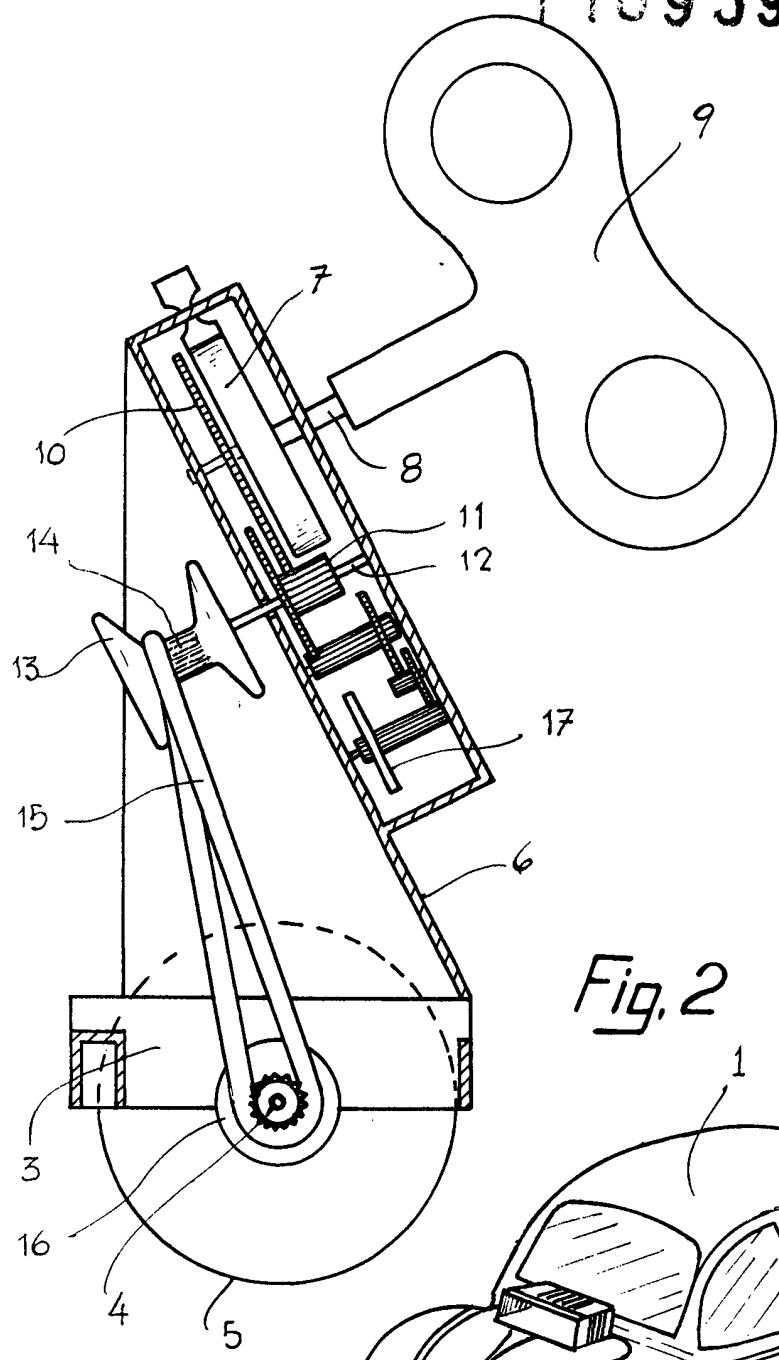

Fig. 2

