

169349

169349

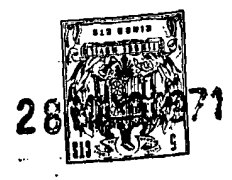

SECCION TECNICA  
CLASIFICACION I.P.C.  
CLASE A47  
SUBCLASE G

MEMORIA DESCRIPTIVA

Correspondiente a la solicitud de registro de Modelo de Utilidad que por veinte años se reivindica para España a favor de Don Felix-Manuel NAVARRO REAL, de nacionalidad española, domiciliado en Zaragoza, calle de General Lon Laga, 1 - 1ª A, - - - - -

p o r

"COPA DESARMABLE PARA COMPOSICION DE ARREGLOS FLORALES"  
=====

Se describe en esta memoria un nuevo utensilio destinado a fines decorativos constituido por dos piezas moldeadas ensamblables entre sí merced a una disposición machembrada, siendo una de ellas un pie de copa constando su extremo superior de un taladro, en el que penetra



el muñón cilíndrico en que termina la parte inferior de la copa propiamente dicha.

10 Esta última ofrece como particularidad esencial unos elementos de sujeción en su vaso superior, los cuales tienen por misión sujetar e inmovilizar un elemento en el que se clavan los extremos de los rabos de flores tanto naturales como artificiales, pudiendo ser dicho elemento una masa esponjosa de material plástico esponjoso, una almohadilla fibrosa, musgo compactado, etc.

15 El ensamblaje de los dos elementos componentes del objeto reivindicado, es decir, la copa propiamente dicha y su pie se unen entre sí merced a la descrita disposición machembrada por acoplamiento enchufe, ofreciendo esta característica constructiva el beneficio de hacer más racional su transporte, por la disminución de volumen que tal posibilidad de desarme determina. Otra ventaja es poder combinar ambos elementos de copa según colores distintos, por ejemplo. Finalmente, teniendo en cuenta que el apéndice inferior del elemento copa termina en forma  
20 aguda, permite clavarlo y situar tal elemento en arreglos florales en los que intervienen otros útiles además del reivindicado en este modelo de utilidad.

25 En la hoja de planos que se acompaña, aparece representado uno de los posibles casos de realización en la práctica, a título de simple enunciación y sin limitación alguna en cuanto a los detalles accidentales del objeto reivindicado.

30 La figura que aparece en dichos dibujos corresponde a una sección vertical de un alzado del objeto, en el que  
35 -1- es la componente superior o copa propiamente dicha,



40 -2- es su apéndice inferior, -3- el mufón cilíndrico ó elemento macho en el acoplamiento de la pieza -1- con el pié -4- provisto de taladro ciego -5- y conducto de expulsión de aire -6- en el momento del enchufe. Los apéndices -7- actúan como medios retentores de la masa-base del arreglo floral.

45 Se hace la salvedad de que los detalles accidentales de forma, tamaño y materiales utilizados en su construcción, podrán ser objeto de alteración sin que tal modificación desvirtúe la esencialidad que queda resumida en la siguiente:

N O T A

50 EN RESUMEN: El presente Modelo de Utilidad que por veinte años se solicita para España, ha de recaer sobre las siguientes reivindicaciones:

55 1ª.- "COPA DESARMABLE PARA COMPOSICION DE ARREGLOS FLORALES", caracterizada esencialmente por estar constituida por dos piezas moldeadas, siendo una de ellas la copa propiamente dicha y la segunda un pié, estando ambas relacionadas entre sí merced a un acoplamiento machembra- do arbitrado en los extremos de las zonas de cada componente que constituyen el tallo de la copa; con la particularidad de que en el fondo de esta última han sido previstos unos apéndices, con los que se sujeta una masa esponjosa, en la que se clavan los extremos de los elementos florales que componen el arreglo.

60 2ª.- Se reivindica como objeto sobre el que ha de recaer la protección que por veinte años se solicita para España,

p o r

65 "COPA DESARMABLE PARA COMPOSICION DE ARREGLOS FLORALES"

28-6-972

109349

28



- 4 -

Todo conforme queda expresado en la presente memoria descriptiva que consta de cuatro folios mecanografiados a una sola cara y una hoja de dibujos que se acompaña.

70

Madrid, 28 MAYO 1971

P.A.,

PEDRO FELIX MANA  
P.A.

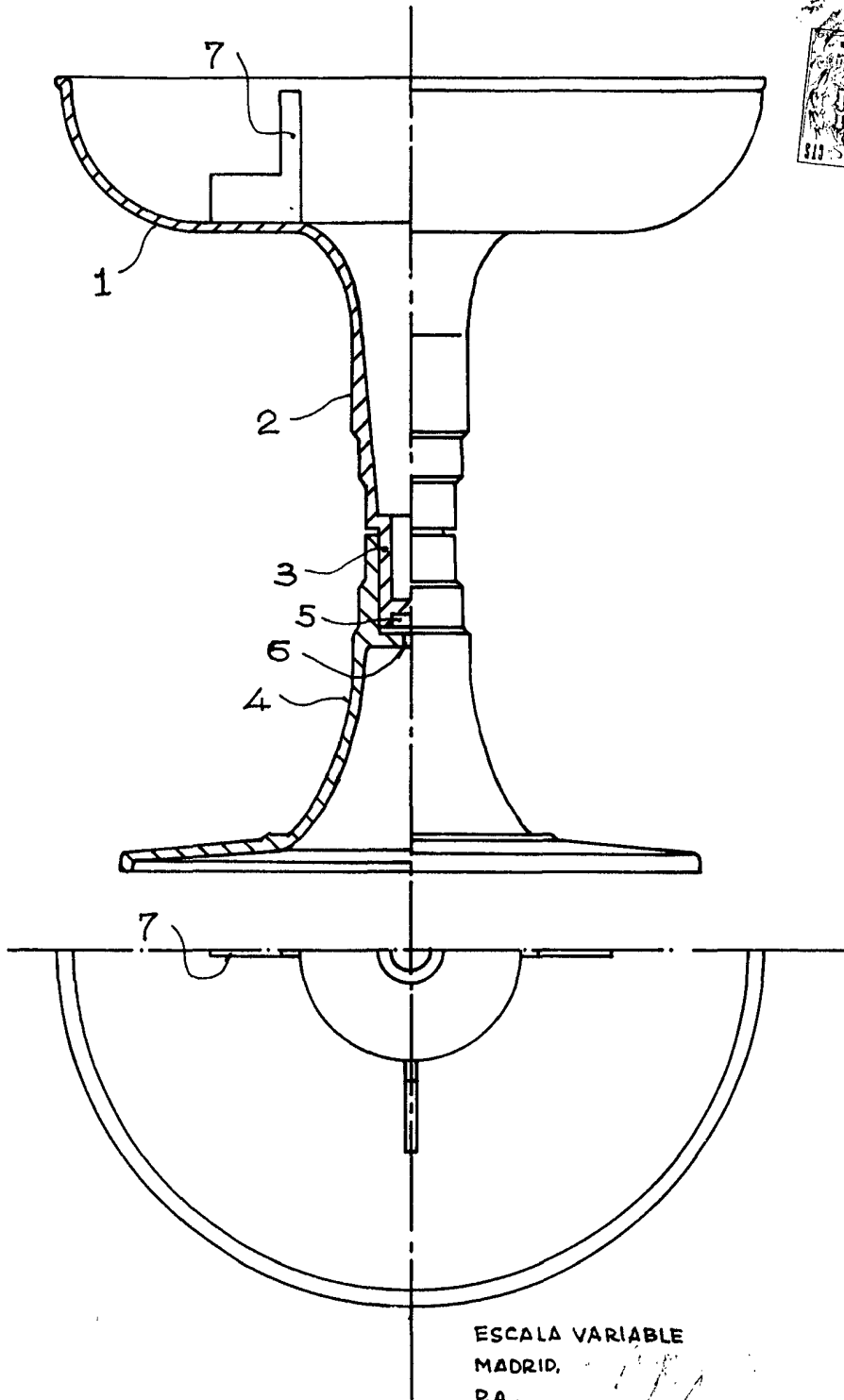

ESCALA VARIABLE

MADRID.

P.A.,

FTD 10

R. 10

*[Handwritten signature]*