

8-9-972

169316



1971

| |
|----------------------|
| SECCION TECNICA |
| CLASIFICACION I.P.C. |
| CLASE F 21 |
| ✓ |

EXPEDIENTE: MODELO DE UTILIDAD

Titular: D. ENRIQUE GOMEZ CAMPOS

Nacionalidad: Española

Domicilio: ALICANTE - Vial de los Cipreses, 27 bis.

Objeto: "ESTRUCTURA PARA MONTAJE DE PORTALAMPARAS"

Prioridad:

MEMORIA DESCRIPTIVA

5 A lo largo de la presente Memoria Descriptiva se detallan las características esenciales de una estructura para montaje de portalámparas, en la que se reúnen suficientes cualidades utilitarias para justificar la solicitud, a favor del titular del expediente, del privilegio de exclusividad concedido por la vigente Ley de la Propiedad Industrial para su explotación en España.

10 La estructura objeto de nuestro expediente se concreta en una sencilla pieza dotada de orejetas laterales que pueden abatirse hacia adelante o hacia atrás,



15

confiriéndoles, manualmente, la forma necesaria para efectuar la sujeción de cualquier tipo de portalámparas circular, sin necesidad de aportar tornillos u otro tipo de medios de sujeción.

20

La pieza en cuestión puede estar troquelada sobre la misma superficie del cajón metálico portador del plafón, mediante adecuados cortes que configuran todo su perímetro, incluidas las orejetas, excepto en una zona por la que se procede al doblado de la pieza, situándola en posición perpendicular al citado cajón. La misma pieza puede ser obtenida independientemente, a partir de una lámina metálica, para luego ser fijada sobre el cajón por medio de soldadura, en caso de ser éste metálico, o por medio de tornillos o medios similares, en caso de que dicho cajón sea de madera.

25

30

Para mostrar adecuadamente el alcance de nuestro Modelo de Utilidad, hemos considerado interesante la aportación del plano adjunto, en el que se contienen algunos aspectos de su naturaleza. Debido al carácter informativo del plano, es necesario advertir que su contenido debe ser considerado en su más amplio sentido y en ningún caso como límite del alcance del expediente.

35

La figura 1ª del plano corresponde a la representación en perspectiva del extremo de un cajón portaplafones, en el que aparece troquelada, ya dispuesta para su uso, la estructura portalámparas. La figura 2ª del plano recoge, también en perspectiva, el aspecto de una pieza suelta, adaptable a cajones y sensiblemente idéntica a la estructura representada en la figura

40



anterior.

45 Concretando nuestra descripción al contenido de las precitadas figuras, aparece señalada con -1- la superficie del cajón en el que posteriormente, y sobre sus pestañas laterales -2-, se montará el correspondiente plafón. En zonas cercanas a los testeros -3- del cajón se ha practicado un corte -4-, exactamente coincidente con la figura de la estructura -5-, que, aprovechando dicho corte, se levantará perpendicular a la base -1- del cajón. Dicha estructura dispone de dos orejetas laterales -6-, a modo de brazos, susceptibles de abatirse sobre el oportuno portalámparas circular apoyado en la estructura -5-.

50 Según se representa en el mismo plano, la pieza de sujeción del portalámparas puede ser fabricada independientemente del cajón -1-, prolongándose entonces en la base -7-, que servirá para su montaje sobre el cajón, mientras que el cuerpo -8- y las orejetas -9- son idénticas a las de la troquelada directamente sobre la superficie del cajón metálico.

60 Suficientemente descrita la naturaleza y utilidad de nuestro Modelo, sólo nos resta manifestar que serán variables las circunstancias de materiales, tamaños y formas de sus diferentes partes, siempre y cuando no se vea alterada su esencialidad, contenida en la siguiente

N O T A
= = = =

65 Los puntos que se reivindican en el presente Modelo de Utilidad, son:



70

12.- Estructura para montaje de portalámparas, caracterizada por tratarse de una pieza configurada mediante cortes que reproducen su forma sobre la superficie del cajón metálico portaplafón para luego ser doblada hasta quedar perpendicular al mismo, con las orejetas laterales de que dispone dispuestas para ser abatidas sobre el oportuno portalámparas circular, pudiendo ser obtenida dicha pieza independientemente, en cuyo caso dispondrá de una base, como prolongación perpendicular a su cuerpo, mediante la cual se sujetará, por soldadura o tornillos sobre el cajón portaplafón. Y

75

80

22.- "ESTRUCTURA PARA MONTAJE DE PORTALAMPARAS" de conformidad en un todo en lo esencial y fines industriales a lo descrito en la precedente Memoria Descriptiva y gráficamente representado en las figuras del plano adjunto para su mejor comprensión.

85

Esta Memoria consta de CUATRO hojas, mecanografiadas por una sola cara y a doble espacio en 85 líneas.

Valencia, a 26 de Mayo de 1971

Por autorización del interesado.

Juan López



1169316

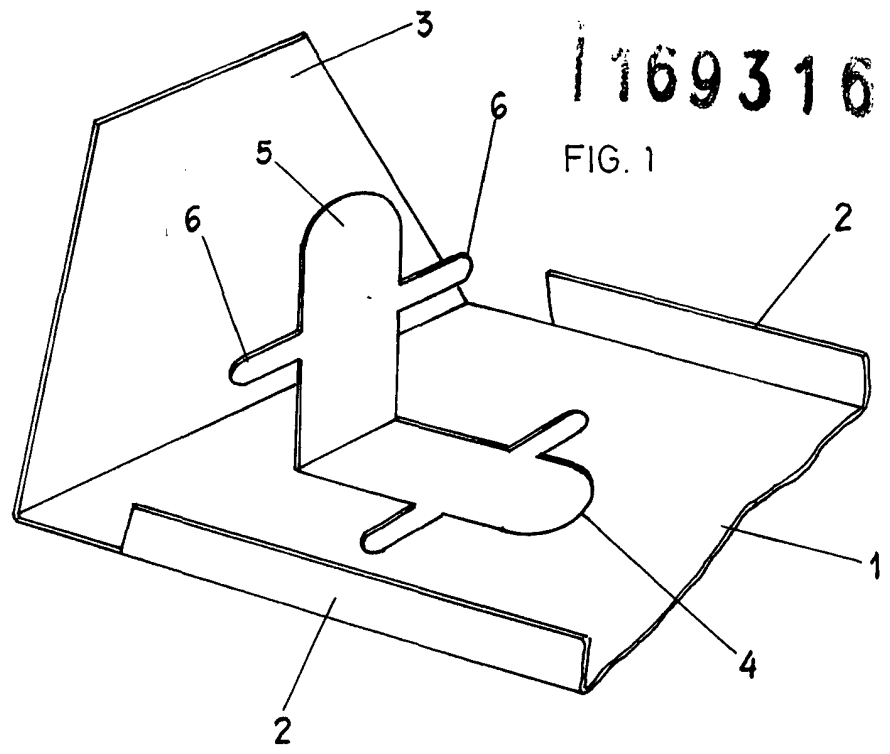
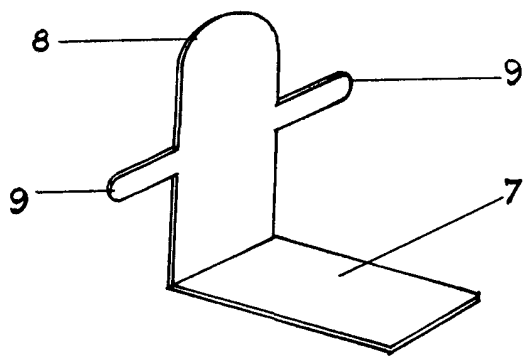

FIG. 1

FIG. 2



escala variable
valencia mayo 1971
p.a.

Juan Lopez