



11 M

169198

CLASE	A 34
SUBCLASE	F

MODELO DE UTILIDAD

por 20 años

por "CENICERO DE SOBREMESA", a favor de D. José Luis LÓPEZ  
 Gracia, de nacionalidad española, domiciliado en VALLIRANA  
 (Barcelona) - Mayor del Generalísimo, 393.

PROHIBIDA LA CONSULTA  
 Y LA EXPEDICION DE  
 COPIAS Y CERTIFICACIONES

MEMORIA DESCRIPTIVA

- El presente Modelo de utilidad se refiere a un cenicero de sobremesa, caracterizado por su configuración geométrica original y por la seguridad de contención de la ceniza y otras materias, que quedan prácticamente alojadas dentro de un
5. envase hermético definido por el soporte y por el colector de aquéllas, el cual es basculante y, en su posición funcional, se dispone horizontalmente, en tanto que, por levantamiento, vierte las materias en el interior del soporte y luego cierra a este último, definiendo así la estanqueidad del recipiente.
  10. El cenicero que se describirá se presta para ser congruido con un acabado adecuado para constituir un objeto de sobremesa de aspecto agradable, definiendo un objeto funcional y decorativo a la vez, a tono con la decoración de cualquier tipo de recinto.
  15. Para facilitar la explicación, se acompaña a la presente memoria una hoja de dibujos, en los que se ha representado, a título de ejemplo ilustrativo y no limitativo, un caso de



realización de un cenicero de sobremesa, según los principios de las reivindicaciones.

En los dibujos:

5. La figura 1 muestra el nuevo dispositivo colector y contenedor de cenizas, visto en su posición de cerrado, y la figura 2 muestra el propio dispositivo con su elemento colector en posición horizontal y funcional.

10. La figura 3 constituye una sección meridiana por un plano vertical, con indicación de la situación de otro plano meridiano, perpendicular al anterior, indicado IV-IV y que da origen a la sección de la figura 4.

Los elementos designados con números en los dibujos corresponden a las partes siguientes:

15. -1-, cuerpo esférico y hueco, que posee una abertura  
-2-, circular, de plano oblicuo respecto a la vertical; -3-, base de apoyo, de configuración ventajosamente anular; -4-, casquete esférico de estructura laminar, de diámetro correspondiente a la abertura -2- y altura conjugada con el radio de la esfera -1-, la cual queda completa cuando dicho casquete se halla  
20. en la posición indicada en la figura 1; -5- y -6-, salientes formados a la misma altura de los bordes de la abertura -2-, destinándose a servir de apoyo a unos tetones -7- y -8-, derivados de la periferia del casquete -4-, con lo cual éste puede bascular, adoptando, como posiciones límites, la de completar la  
25. figura esférica, según la figura 1, y la de quedar con su embocadura horizontal, según la figura 2, en cuyo momento sirve de receptor para la ceniza y otras materias, en tanto que, al pasar a la primera posición, éstas son introducidas en el cuerpo -1-;  
-9-, pico derivado de la parte exterior del casquete -4-, definiendo un apoyo para un cigarrillo.  
30.

El cuerpo -1- y su base -3- podrán realizarse de fun-



dición o material similar, y el casquete -4- y su pico -9- podrán ser de plancha metálica estampada.

Todo cuanto no afecte, altere, cambie o modifique la esencia del cenicero descrito, será variable a los efectos del actual Modelo.

N O T A.

Se reivindica como objeto de este registro por Modelo de utilidad:

10. 1.- Cenicero de sobremesa, caracterizado esencialmente por estar constituido por un cuerpo esférico y hueco, montado sobre una base de apoyo y provisto, en su parte superior, de una abertura circular de plano oblicuo, conjugada de un elemento de estructura laminar y forma de casquete esférico, articulado mediante dos salientes laterales conjugados con orejas salientes
15. de los bordes de la primera abertura, para definir un eje ideal horizontal de basculación para la pieza en forma de casquete, con posibilidad de adopción por ésta de dos posiciones límites, una de las cuales corresponde al cierre del cuerpo esférico, completándose la configuración del mismo, mientras que la otra
20. posición corresponde a la situación horizontal de la pieza-casquete, la cual posee un saliente delantero en forma de pico para apoyo de un cigarrillo.

Sean cuales fueren las circunstancias que concurran en la esencialidad del Modelo de utilidad, definido en la anterior reivindicación, cuyo objeto es:

2.- "CENICERO DE SOBREMESA".

Consta la presente memoria de cuatro hojas foliadas, mecanografiadas por una sola cara y de los dibujos unidos a la

- 4 - 169 198 11 MAY 1971



misma.

Barcelona, 11 MAY. 1971

P.A. de D. José Luis LÓPEZ Gracia,

ALFONSO DURÁN  
p. p.

Fdo.: Luis Durán Benejuna

FE/mm.

FIG. 1

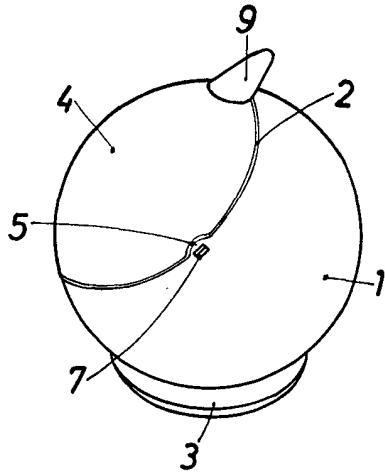

FIG. 2

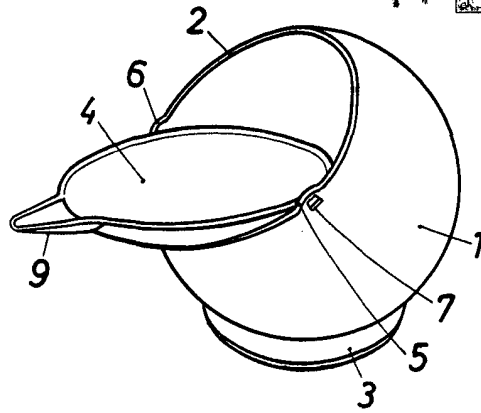

FIG. 3

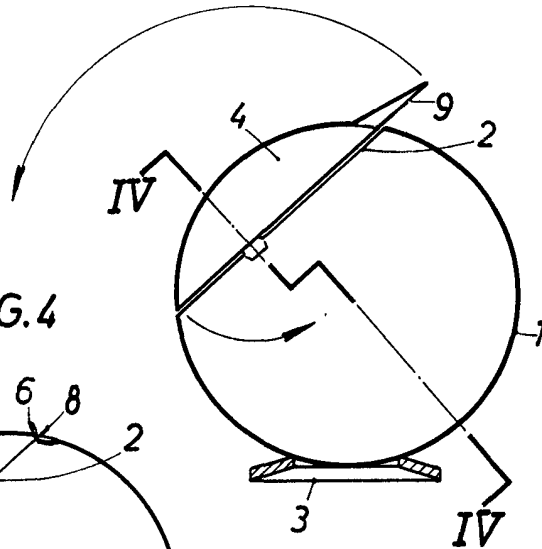
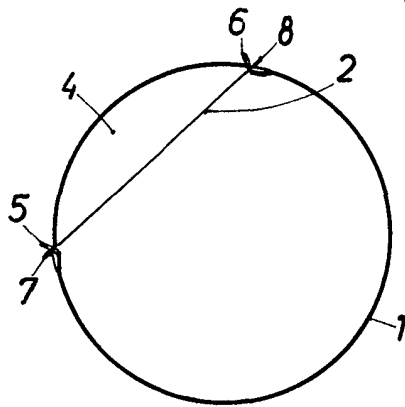

FIG. 4



BARCELONA, 11 MAY. 1974

P.A.

ALFONSO DURAN

P. P.

Fdo.: Luis Durán Benotarré

ESCALA VARIABLE