

6-972



169147

COMISION TECNICA
CLASIFICACION
CLASE <u>A 63</u>
SUBCLASE <u>H</u>

MEMORIA DESCRIPTIVA

que se acompaña a una solicitud de modelo de utilidad por veinte años, para España y sus Posesiones, por

UN SONAJERO

Solicitante : D<sup>a</sup> Angela SIMON VILLAR  
Nacionalidad : Española  
Residencia : MADRID  
Domicilio : Avda. José Antonio 46

1009147

MEMORIA DESCRIPTIVA



El presente modelo de utilidad se refiere a un sonajero original, de aspecto gracioso, que llama la atención a los pequeños usuarios, y que es de fabricación sencilla y económica.

5 Varias son las ventajas que ofrece el objeto de la invención, para cuya mejor comprensión se acompañan los dibujos adjuntos que muestran un ejemplo ejecutivo, no limitativo, de los varios que caben dentro del cuadro general de la invención sin que el mismo se altere. En tales dibujos:

10 La fig. 1 muestra una sección lateral de la cabeza del sonajero, provista en este ejemplo, de un cuerpo de muñeco.

La fig. 2 es una vista frontal de la fig. 1.

La fig. 3 muestra la cabeza y cuerpo montados entre sí.

15 De conformidad con la invención referida a los dibujos adjuntos, el sonajero consta de una cabeza (1) formada por una esfera de material plástico transparente, de la cual, media esfera es opaca, y lleva un tabique diametral (3) quedando de manera que una mitad de la esfera sea opaca (1) y la otra (2) sea transparente para poder ver una cara que queda configurada en la parte anterior del citado tabique divisorio.

20 La parte posterior es llenada de perdigones, arenilla o similar, en pequeña cantidad (4) a fin de que al agitar esta cabeza, suenen con su sonido característico.

25 Esta cabeza posee en su base inferior un apéndice en forma de gargantilla (5) apto para encajarlo en la parte superior de un cuerpo humanizado de muñeco (6) en forma convencional; opcionalmente puede prescindirse de este cuerpo y colocar un simple asidero, mango o similar, ya que ello no altera la esencia de la invención.

30 De cualquiera de estas dos maneras se obtiene un sonajero vistoso, original, de fabricación rápida y económica, que llama

169147



ma la atención del niño, que es sólido y resistente y que ofrece una novedad dentro de la actividad a que se destina.

-----

35

NOTA - Descrito suficientemente lo que antecede sólo resta señalar que lo que se declara propio, nuevo y útil del solicitante es lo contenido en las siguientes:

REIVINDICACIONES

40

1 - Un sonajeto, caracterizado por comstar de una cabeza formada por una esfera de material plástico de la cual, la mitad, según un plano central vertical, es transparente y la otra mitad es opaca, existiendo un plano divisorio central, vertical, que por la parte que da al hemisferio transparente, lleva dibujadas o impresas unas facciones, que se ven a través de la parte transparente de la citada esfera.

45

2 - Un sonajero, según reivindicación 1ª caracterizado porque la mitad opaca de dicha esfera lleva cierta cantidad de granos de arenilla, perdigones o similar, para producir un sonido cuando la cabeza es agitada.

50

3 - Un sonajero, según reivindicaciones 1 y 2 caracterizado porque en la parte inferior de dicha esfera va solidarizada a la misma una gargantilla.

4 - Un sonajero, según reivindicación 3 caracterizado porque a dicha gargantilla se le acopla un cuerpo de muñeco, del que el sonajero es la cabeza.

649169147



55

5 - Un sonajero, según reivindicación 3 caracterizado porque a la esfera descrita se le acopla un simple mango para facilitar su accionamiento.

6 - UN SONAJERO.

60

Todo según se describe en la presente memoria que consta de cuatro hojas foliadas y escritas por una cara con sesenta y una líneas y dibujo anexo.

Madrid 21 mayo 1971

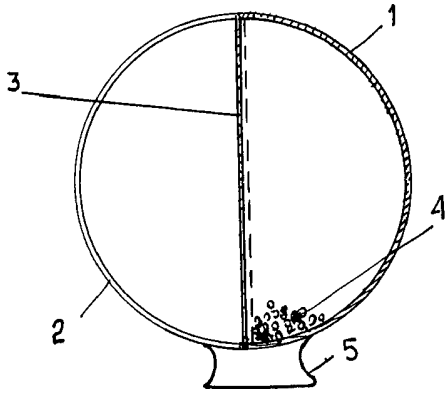

Fig. 1

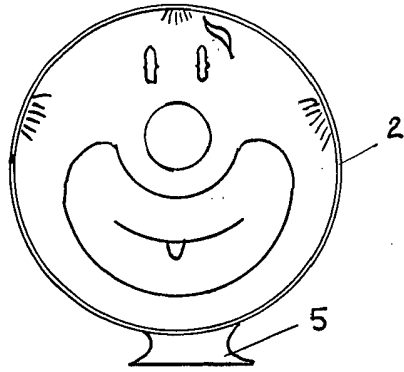

Fig. 2

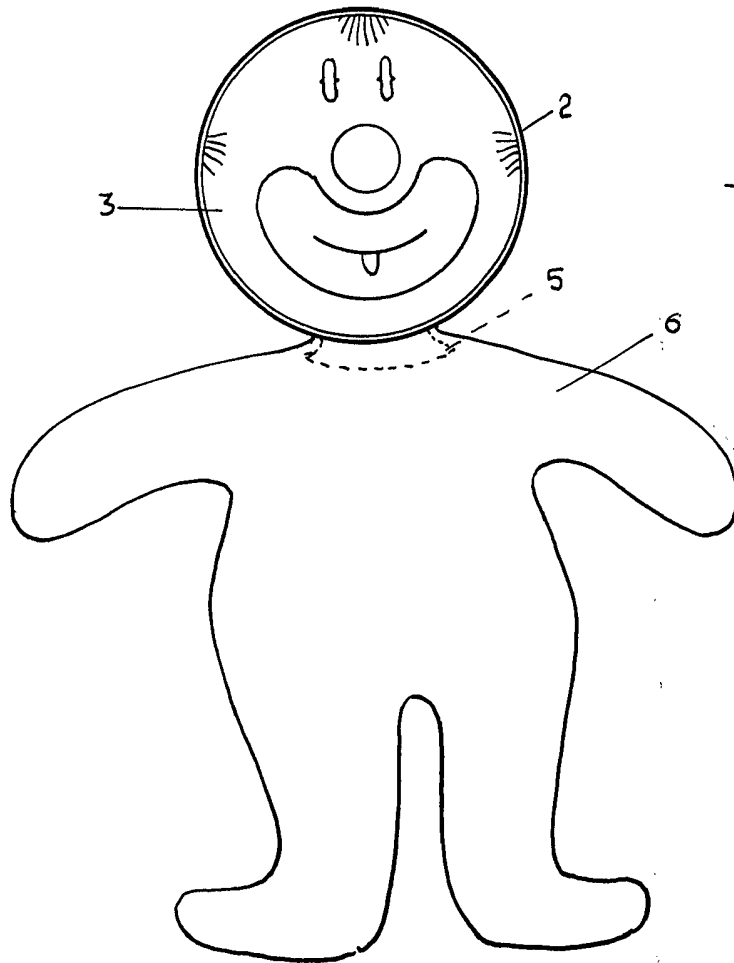

Fig. 3

ESCALA VARIABLE

MADRID EL MAYO 1921