

114473

169144
139144

SECCION TECNICA
CLASIFICACION N.º 6
CLASE B.65
SUBCLASE D



MEMORIA DESCRIPTIVA

Correspondiente a un MODELO DE UTILIDAD por veinte años.

A favor de

Dña. María de la Paz RICHART CHACON, de nacionalidad española.

Residente en MADRID.-Puenteáreas, 20

p o r :

"NUEVA CAJA-ENVASE CON PRECINTO"

1 4 7 3

-469144



El presente registro de Modelo de Utilidad, concierne como su enunciado indica, a una nueva caja-envase con precinto, de acuerdo con la descripción detallada que de la misma se realiza, debiendo de interpretarse siempre este concepto en su más amplio sentido y nuncia en limitativo.

Básicamente la caja está formada por una envoltura o funda exterior cerrada por todas sus caras, y una gaveta interior, la cual presenta uno de sus dos laterales menores pegado por el interior al lateral de la funda en que hace tope, de forma que una vez unido el conjunto de las dos piezas, se procede a practicar en la funda, un corte o incisión periférico en un punto cercano a uno de sus lados menores, quedando esta dividida en dos partes, unidas solamente por unos pequeños puntos que se dejan sin cortar, los cuales constituyen el precinto propiamente dicho. Este precinto una vez la caja en poder del comprador o usuario, con una simple presión dactilar queda roto, procediéndose entonces a sacar la gaveta interior, que al efecto ha quedado constituida por la propia gaveta más la adicción de la parte correspondiente de la envoltura a la cual fué pegada y posteriormente cortada.

Esta caja presenta unas reducidas dimensiones lo cual la hace apropiada para la contención de medicamentos, de fácil cabida en el bolsillo del usuario, así como también para cerillas para lo cual se le añadiría sobre los cantos los correspondientes rasadores, no siendo estas utilizaciones limitativas, sino que puede alcanzar a una gran variedad de productos la utilización de esta caja-envase.

Para la debida comprensión de este objeto, se adjunta a la presente memoria descriptiva, una hoja de planos, en la que a título de ejemplo, se representan todas y cada una de las partes que lo forman, y relación que guardan entre sí.



En la citada hoja de planos queda representado:

La figura 1ª, muestra el desarrollo de la funda o envoltura exterior.

35.- La figura 2ª, muestra otro desarrollo, en este caso de la gaveta interior.

La figura 3ª, corresponde a una vista en perspectiva de la funda, con el detalle de uno de sus laterales abierto.

40.- La figura 4ª, es otra perspectiva de la gaveta con la solapa de uno de sus laterales levantada, para mejor apreciar la constitución de la misma.

La figura 5ª, muestra la caja cerrada, apreciándose la incisión practicada en la misma.

45.- La figura 6ª, muestra la caja abierta, con las dos mitades formadas en virtud de la incisión mencionada, apreciándose como la gaveta interior queda pegada a la porción menor de la envoltura o funda.

En estas figuras y con el mismo valor en todas ellas, aparecen las siguientes referencias:

50.- (A).-Funda exterior, la cual una vez montada adopta forma paralelepípedica, mientras que su desarrollo básicamente es un rectángulo presentando en su mitad inferior y lateralmente sendas solapas limitadas por otras cuatro de menor tamaño.

Las partes principales que componen esta funda (A) son las siguientes:

55.- (1).-Cara inferior o base de la misma, a la que se opone la base superior (4), ambas con la misma configuración rectangular, unidas a través de los lomos laterales (2) quedando el conjunto cerrado por medio de la solapa (3), que por medio de pegado se monta sobre uno de los citados laterales.

60.- El cerrado total de esta funda se efectúa en virtud de las

4473

- 4169144



solapas trapezoidales (6) las cuales se plegan sobre las bocas laterales de ésta, siendo a continuación incorporadas las solapas (5) solidarias de estas bocas laterales, y por medio de las pestañas (7) se verifica el cerrado total y definitivo, el cual
65.- una vez incorporada en su interior la gaveta (B), será asegurada por pegado de todas sus partes.

(B).-Gaveta interior, la cual en conjunto presenta una base rectangular circundada por cuatro laterales periféricos perpendiculares a la misma, siendo su desarrollo básicamente rectangular,
70.- lar, con unas solapas centrales en sus lados mayores y otras de menor tamaño contiguas a las mismas.

Las partes principales que componen esta gaveta (B) son las siguientes:

(10).-Base de la misma, la cual queda delimitada por los laterales mayores (11), y las semi-solapas (12), las cuales quedarán incorporadas en el interior de los laterales menores, exteriormente por la solapa (13), e interiormente por la prolongación de ésta (14) que se abatirá sobre las mismas, quedando el conjunto fijado por medio de una fase de pegado.
75.-

Las dos partes descritas, es decir, funda (A) y gaveta (B) quedan asimismo unidas por pegado en uno de sus laterales menores contiguos, para lo cual se procede a dar el pegamento en la cara interna correspondiente a la funda, siendo introducida por el extremo opuesto a la gaveta (B) ya provista del producto a contener
80.- y llevada hasta contactar con la citada cara dotada de pegamento a la cual quedará unida, procediéndose a continuación a cerrar
85.- la boca por donde entró la repetida gaveta y asegurada con pegamento, con lo cual queda constituida una sola pieza entre las dos integrantes del conjunto.

90.- A continuación se procede a practicar en la funda (A) una



- 95.- incisión o corte periférico (8) próximo al lateral en que se ha efectuado el pegado de ambas piezas, dejando unos puntos (9) sin cortar, los cuales se constituyen en precinto del envase, de forma que una vez esté puesto a la venta, no hay más por parte del comprador que por medio de una ligera presión digital sobre los citados puntos, romper éstos, con lo cual el envase queda abierto, y por medio de una pequeña tracción lateral separa sus dos partes, las que vemos han quedado constituidas; una por la propia gaveta con la adición de la porción de funda (4', 2') resultante de la incisión (8) practicada, y el resto que corresponde al cuerpo de la funda.

- 100.- Descrita suficientemente la naturaleza del Modelo, se hace constar expresamente que cualquier modificación de detalle que se introduzca en el mismo, quedará incluido dentro de esta protección en tanto que no altere o modifique esencialmente su finalidad característica.

REIVINDICACIONES

- 110.- 1ª).- "NUEVA CAJA-ENVASE CON PRECINTO" caracterizada porque comprende una caja paralelepípedica, abierta por uno de sus laterales, pero con solapas abatibles que determinarán su posterior total cerrado, incorporándose en su interior a través del citado lateral abierto, una gaveta, la cual en su fondo según su dirección de entrada, quedará pegada sobre el lateral correspondiente de la caja, procediéndose por último a cerrar el lateral abierto de ésta quedando sus solapas fijadas por medio de pegamento.

115.- 2ª).- "NUEVA CAJA-ENVASE CON PRECINTO" según la anterior reivindicación, caracterizada porque lleva practicada una incisión o corte en toda la periferia de la caja y en una zona próxima al lateral en que ésta queda unida a la gaveta interior, corte en

11473

-169144

21 MAY



120.- el que se dejan unos pequeños puntos de unión en la cara superior, lo cual determina el medio de precintado de la caja, y su posterior rotura por medio de ligera presión digital determinará la apertura de ésta, que al efecto habrá quedado constituida por la propia gaveta con la porción de caja menor resultante del corte pegada sobre la misma, y el resto de la caja que actuará como funda de ésta.

3ª).- "NUEVA CAJA-ENVASE CON PRECINTO".

La presente memoria descriptiva consta de seis hojas foliadas y mecanografiadas por una sola cara, componiendo un total de ciento treinta líneas, incluidas las presentes.

Madrid, 21 de Mayo de 1.971.-

JOSE M. FORD
RA

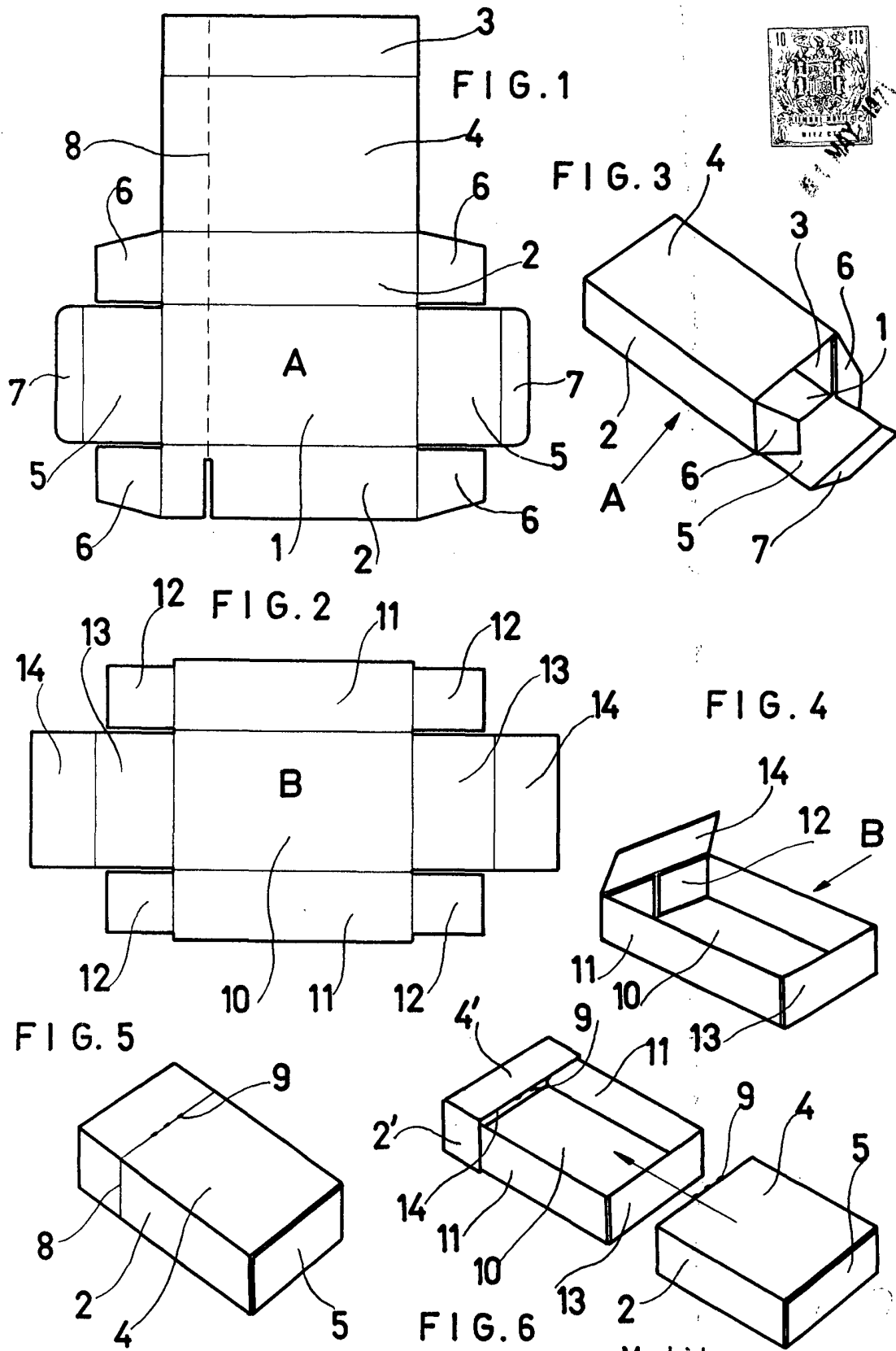

Madrid,
p.a.

ESCALA VARIABLE