

169126

69126

M E M O R I A D E S C R I P T I V A

de una patente de invención cuya registro se solicita,
por veinte años, para España y sus posesiones, en favor de
D. EUGENIO HILARIO BLANQUER, de nacionalidad española y re-
sidente en España, por "VALVULA DE RIE, DE DOBLE GUIA" Clase
79*.del Nomenclátor.

5

La patente de invención que por la presente se soli-
cita, tiene por objeto garantizar la propiedad y explotación
exclusiva en todo el territorio nacional de una válvula de
pie de doble guía, superior e inferiormente dispues a este,
para evitar todo desplazamiento lateral.

10

En efecto, el invento que nos ocupa constituye un no-
table perfeccionamiento aportado a las válvulas llamadas de
pié, en las instalaciones de bombas aspirantes ó de eleva-
ción de líquido, que impide que en caso alguno pueda quedar
la válvula abierta con el consiguiente vaciado de la tubería
de aspiración y descebamiento de la bomba, lo que puede ser,
y es causa frecuente, de molestias y perturbaciones en el
funcionamiento de las bombas.

15

20

169126



25 Sabido es que, en todas las instalaciones de bombas, es necesario disponer en el pie del tubo de aspiración, una válvula de cierre cuyo objeto es mantener siempre cebada la bomba, debido a ser el propio paso del líquido aspirado el que mantiene cerrada la válvula, impidiendo que éste escape durante las entradas o pasos.

30 Descartando las válvulas de charnela por poco prácticas y refiriendonos exclusivamente a aquellas cuyo juego o desplazamiento tiene lugar verticalmente, es necesario que estr movimiento se haga de forma que la válvula no experimente desviaciones laterales, debido a las presiones y fuerzas que en estas direcciones actúan durante su funcionamiento a causa de los remolinos que forma el agua al ser aspirada por la bomba. El efecto inmediato de tal perturbación, es el de entretener la válvula o entorpecerla impidiendo su cierre perfecto y dando ocasión en los pasos, al vaciado de tubo de aspiración y descebamiento de la bomba.

35 Para evitar estos inconvenientes, por el presente invento se provee a dotar a la válvula de un sistema de doble guía que asegura un desplazamiento completamente vertical que no puede alterarse por ninguna causa y absolutamente resistente a cualquier desviación o fuerza de sentido distinto, como ha demostrado prácticamente la serie de ensayos y pruebas a que ha sido sometida, presentando un funcionamiento perfecto, todo lo cual abona la protección que en la propiedad y explotación exclusiva de este invento, por la originalidad y novedad que proclama el solicitante, recaba con la petición en cuyo apoyo formula la presente.

45 La doble guía a que nos venimos refiriendo, consiste en primer lugar en cuatro costillas o carriles dispuestos

50

169126



55 paralelos dos a dos, en los extremos de los ejes cruciales horizontales del calibre interior del cuerpo tubular o de la válvula donde vé la rosca para enchufe al tubo de aspiración de la bomba, y en su parte opuesta. Hacia su sector más interior, estos carriles o guías presentan un rebaje, dejando por consiguiente un tope para limitar la carrera del tapón ó obturador de la válvula en su dirección vertical ascensional.

60 En segundo término, para evitar que la válvula propiamente dicha, pudiera quedar alguna vez entretenida o apriada, entre estas guías, se ha previsto un vástago que forma parte de la misma válvula, el cual es a su vez guiado, impidiendo movimientos laterales por el taladro central de un travesaño por donde se desliza aquél.

65 He aquí pues, sucintamente consignadas, las características de este invento, más para facilitar su comprensión, se acompañan a la presente dibujos en dos hojas en los que vemos: la fig. 1ª representa un corte vertical del cuerpo de válvula completo,; la fig. 2ª, una vista en planta u
70 horizontal del cuerpo de válvula, por la línea S-P de la figura anterior; la fig. 3ª ofrece una vista en perspectiva del cuerpo de válvula por la línea U-V de la figura 1ª, y, la fig. 4ª, muestra suelta la válvula propiamente dicha o tapón ó obturador con su vástago.

75 Con relación a estas figuras, referenciadas con iguales indicaciones alfabéticas para las mismas piezas, puede apreciarse:

80 En el interior de la sección (H) del cuerpo tubular de la válvula, cuya rosca de enchufe está señalada con (G) vemos las costillas, nerviaciones, guías o carriles (A, A',



A'', A4'') -figuras 1 y 2- cuyos rebajes (B-C, B'-C' etc) marcan y limitan a la vez el recorrido vertical del tapón de válvula (D)-figuras 1 y 4-.

85 El vástago (E) que forma una pieza con el tapón (D) citado, -figuras 1 y 4- pasa por el taladro (F) del travesaño (K) en la sección (J) del cuerpo tubular de válvula -vease también la fig. 3- con lo que se impiden los movimientos laterales del citado tapón o válvula (D).

90 Resumiendo pues, podemos decir que el tapón es un martillo cuyo mazo o cabeza (D) tiene un recorrido oblicuamente vertical limitado por los carriles (A) y cuyo mango o vástago (E) está retenido por el taladro (F) resultando muy fácilmente perceptibles su funcionamiento.

95 Basta por tanto con lo expuesto, para comprender las ventajas de éstas válvulas de doble guía, sin necesidad de prolijas enumeraciones. Solamente añadiremos que dentro de las características esenciales consignadas, caben alteraciones de detalle en cuanto a forma y diámetro del vástago, disposición y número de las costillas o nerviaciones, etc. sin por eso afectar a los extremos reivindicados con la presente.

100

N O T A

105 Descrito cuanto precede, solo resta consignar que lo que se declara como de propia y nueva invención, es lo contenido en las siguientes reivindicaciones:

110 1ª.- Válvula de doble guía de las de desplazamiento vertical caracterizada en primer lugar por disponer en el interior del cuerpo tubular de la misma, unos medios adecuados para impedir las desviaciones laterales del tapón de la válvula y al mismo tiempo limitar su recorrido vertical,

169126



y en segundo lugar, para evitar el entretrenimiento del tapón entre dichas guías, dotar a éste de una prolongación vertical que, por ir aprisionada convenientemente, asegura además la estabilidad central del tapón.

115

2ª.- Válvula de doble guía, conforme a la primera, caracterizada porque, en una forma de ejecución, los medios para impedir las desviaciones laterales del tapón o cabeza de válvula, son unas costillas o carriles dispuestos, paralelos dos a dos, en los extremos de los ejes cruciales horizontales del calibre interior del cuerpo tubular de la válvula en la sección de la rosca de enchufe.

120

3ª.- Costillas o carriles conforme a la anterior, caracterizados por presentar un rebaje, dejando por consiguiente un tope para limitar el recorrido vertical del citado tapón con cabeza de válvula.

125

4ª.- Válvula de doble guía, conforme a la primera, caracterizada por haber previsto la adaptación de un vástago vertical en el centro de la cabeza o tapón, la sujeción de cuyo vástago refuerza el movimiento ascendente y descendencial de la válvula e impide su entretrenimiento por las guías o carriles.

130

5ª.- Válvula conforme a la anterior, caracterizada porque el medio de sujeción del vástago sea un taladro en un travesaño en la sección correspondiente del cuerpo tubular de la válvula, y

135

6ª.- VALVULA DE PIE, DE DOBLE GUIA.

Todo según queda descrito en la presente memoria que consta de cinco hojas, foliadas y mecanografiadas por una sola cara con ciento treinta y nueve líneas.

Madrid, 5 de Marzo de 1.945

P.A.

EL AGENTE OFICIAL.

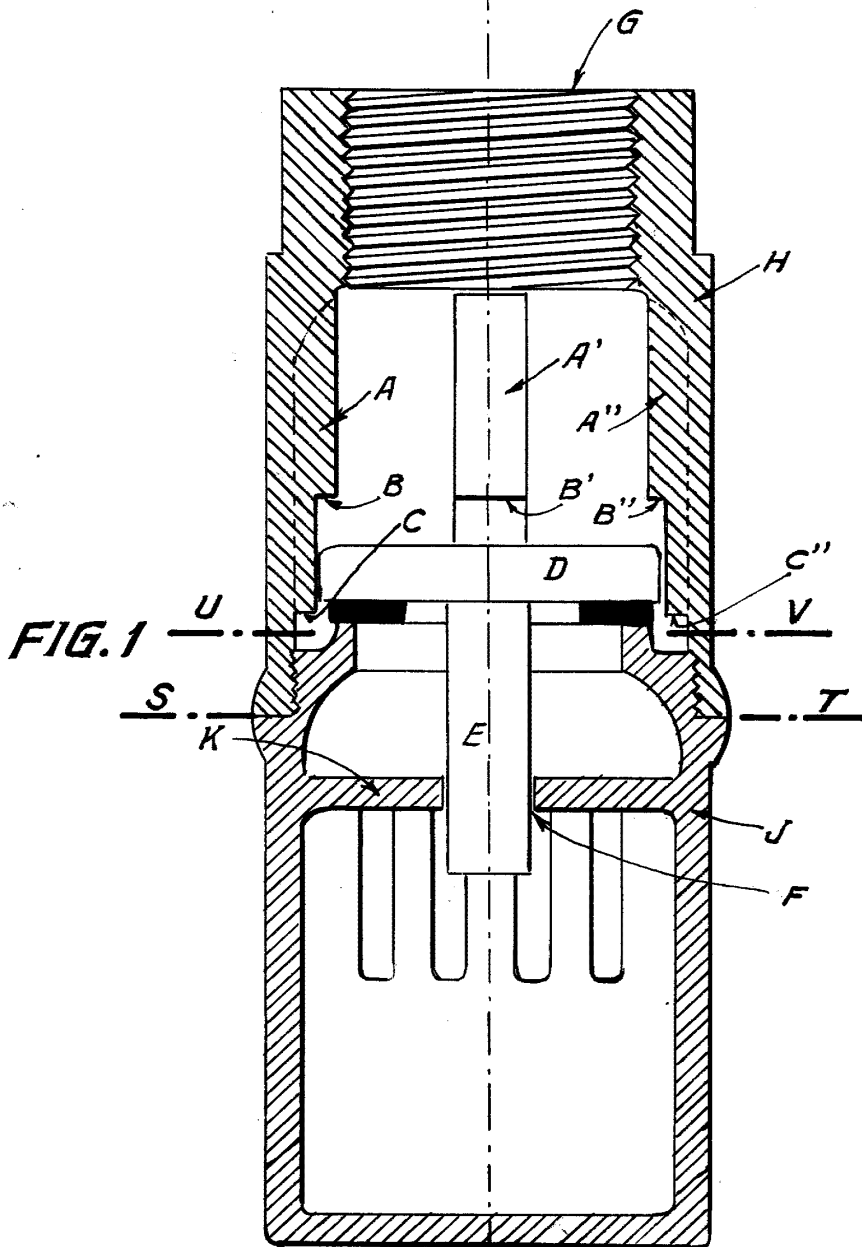

Madrid 5 marzo 1945

ESCALA VARIABLE



FIG. 2

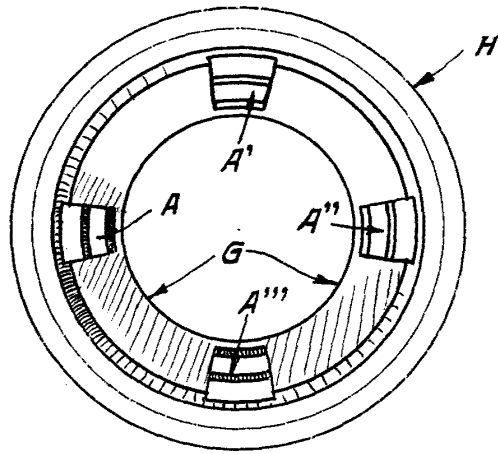

FIG. 3

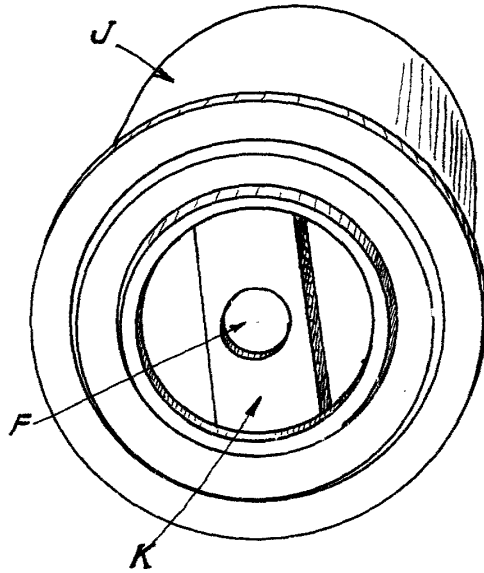
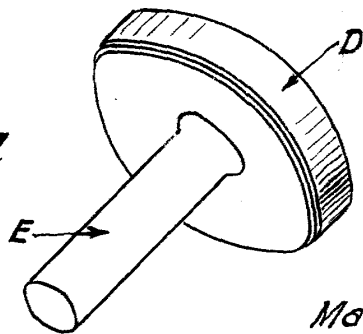

FIG. 4



Madrid 5 marzo 1945