



memoria descriptiva

SECCION TECNICA
 CLASIFICACION I. P. C.
 CLASE EO5
 SUBCLASE D

MODELO DE UTILIDAD =====

Que se solicita en ESPAÑA, por Veinte Años, a favor de la firma Industrias, S.A. INDAUX, de nacionalidad española, residente en GUETARIA (Guipúzcoa) Calle de Magallanes, 4 y 6 por: "DOBLE DISPOSICION UNIFICADA PARA MONTAJE DE BISAGRAS OCULTAS".

..oOo..



Se refiere este modelo de utilidad, conforme el enunciado indica, a un medio de montaje unificado de dos bisagras del tipo ocultable cuando, su coincidencia es ir montadas en una y otra cara de un mismo panel.

5.-

Estas bisagras ocultables compuestas de cazoleta y brazo fijo de articulación, se disponen para juego de dos batientes en el que, los brazos en cuestión, van montados sobre barretas directamente fijadas al panel.

10.-

Cuando se da la circunstancia que, sobre el mismo panel, por una cara y otra, se entiende, y a la misma altura, tiene que ir montada una bisagra por cada lado, es común y frecuente que los tira-

15.-

fondos que sirven para el montaje y afianzamiento de dichas barretas se encuentre en el interior o masa del panel entrechocándose y haciendo poco menos que imposible el montaje de las barretas y en consecuencia el de las bisagras o que este no ofrezca, las

20.-

garantías necesarias a un buen juego.



Para evitar este deplorable inconveniente, cuando se presenta casos de éstos, se han previsto un juego doble de barretas iguales en toda su constitución, en los taladros para el afianzamiento e incluso para la recepción de los tornillos que servirán para el montaje, a su vez, del brazo de la bisagra.

5.- Una de las particularidades de dichas barretas es que una de ellas, al menos, llevará orificios por donde pasan los tirafondos, convenientemente roscados para recepción y fijación de éstos.

10.- Otra de las características del modelo, es que se establecen como elementos de montaje, dos o más tornillos pasantes que se introducirán por una de dichas barretas, roscando en la opuesta, que, como hemos dicho, irá acondicionada para este fin, con los agujeros receptores convenientemente roscados.

15.- Otro de los detalles del invento es que el panel donde montan, se perforará, taladrará o barrenará en los puntos de coincidencia de un lado a otro,

20.-



para establecer, mediante los pasadores roscados, el montaje de ambas barretas simultáneamente.

Una idea más detallada de las características del modelo la realizaremos a continuación al hacer

- 5.- referencia a la lámina de dibujos que a ésta memoria se acompaña en la que, de manera un tanto esquemática y tan sólo por vía de ejemplo, se representan los detalles preferidos del invento:

En los dibujos:

- 10.- La única figura representada, nos muestra en sección el montaje, sobre un panel -P-, de dos bisagras A y B.

En dicha figura vemos que sobre las caras -P'- y -P''- establecen las barretas -1- y -2- para el

- 15.- montaje de los brazos fijos de articulación de las bisagras A y B.

En dicho panel se han previsto los taladros, agujeros o barrenados pasantes -3- y -4-, éstos, indistintamente, se hacen coincidir con los agujeros

- 20.- -1a- y -2a- de las barretas -1- y -2-.



Con preferencia, los taladros -2a- irán provistos de rosca -2b- de forma que los tornillos o pasadores roscados -5- y -6- pasantes, uno por cada paso -1a-, -3- o -4- y -2a-, presenta una cabeza de tornillo -7- que queda por encima de la barreta -1- y rosca en los hilos -2b- determinando el montaje único de ambos elementos sobre el panel común -P-.

Una vez descrita convenientemente la naturaleza del modelo se hace constar a los efectos oportunos que el mismo no queda limitado a los detalles exactos de esta exposición, sino que por el contrario, en el se introducirán aquellas modificaciones de detalles que las circunstancias y la práctica pudieran aconsejar, siempre y cuando no se alteren o modifiquen las características esenciales del mismo que se resumen en las siguientes:

REIVINDICACIONES

1a.- "DOBLE DISPOSICION UNIFICADA PARA MONTAJE DE BISAGRAS OCULTAS", esencialmente caracterizada por que en dicho panel se establecen taladros o barrenados



pasantes, situándose en cada una de sus caras barretas de montaje de bisagras ocultas haciendo coincidir, con cada una, los agujeros para su normal montaje.

5.-

2a.-"DOBLE DISPOSICION UNIFICADA PARA MONTAJE DE BISAGRAS OCULTAS", conforme la anterior reivindicación porque al menos, los agujeros de una de dichas barretas, se caracterizan al ir roscados.

10.-

3a.-"DOBLE DISPOSICION UNIFICADA PARA MONTAJE DE BISAGRAS OCULTAS", conforme a las anteriores reivindicaciones caracterizada porque a través de los agujeros de las barretas y de los barrenados del panel se introducen pasadores roscados que ensartando la primera barreta y atravesando el panel, roscarán

15.-

en los agujeros roscados de la opuesta, determinando la vinculación de ambas, unificándolas simultáneamente.

4a.-"DOBLE DISPOSICION UNIFICADA PARA MONTAJE DE BISAGRAS OCULTAS".

20.-

Según se describe y reivindica en la presente me-

16-6-973

7

169096

19 MAY 1971



moria descriptiva que consta de siete hojas mecano-
grafiadas por una sola de sus caras y una lámina de
dibujos que la ilustra.

Madrid,

19 MAY. 1971

5.-

EL AGENTE OFICIAL

J. DE LA HERRAN

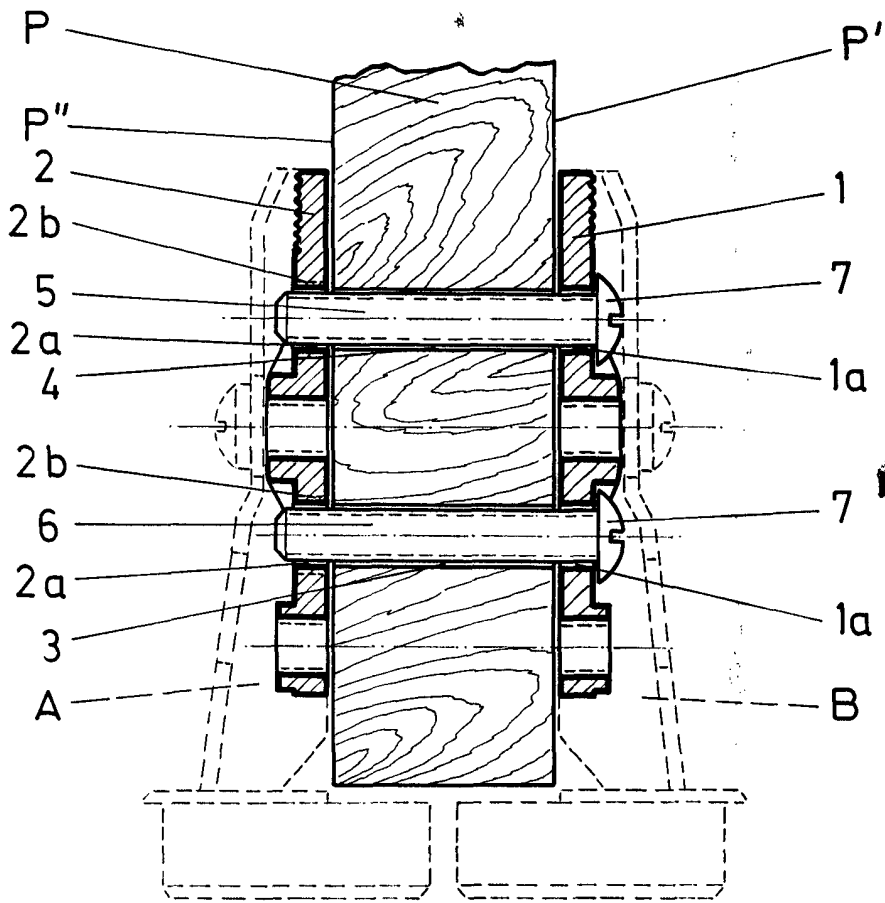

Escala variable
MADRID, 13 MAY. 1971

S.I. DE LA HERRERA