

7-9-072

19030

169080

SECCION TERCERA
CLASIFICACION
DE B44
C

191



MEMORIA DESCRIPTIVA

=====

Correspondiente a la solicitud de registro de Modelo de Utilidad que, por veinte años, se solicita para todo el territorio nacional, a favor de Da Maria Juncal ARISTI LECUONA, de nacionalidad española, domiciliada en Madrid, Corazón de María núm. 23, - - - - -

p o r

"SOPORTE PARA MONTAR RAMILLETES DE FLORES"

=====

=====

=====

=====

-



El Modelo de Utilidad a que se refiere la presente Memoria, se destina a garantizar la explotación y la propiedad exclusivas, en todo el territorio nacional, de un soporte para montar ramilletes de flores.

5 Consiste el objeto en un soporte que se construye con un material plástico inalterable, como nylon, y que está provisto de medios que facilitan la formación de un ramillete, al cual sirve de base de sustentación y al que mantiene derecho sobre cualquier superficie horizontal lisa. 10 Su reducido tamaño, le hace aparecer casi invisible y ello no obsta para que sea capaz de soportar verticalmente un ramo de buen tamaño.

En términos generales, el soporte que se preconiza consiste en una base plana, de preferencia circular, de cuya 15 cara superior se eleva una pluralidad de púas paralelas sobre las que se clavan las varas de las flores, mientras que de su cara inferior descienden varias cortas patas iguales repartidas de modo equidistante sobre una circunferencia próxima a la periferia y entre las cuales resulta 20 dispuesta una copela de material elástico y flexible que oficia como ventosa que se fija a la superficie lisa de apoyo y que dispone de una cabeza que se incluye en un agujero central de la dicha base plana.

Para mejor comprensión del objeto y sóloamente a título 25 de ejemplo, se adjunta una hoja de planos en la que:

La fig. 1ª, representa la sección diametral en alzado del conjunto del soporte.

La fig. 2ª, representa la sección transversal de una de las púas que guarnecen al mismo.

30 Refiriéndonos a dichas ilustraciones, podemos ver la base plana -1-, de perímetro preferentemente circular, de cu

169080



ya cara superior se elevan perpendicularmente una pluralidad de púas -2- de característica sección en estrella de cuatro puntas muy descarnada y con las aristas filosas, especialmente adecuada para recibir la extremidad inferior de la vara o tallo de la flor y cortarla axialmente en cuatro partes que se alojan en los vanos de la sección en estrella y colaboran a mantenerla en prolongación de la dicha púa.

De la cara inferior y de puntos periféricos de la base plana -1-, descienden varias patas -3-, todas ellas tronco cónicas y de la misma altura, entre las que va dispuesta una ventosa -4- que, en su lomo, está prolongada por un cuello y una cabeza -5- con la que se fija en un agujero central de la base plana -1-.

La citada ventosa -4- presenta el borde inferior de su copela a un nivel ligeramente inferior al que ocupan los extremos de las patas -3-. Esto permite que, al empujar el conjunto contra la superficie de fijación, la copela se deforme lo suficiente para realizar el efecto de ventosa que fija el conjunto en su centro, y que dicho conjunto se apoye sobre una u otra de sus patas periféricas -3- para evitar los desequilibrios que se produzcan en el ramillete, cuyo centro de gravedad está muy alto con respecto a la superficie de apoyo.

Son variables las circunstancias de tamaño, forma y material particularmente referidas a cada uno de los elementos que integran el conjunto, en el que podrá ser variado todo aquello que no suponga una alteración de la esencialidad del objeto expuesto en la pasada descripción, la cual deberá ser tomada en su más amplio sentido, y no como una limitación de posibilidades de realización.

4 169080

19 MAY



N O T A

65 EN RESUMEN: El Modelo de Utilidad que, por veinte años,
se solicita para todo el territorio nacional, ha de recaer
sobre las siguientes reivindicaciones:

70 1ª.- "SOPORTE PARA MONTAR RAMILLETES DE FLORES", caracterizado por comprender una base plana de perímetro preferentemente circular, de cuya cara superior y convenientemente repartidas se elevan perpendicularmente una pluralidad de púas cuya sección es una estrella de cuatro puntas muy descarnada y con las aristas filosas.

75 2ª.- "SOPORTE PARA MONTAR RAMILLETES DE FLORES", según la reivindicación 1ª, caracterizado porque, de la cara inferior de la base plana y desde puntos repartidos equidistantes sobre una circunferencia próxima a la periferia, descenden perpendicularmente varias cortas patas troncocónicas, todas ellas iguales y comprendiendo en su centro una copela de material elástico y flexible que determina una
80 ventosa, cuyo borde inferior queda situado a un nivel más inferior al de los extremos de las patas, y de cuyo lomo se prolonga un cuello y una cabeza con la que se fija en un agujero central de la citada base plana.

85 3ª.- Por último, se reivindica como objeto sobre el que ha de recaer el Modelo de Utilidad que, por veinte años, se solicita para todo el territorio nacional, - - - - -

p o r

"SOPORTE PARA MONTAR RAMILLETES DE FLORES"

-5/ 169080

19 MAY



Todo conforme queda expresado en la presente Memoria
descriptiva, que consta de cinco páginas, escritas a máqui
na por una sola cara, y dibujos que se acompañan.

Madrid, 19 MAY 1971

P.A.,
ANTONIO ARICHA
P. P.

Firmado: JUAN GUERRERO

19 MAY

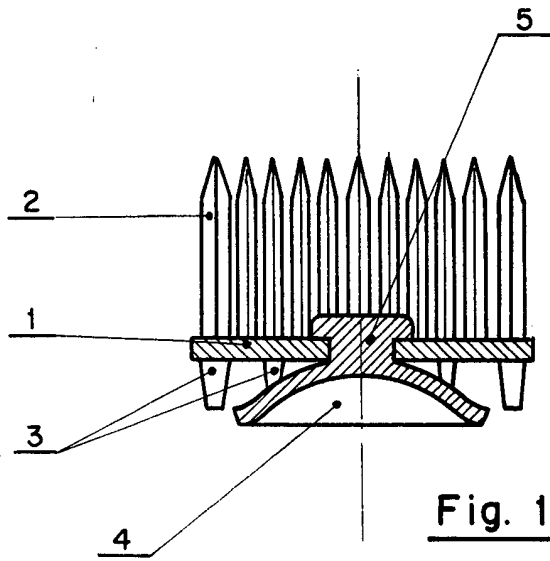

Fig. 1

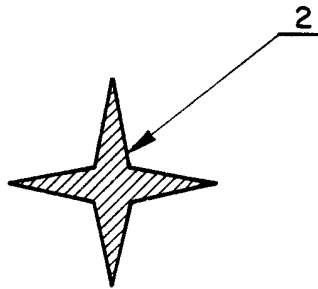

Fig. 2

Madrid. 19 MAY 1971
P.A.

MARIA JUNCAL ARISTI

[Handwritten signature]

Firmado: JOAN GUERRERO

ESCALA VARIABLE