

213972

769033



SECCION TECNICA
CLASIFICACION I.P.C.
CLASE <u>H 02</u>
SUBCLASE <u>K</u>

M O D E L O
D E
U T I L I D A D

por "DISPOSITIVO GENERADOR DE MOVIMIENTO POR DESEQUILIBRIO MAGNETICO CONSTANTE", a favor de DON ANTONIO CARRILLO LOPEZ, de nacionalidad española, con domicilio en LERIDA, calle San Martín, 54, 1ª 1ª.

= . =

MEMORIA DESCRIPTIVA

El presente modelo de utilidad se refiere a un generador de movimiento por desequilibrio magnético constante.

- Mas concretamente, en la invención se ha ideado
5. un dispositivo sumamente práctico y económico destinado para el accionamiento de cualquier tipo de máquina o vehículo, mediante el aprovechamiento de la fuerza magnética, creandose un movimiento continuado en rotación, cuyo fin es el accionado de una dinamo de corriente continua o alterna,
 10. según convenga en cada ocasión.

1000000000

= 2 = 1000000000



Las aplicaciones del dispositivo son múltiples, pudiendo ser destinado a la industria del automóvil, o bien para talleres en general, en donde debido al gran número de máquinas en funcionamiento, se origina un gran gasto de energía eléctrica. Con el dispositivo objeto de la invención se obtiene una especie de "central generadora" propia, para el uso particular, que puede ajustarse a las propias necesidades de la industria, reduciéndose considerablemente el gasto general de la misma y evitándose los posibles cortes de fluido en la red, con las consiguientes pérdidas de producción.

El dispositivo se compone en esencia de una pluralidad de imanes dispuestos según una circunferencia en cuyo centro se prevé un eje libre al giro, portador de unos brazos radiales que en sus extremos comportan imanes similares a los citados. Los imanes fijos y los móviles presentan una especial organización y diseño, y al propio tiempo están enfrentados por sus polos de signo del mismo nombre.

Según lo descrito, un imán fijo repelerá al imán enfrentado móvil, el cual desplazará hacia el imán fijo contíguo.

Tanto los imanes fijos como los móviles, presentan sendas superficies diamagnéticas que disminuyen la fuerza magnética. El punto neutro lo rebasa el imán móvil en virtud del impulso magnético adquirido y por la propia inercia, y antes de que este impulso se agote, el imán móvil queda enfrentado al polo del mismo nombre del imán fijo siguiente, produciéndose una nueva repulsión y repitiéndose nuevamente la fase descrita de manera sucesiva, tantas veces como imanes fijos existan, creándose un movimiento continuado.



18 MAYO 1970

Con el fin de facilitar la explicación, se acompaña a la presente memoria descriptiva de una lámina de dibujos en la que se ha representado un caso de realización que se cita a título de ejemplo.

5. En los dibujos:

La figura 1, representa una vista en perspectiva de la organización de uno de los imanes artificiales.

La figura 2, es otra perspectiva de la carcasa de soporte del imán.

10. La figura 3, es una vista esquemática en la que se aprecia las posiciones relativas de los imanes fijos con respecto a los imanes móviles.

La figura 4, muestra una perspectiva general del conjunto del dispositivo.

15. La figura 5, es un detalle de la transmisión establecida entre el eje del dispositivo y una dinamo.

Haciendo referencia a las figuras, se aprecia en su realización unos imanes artificiales -1-, dotados de una forma curvada en uno de los extremos, a los cuales se les anula en lo posible la parte curva convexa con un material -2-, diamagnético, tal como bismuto u otros; al mismo tiempo y por medio de un hierro -3- colocado en la parte frontal o pico del imán, se refuerza las líneas de fuerza de este extremo o región.

20. El conjunto descrito, formado por el imán, bismuto y hierro, se dispone en una caja metálica -4-.

Según la figura 3, se dispondrán tantos imanes como sean precisos para formar una circunferencia en la cual los imanes permanezcan equidistantes una cuantía

972

= 4 = 100033



preestablecida, que dependerá del grado de aislamiento de aquellos y del diámetro de la circunferencia, tal como se representa en la figura 4.

5. En el centro del círculo formado se dispone un eje -5-, al cual son solidarios unos brazos radiales o palas -6-, en cuyos extremos existen otros imanes -7-, idénticamente dispuestos como los de la circunferencia y colocados de tal manera que la parte curvada y la parte frontal de los imanes coincidan el uno frente al otro,

10. o sea en posición invertida un imán fijo con respecto al móvil.

De esta forma, al aproximarse los imanes móviles -7- a los imanes fijos -1-, por la parte curvada convexa -2- se repelerán menos que por la parte frontal o pico -3-. Al mismo tiempo, entre los dos imanes enfrentados existe un punto magnético neutro, exactamente en el centro de los dos, en este punto de neutralidad, buscando el desequilibrio hacia la parte frontal de los imanes, estos ejercerán toda su fuerza en sentido contrario el uno del otro, y si uno de ellos está fijo y el otro es móvil, éste desplazará hasta perder la fuerza magnética de impulsión.

15.

20.

Pero si antes de agotar este impulso, y la inercia adquirida por su propio peso, se encuentra con otro imán de las mismas características que el anterior, se consigue que las últimas fuerzas que le quedan las aprovechará para vencer sus polos, que se encuentran debilitados por el revestimiento de bismuto o cualquier diamagnético -2-, y así rebasar el punto neutro y ser nuevamente repelido por la parte frontal -3-. Según lo descrito, los

25.

30.

103.972

= 5 = 109033



5. imanes fijos del círculo y los móviles solidarios al eje, estarán enfrentados y repelidos constantemente por sus respectivos polos, dando como resultado un movimiento continuo de rotación, cuya fuerza irá al eje -5-, que a través de transmisión -8-, accionará a una dinamo -9-, para la obtención de corriente eléctrica.

10. El modelo, dentro de su esencialidad, podrá ser llevado a la práctica en otras formas de realización que difieran en detalle de la indicada a título de ejemplo en la descripción y a las cuales alcanzará igualmente la protección que se recaba. Podrá, pues, construirse en cualquier forma y tamaño, con los materiales más adecuados, por quedar todo ello comprendido en el espíritu de las reivindicaciones.

= . =

15. N O T A

Descrito el objeto y utilidad de la presente invención, lo que se declara como no divulgado ni practicado en España, comprende las siguientes reivindicaciones.

20. 1.- Dispositivo generador de movimiento por desequilibrio magnético constante, caracterizado esencialmente por el hecho de disponer sobre una base plana de sustentación una pluralidad de imanes fijos a la misma, alineados según una circunferencia, en cuyo centro existe un eje libre al giro y normal al plano de los imanes, cuyo eje
 25. comporta brazos que sustentan en sus extremos sendos imanes idénticos a los antedichos, pero con la polaridad del mismo nombre.



2.- Dispositivo, según la anterior reivindicación, caracterizado porque los imanes descritos están integrados respectivamente por un imán artificial de forma alargada, dotado de un extremo curvado, previéndose en la superficie exterior convexa de dicha curvatura, un revestimiento diamagnético y en el remate frontal de dicho extremo curvo una placa férrica a fin de reforzar las líneas de fuerza en este punto concreto, quedando este conjunto ubicado en una carcasa que adopta la forma del imán y que presenta una abertura extrema para la placa férrica citada.

3.- Dispositivo, según las reivindicaciones 1 y 2, caracterizado porque los imanes descritos, tanto fijos como móviles, presentan una disposición radial pero invertida los fijos con respecto a los móviles, de manera que los polos del mismo nombre se repelan originando el desplazamiento del imán móvil hacia la superficie diamagnética del imán fijo contiguo, cuyo punto magnético neutro es rebasado por el imán móvil debido al impulso magnético recibido anteriormente y a la inercia adquirida, permitiéndole alcanzar el polo de signo del mismo nombre que realizará una nueva repulsión en sentido de la marcha del imán móvil y así sucesivamente, creándose un movimiento continuado de rotación cuya fuerza irá al eje y éste lo transmitirá al dispositivo correspondiente.

4.- Dispositivo generador de movimiento por desequilibrio magnético constante.

Según se describe y reivindica en la presente memoria descriptiva que consta de 7 páginas foliadas y

34972

= 7 =

109035

18



escritas a máquina por una sola de sus caras y acompañadas de los dibujos reglamentarios.

Madrid, a 18 MAYO 1971
p.a.

~~P. A.~~
JAIME ISERN

mpc.

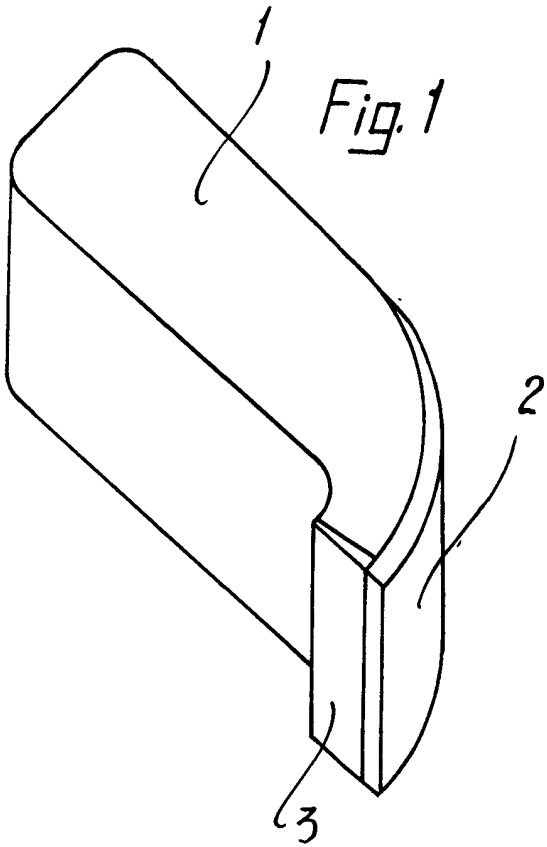

Fig. 1

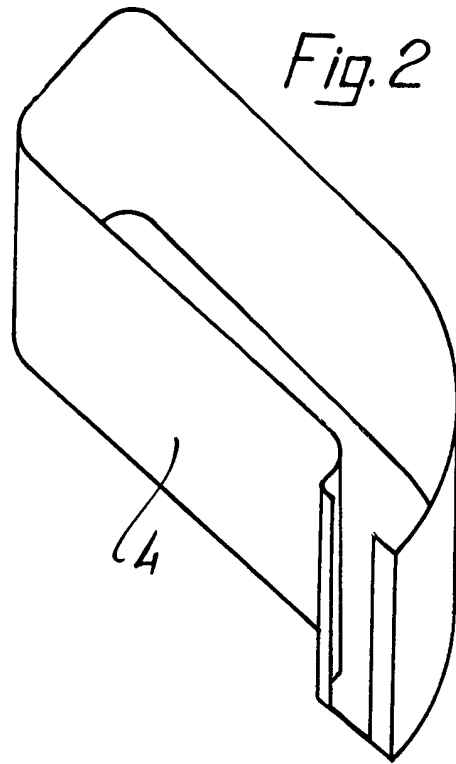

Fig. 2

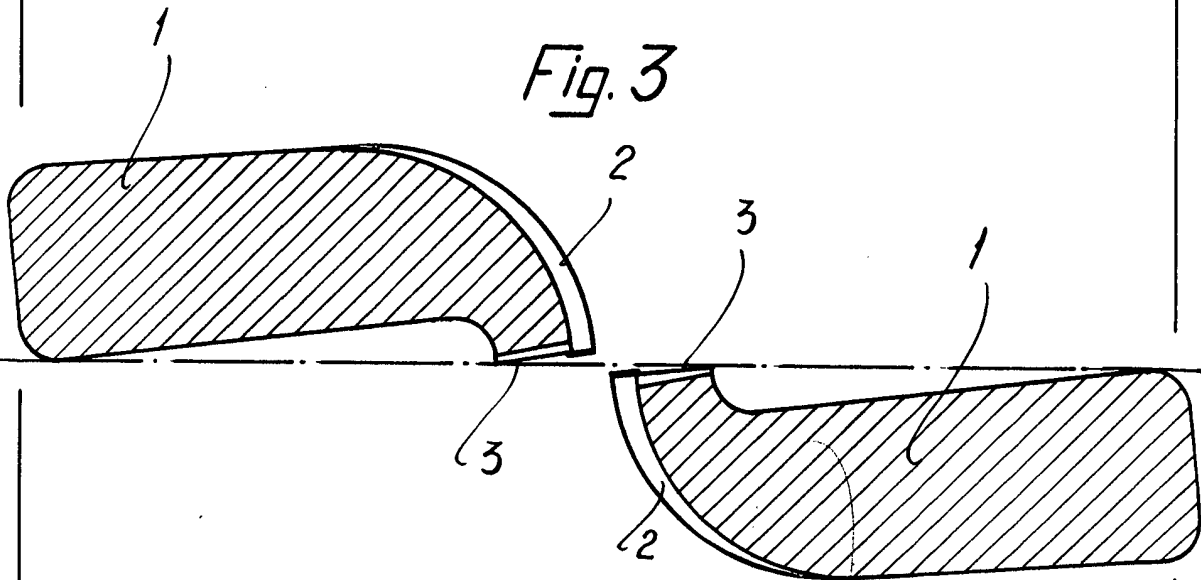

Fig. 3

Madrid, a 16 de Mayo de 1904
p.a.

JAIMÉ ISLIER

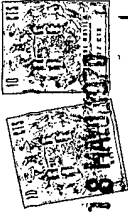

Fig.4

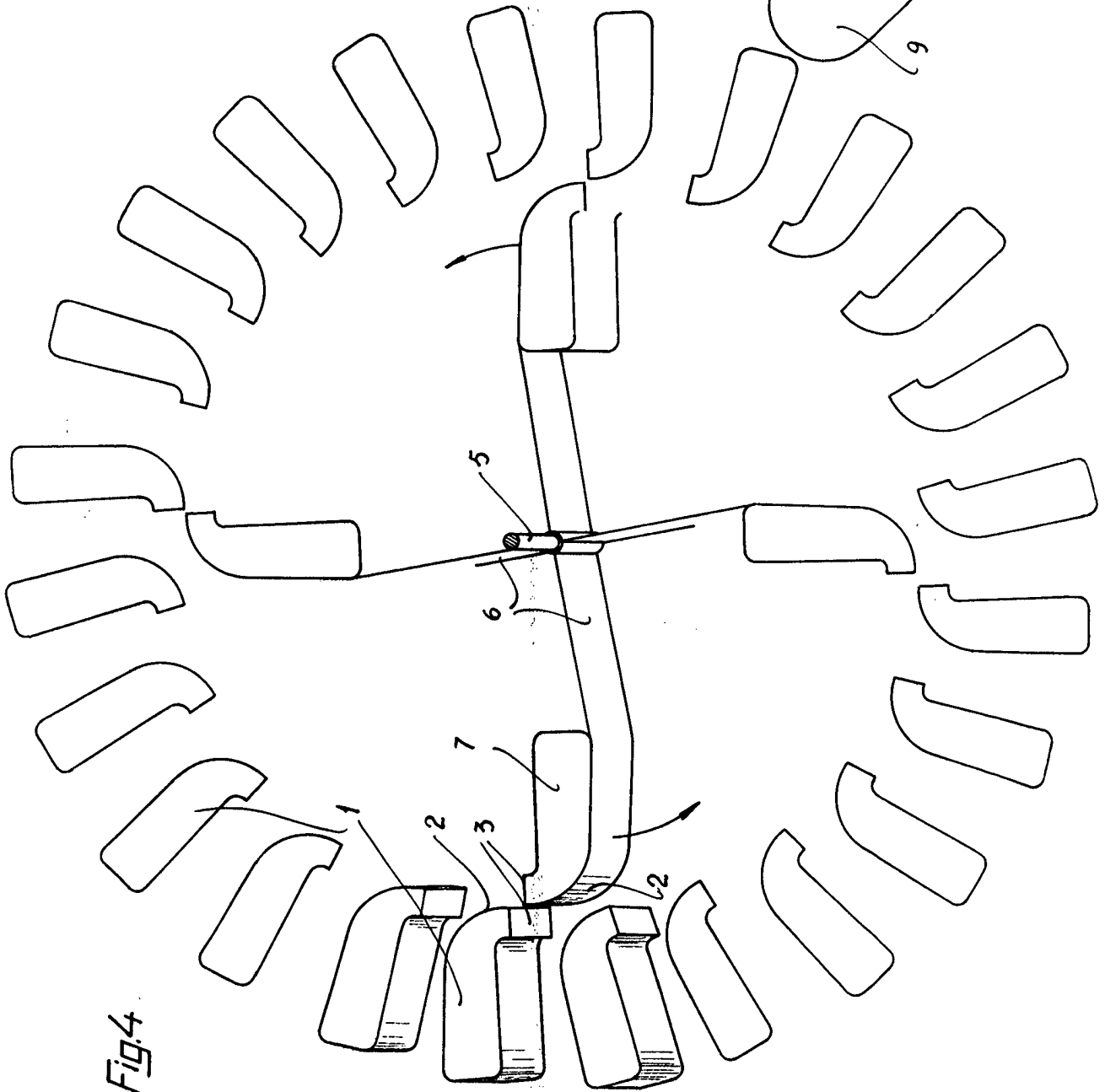
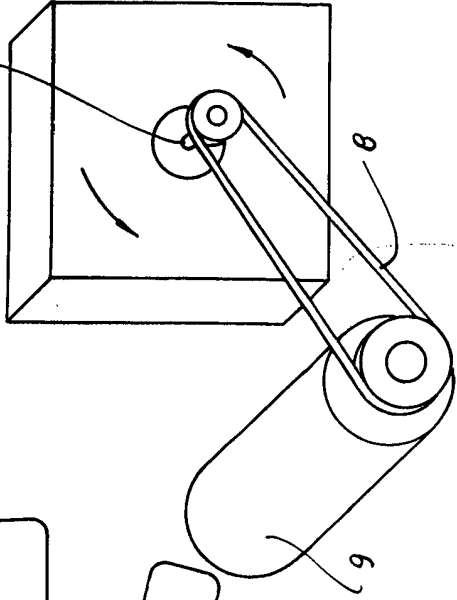

Fig.5



Madrid, 9
p.a.