

7-9-072

168909

MODELO DE UTILIDAD

-4 SET.



# Memoria Descriptiva

sobre:

ENVASE

=====

*Solicitante* MONO-SERVICIO IBERICO, S.A., entidad española, residente en: Avda. del Generalísimo, 48 -CORDOBA-

=====

El presente Modelo de Utilidad tiene por objeto un envase de dos piezas, realizado en material plástico auto-soldable, especialmente destinado a contener líquidos, y que es del tipo utilizable una sola vez.

5. Entre los principales inconvenientes que presentan

7-9-973

-2-

168909



la mayoría de los envases de este tipo son los siguientes:

Un difícil almacenaje, como consecuencia en primer lugar del gran volumen que ocupan y en segundo lugar de la dificultad de acoplar uno a otro debido a su forma.

5.

Un difícil transporte.

Una línea de debilitamiento debido a la junta del molde donde se fabrican.

10.

Estos inconvenientes son paliados por el envase objeto del presente registro, que a tal fin se fabrica en dos piezas de forma sensiblemente troncocónicas abiertas por su base mayor, de tal forma que se pueden agrupar un indeterminado número de cada tipo de piezas encajando una en la otra, de forma que ocupan un mínimo espacio. Por otra parte el envase se vé libre de líneas de debilitamiento.

15.

El envase según la presente invención se caracteriza por estar constituido por dos piezas huecas, ambas troncocónicas y abiertas por su base mayor, en la periferia de la cual están provistas de sendos rebordes, formados por ensanchamientos sensiblemente cilíndricos, capaces de encajarse de forma ajustada el uno en el interior del otro y uniéndose, por ejemplo por termosellado. El recipiente está coronado por una parte cilíndrica de menor diámetro, rematada superiormente por una parte tórica y una parte en forma de corona circular.

20.

25.

Para una mejor comprensión de la presente invención, se hace a continuación una descripción detallada con referencia al diseño adjunto, en el cual se ha representado un alzado semiseccionado del despiece del envase.

30.

Como puede apreciarse en el diseño, el envase según la presente invención, se constituye de dos piezas troncocónicas: la inferior designada por la referencia 1, que incor-

7-9-972

168909



-3-

para el fondo y la superior designada por la referencia 2, que incorpora el gollete y boca del envase.

La pieza inferior 1, presenta un fondo 3 exteriormente cóncavo, dando origen a un borde periférico 4 que sirve de apoyo al envase. La parte superior del envase está provista de un estrechamiento 5 sensiblemente cilíndrico, rematado superiormente por un reborde tórico 6, terminando en una corona circular 7.

-N O T A-

10. Descrita suficientemente la naturaleza del invento, así como la manera de realizarlo en la práctica, debe hacerse constar que las disposiciones anteriormente indicadas son susceptibles de modificaciones de detalle en cuanto no alteren su principio fundamental, siendo lo que constituye la esencia del referido invento y por lo que se solicita Modelo de Utilidad, por 20 años en España, sobre: "ENVASE"; caracterizándose por lo siguiente:

15. 18.- Envase, del tipo destinado a contener líquidos y que es utilizable una sola vez, caracterizado porque se constituye de dos piezas, huecas, ambas sensiblemente troncocónicas, abiertas por su base mayor, en la periferia de la cual están provistas de sendos rebordes formados por ensanchamientos sensiblemente cilíndricos, capaces en encajarse de forma ajustada el uno en el interior del otro, estando coronado el recipiente por una parte cilíndrica de menor diámetro, rematada superiormente por una parte tórica y una parte en forma de corona circular.

20. 20.- Envase según la reivindicación 1, caracterizado porque ambas partes se fabrican de material plástico auto-soldable.

25. 30.

7-9-972

-4- | 168909



3a.- Envase, tal y como queda sustancialmente descrito en la presente memoria e ilustrado en los dibujos adjuntos.

Esta memoria consta de 4 hojas escritas a máquina por una sola cara.

5.

- 4 SET. 1971

Madrid,

MONO-SERVICIO IBERICO, S.A.

A. GÓMEZ ACEBO Y MODER  
c. p. Fomento F. Huelvas Bata

168909



- 4 SET. 1977

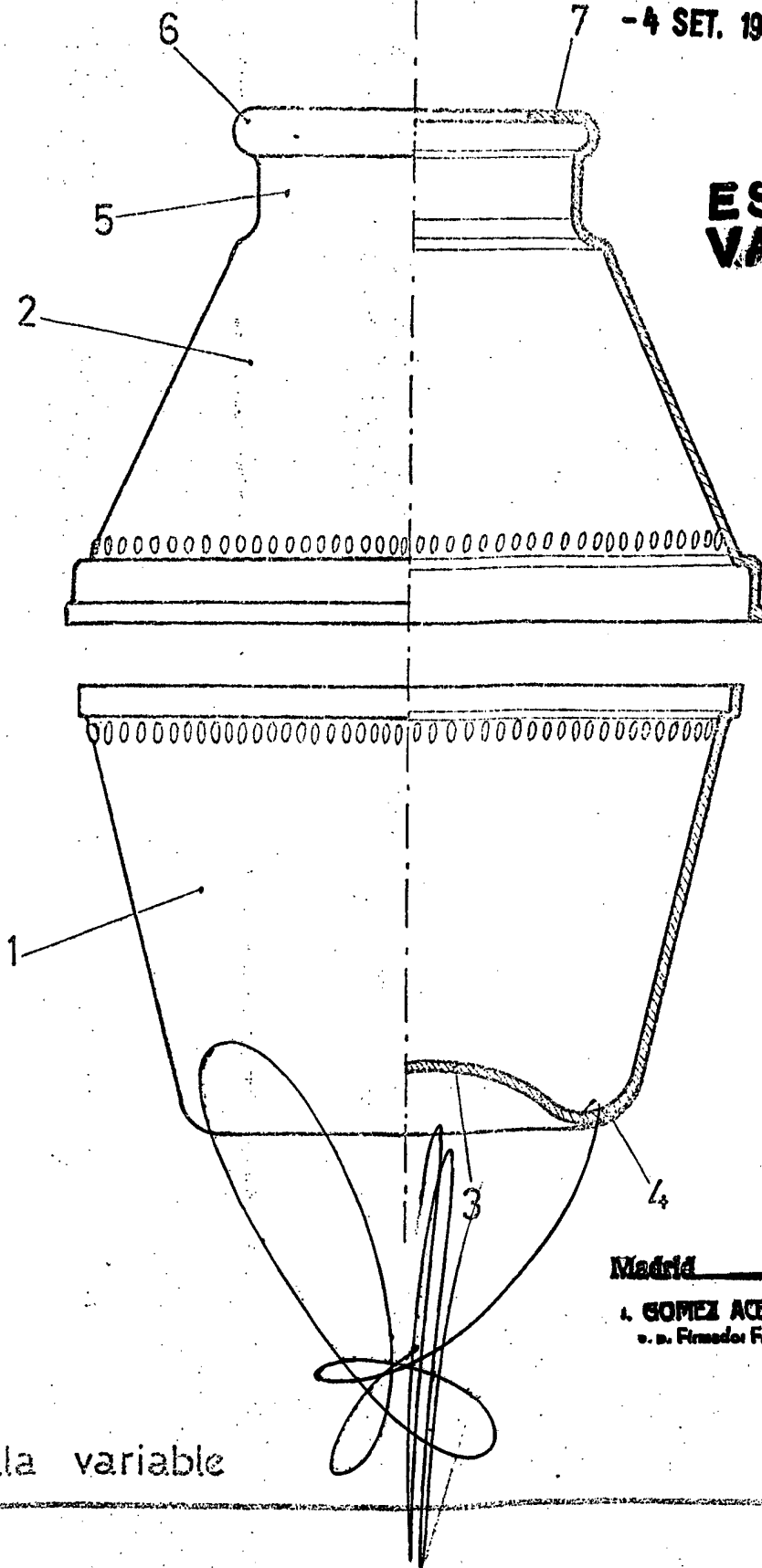

**ESCALA  
VARIABLE**

escala variable

Madrid - 4 SET. 1977

J. GOMEZ ACEBO Y MOJER  
e. n. Firmador F. Hernández Rute