

168887



B65  
d

A 22  
g

M O D E L O  
D E  
U T I L I D A D

a favor de Don Angel LATORRE LERIA y Don Carlos LATORRE LERIA, ambos de nacionalidad española, residentes en Barcelona, calle Grassot, 26, bajos, por "ENVASE PARA PRODUCTOS DE PASTELERIA Y CONFITERIA".

- . -

MEMORIA DESCRIPTIVA

La presente invención se refiere a un envase de original realización para productos de pastelería y confitería, que resulta muy atractivo en orden a la presentación y venta de dichos productos, pudiendo incluso el envase en cuestión constituir un elemento de juguete para niños de poca edad.

La realización objeto de este modelo de utilidad se caracteriza esencialmente por el hecho de consistir en una caja que asemeja una cámara fotográfica y se halla provista de una tapa superior para la colocación del producto

168887



5. y dotada de ventanas opuestas entre las que está inter-  
puesta una cubeta transparente que imita el visor de la  
cámara. La aludida caja tiene una abertura en la pared co-  
rrespondiente a la cera delantera de la cámara y apta pa-  
ra la salida del producto que se contiene en dicha caja,  
cuya abertura comporta una tapa que simula el cuerpo por-  
tador del objetivo y del obturador.

10. Los dibujos adjuntos muestran, esquemáticamente  
y tan sólo a título de ejemplo no limitativo del alcance  
de la presente invención, un caso práctico de realización  
tipo máquina fotográfica de las características in-  
dicadas.

15. En dichos dibujos, la figura 1 es un despiece  
en perspectiva del envase de referencia; y la figura 2 re-  
presenta una sección transversal del mismo.

20. De acuerdo con los dibujos, el envase que se des-  
cribe está constituido por una caja -1- que simula la de  
una cámara fotográfica y está abierta superiormente para  
llenarla con el producto -1a- que preferiblemente es de pas-  
telería o confitería. La referida caja recibe sobre su aber-  
tura superior una tapa -2- configurada con un resalta -3-  
que figura el disparador, unos salientes -4- que simulan  
los botones de mando de arrastre y rebobinado del carrete  
fotográfico y un saliente -5- que asemeja el portaaccesorios.

25. Además, la tapa -2- citada está provista de dos  
ventanas opuestas -6- entre las que encaja a presión en di-  
cha tapa una cubeta transparente -7- que imita el visor de  
la cámara.



168887

La referida caja -1- tiene en la pared correspondiente a la cara anterior de la cámara una abertura -8-, así como un resalto anular -9- que circunda dicha abertura, la cual permite la extracción del producto -1a-.

5. Sobre el expresado resalto anular -9- encaja una tapa -10- conformada de modo que asemeja el cuerpo portador del obturador, este último simulado por medio de un escalonado interior cónico de dicha tapa, en el fondo del cual está sujeto un cuerpo transparente -12- que figura el objetivo de la máquina fotográfica.

10.

El envase descrito resulta muy adecuado para el producto -1a- de pastelería o confitería o de un producto de otra clase, ya que dicho envase es sumamente atractivo para la venta del producto como regalo, y en el que, por otra parte, dicho producto queda bien acondicionado y es visible a través del cuerpo -12- que asemeja el objetivo de la cámara, la cual constituye, al propio tiempo, un elemento de juguete para los niños. El envase para productos de pastelería y confitería objeto de esta invención, presenta además, la ventaja de que es de constitución muy simple por lo que su fabricación resulta económica.

15.

20.

Serán independientes del objeto de la invención los materiales, formas y dimensiones de la máquina fotográfica de referencia, así como sus características y detalles accesorios y, en general, todo cuanto no altere su esencialidad.

25.



/ 168887'

## N O T A

Se reivindica como objeto del presente modelo de utilidad:

5. 1. Envase para productos de pastelería y confitería, caracterizado esencialmente por el hecho de consistir en una caja que simula una máquina fotográfica y está dotada de una abertura superior para la colocación de un producto, que se cierra con una tapa cuya configuración asemeja la de elementos propios de la cámara, tales como los botones de mando de arrastre y rebobinado del carrete, el disparador, el portaaccesorios y otros, cuya tapa está dotada de ventanas opuestas entre las que encaja a presión en dicha tapa una cubeta transparente que figura el visor, presentando la aludida caja en la pared correspondiente a la cara anterior de la cámara una abertura que
10. permite la extracción del producto contenido y recibe una
15. tapa que simula el cuerpo portador del obturador y del objetivo.
2. Envase para productos de pastelería y confitería.

Todo ello según queda descrito y reivindicado en

6-9-972

- 5 -

168887

- 4



la presente memoria descriptiva que consta de cinco hojas  
foliadas escritas a máquina por una sola cara.

Barcelona, 4 de mayo de 1971

Angel LATORRE LERIA y  
Carlos LATORRE LERIA

p.a.

L. PONTI  
P. P.



BAD ORIGINAL

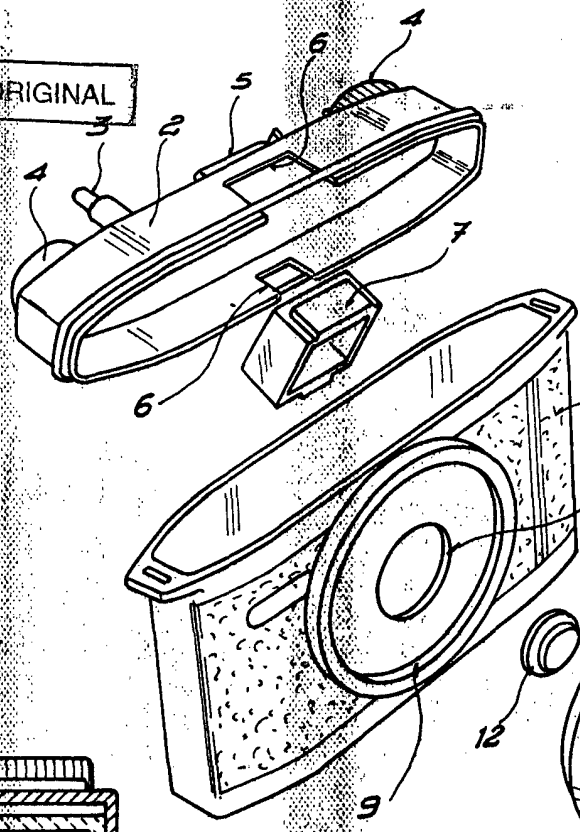

FIG. 1

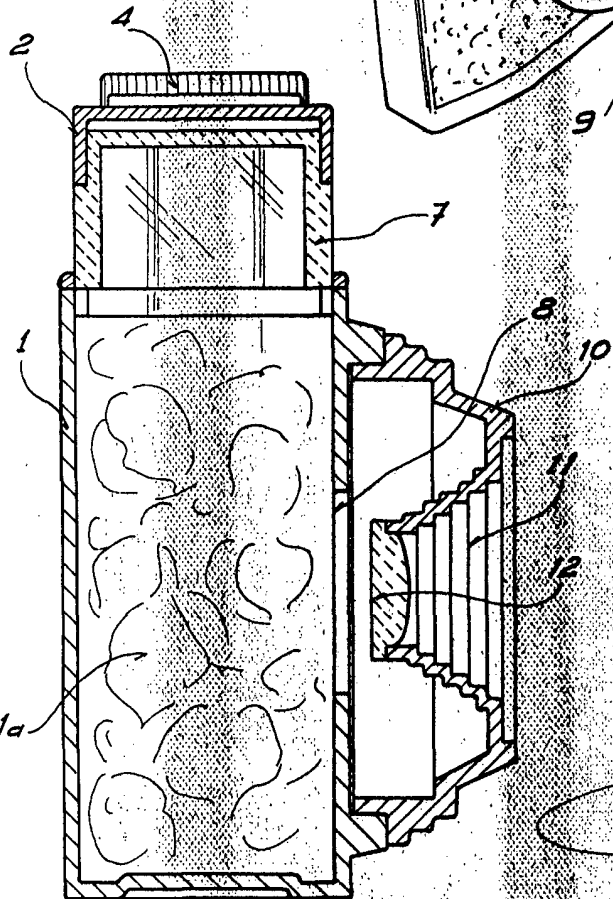

FIG. 2

Barcelona, 4 de mayo 1971  
Angel LATORRE LERIA y  
Carlos LATORRE LERIA  
p. a.

L. PONTI  
P. S.

20378/1