

168827



168827

MEMORIA DESCRIPTIVA

correspondiente

a una

PATENTE DE INVENCION

Por veinte años en España y sus Colonias

a favor de

DON AUGUSTO TAILLEFER GIL,

residente en

Málaga, Plaza del Siglo número 3,

por

MECANISMO DE DESPLAZAMIENTO AXIAL PARA EJES

-8-8-8-8-8-

5 Cuando los ejes de los vehículos que han de desplazarse por carriles están soportados en cojinetes que no permiten a aquellos más movimiento que el normal de giro, se transmiten necesariamente a la caja de los mismos todos los movimientos laterales a que dan lugar las imperfecciones de la vía y la entrada en curvas. Asimismo en aquellas unidades en las que la distancia entre ejes es pequeña con relación a la longitud de la caja del vehículo, se producen además oscilaciones laterales de mayor magnitud, según se separe el punto en que se midan del centro de la unidad. Este caso es muy frecuente

10



en tranvías en los que la reducción de la distancia entre ejes viene determinada por el pequeño y obligado radio de las curvas.-

5 El mecanismo de desplazamiento axial que se describe, al permitir el desplazamiento lateral de los ejes absorbe las imperfecciones de los carriles sin transmitir las oscilaciones al chasis y caja del vehículo, como también elimina, casi en absoluto los cabeceos laterales en las curvas al permitir por el libre acople de los ejes a los carriles el desplazamiento 10 más rectilíneo del chasis y caja, en virtud de su mayor inercia.-

Descripción de las piezas que constituyen el mecanismo, según el plano que se acompaña.-

-A- Carcasa fundida (hierro o bronce); -B- Tapa exterior; 15 -C- Anillo exterior del cojinete de rodillos metida a presión sobre la carcasa "A"; -D- Rodillo del rodamiento; -E- Anillo de sujeción; -F- Retén de grasa de la tapa exterior B; -G- Taldres para soportar mecanismo de freno; -H- Arandelas de fijación de los rodillos de rodamiento "D"; -I- Anillo interior del cojinete de rodillos colocado a presión sobre el eje "L"; 20 -J- Arandela de rodamiento del tope de desplazamiento; -K- Tapa interior; -L- Eje del vehículo; -M- Retén de grasa de la tapa interior "K"; -N- Tornillos de fijación de la carcasa "A", Arandela rodamiento del tope de desplazamiento J y Tapa interior "K"; -O- Tornillo sujeción ballesta; -P- Placas sujeción ballesta; -Q- Tope de desplazamiento y -R- Prisionero del anillo interior "I".-

El desplazamiento axial del eje se consigue por la especial disposición del cojinete de rodillos, la cual es la siguiente.- 30

La banda o anillo interior del mismo "I" que se fija al eje es de mayor longitud que el anillo exterior C que se fija a la carcasa.-



El rodillo D tiene la longitud correspondiente a la del anillo exterior C.-

5 El rodillo D, mediante las arandelas de fijación H que no llegan a tocar con su diámetro interior la banda o anillo interior del cojinete, no le permiten desplazarse fuera de la caja en que quedan encerrados y está formada por la cara interior del anillo exterior del cojinete C y las dos paredes interiores de las arandelas de fijación H, pero sí, cumplir su función de giro que determina el rodamiento.-

10 Como la banda o anillo interior es de mayor longitud que la exterior permite que el eje al cual va montada se desplace lateralmente, sin perder el contacto del rodillo, en toda la extensión que la banda interior es mayor que la exterior, viniendo delimitado este desplazamiento por el tope Q al tocar
15 contra la arandela de rodamiento del tope de desplazamiento J.-

Este movimiento de desplazamiento axial se efectúa simultáneamente con el de rotación sin producirse entre si el menor entorpecimiento.-

NOTA .

20

Descrito suficientemente la naturaleza del invento del que se desea obtener Patente de Invención por veinte años en España y sus Colonias, habiéndose expresado la descripción y ventajas del mecanismo, hacemos expresa declaración de ser el procedimiento enteramente propio, nuevo y desconocido, siendo su iniciador el solicitante, y, por tanto, la protección ha de
25 recaer sobre las siguientes

REIVINDICACIONES

Prinera.- Mecanismo de desplazamiento axial para ejes caracterizado por que la banda o anillo interior del cojinete que se fija al eje es de mayor longitud del anillo exterior que se fija a la carcasa; teniendo el rodillo la longitud correspon-



diente a la del anillo exterior.-

5 Segunda.- Mecanismo de desplazamiento axial para ejes se-
sun reivindicación primera y caracterizado en que el rodi-
llo mediante arandelas de fijación que no llegan a tocar
con su diámetro interior la banda o anillo del cojinete,
no le permiten desplazarse fuera de la caja en que quedan
encerrados y está formada por la cara interior del anillo
10 exterior del cojinete y las dos paredes interiores de las
arandelas de fijación, para así cumplir su función de giro
que determina el rodamiento.-

15 Tercera.- Mecanismo de desplazamiento axial para ejes con
arreglo a primera y segunda reivindicación y por el que la
banda o anillo interior es de mayor longitud que la exterior
permite que el eje al cual va montada se desplace lateralmen-
te sin perder el contacto del rodillo; movimiento de despla-
zamiento axial que se efectua simultáneamente con el de rotación.-

Cuarta.- Mecanismo de desplazamiento axial para ejes.-

Todo tal y como se describe en la presente Memoria que
consta de cuatro hojas mecanografiadas por una sola cara y se
representa en el plano que se acompaña.-

Madrid, 24 de Enero de 1945.

Jose Rodriguez

150071

151827

Mecanismo de desplazamiento axial para ejes

Seccion I-II

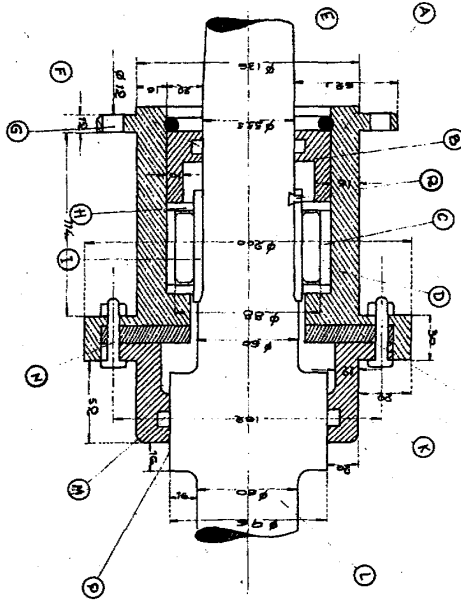

Frente I

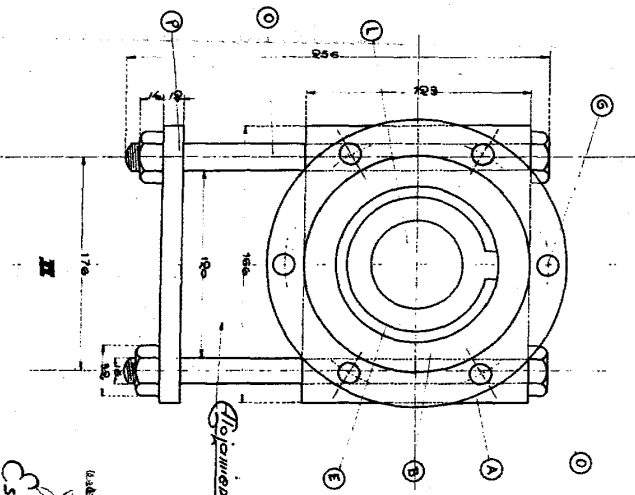

Apoyamiento del muelle

Escala 1:2

