

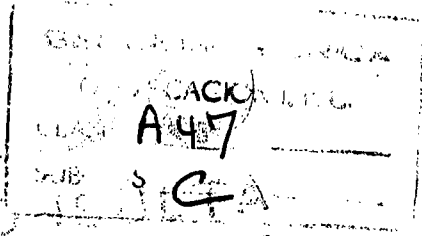
168822

ANULADO

168822



MODELO DE UTILIDAD



por "Sofá-sillón de longitud ampliable".  
 a favor de GRIFE & ESCODA, S.L., domiciliada en Barcelona, C/  
 Fernando, 36.

=====

5

MEMORIA DESCRIPTIVA

En multitud de ocasiones la elección de un mueble de asien-  
 to, en lo que a su capacidad en plazas se refiere, representa un  
 importante problema para los presuntos compradores, principalmente  
 cuando se pretende hacer uso del mismo en variadas circunstancias,  
 10 Igualmente surgen dudas cuando el cliente tiene en proyecto efec-  
 tuar, dentro de un plazo más o menos largo, modificaciones de deco-  
 ración que afecten a la distribución de sus muebles, y en particu-  
 lar a sus muebles de asiento.

Un problema paralelo tienen los fabricantes y distribuido-  
 15 res ante la necesidad de prever la demanda de los distintos tipos  
 de asiento, o sea de una, dos, tres o más plazas, en sus respecti-  
 vos programas industriales y comerciales, previsión que por ser  
 lógicamente muy aleatoria, falla en la mayoría de los casos, bien  
 por exceso, bien por defecto, con las consecuentes repercusiones  
 20 de índole económica.



Para solventar los tres problemas apuntados precedente-  
mente, se ha ideado el objeto del presente modelo de utilidad,  
que se refiere, precisamente a un mueble de asiento cuya capacidad  
en lo que respecta a número de plazas puede ser modificada a volun-  
5 tad, gracias a su peculiar manera de venir estructurado por ele-  
mentos mutuamente acoplables, permitiendo tanto su modificación por  
parte de los usuarios, como su inmediato montaje, por parte de  
industriales y comerciantes, partiendo de un stock de sus elementos  
básicos componentes.

10 En las hojas de dibujos que acompañan a la presente memo-  
ria, aparece representado, a simple título de ejemplo no limitativo,  
el sofá-sillón de longitud ampliable que nos ocupa, mostrándole:

en la hoja 1ª,

Fig. 1, en perspectiva, y en vista de conjunto, dispuesto  
15 totalmente completado, para una sola plaza,

Figs. 2, 3 y 4, en respectivas vistas de lado del despie-  
ce de sus elementos básicos componentes,

Figs. 5 y 6, en sendas vistas de lado y de frente, que  
complementan el sillón monoplaza representado en la figura 1,

20 y en la hoja 2ª,

Fig. 7, en una planta del sillón uniplaza representado  
en la figura 1,

Fig. 8, en una vista en planta que pone de manifiesto el  
modo de venir montados sus elementos, al estructurar un mueble de  
25 capacidad multiplaza,

Fig. 9, en perspectiva, hallándose montado de manera que  
su capacidad es en este caso de tres plazas, y llevando, además,  
reposabrazos en sus extremos,

Fig. 10, igualmente en perspectiva, según otra posibili-  
30 dad de montaje en la que la capacidad es de dos plazas, destacando



en la misma el hecho de no llevar reposabrazos en sus extremos, y  
Figs. 11 y 12, según detalles de montaje que a mayor es-  
cala ilustran el modo de venir ensamblados los distintos elementos  
fundamentales del mueble,

5 Tal como muestran los dibujos, es característico en el  
sofá-sillón que nos ocupa, el hecho de comprender tres elementos  
básicos: asiento-respaldo, patas-remate con reposabrazos, y patas  
sin reposabrazos, todos cuales tres elementos son acoplables en  
cantidad variable conveniente, a los efectos de estructurar muebles  
10 con capacidad desde una a un número ilimitado de plazas, pudiendo  
formar parte de un mismo mueble, uno cualquiera de los dos elemen-  
tos citados provistos de patas, o ambos a la vez.

La figura 2 muestra las características del elemento asien-  
to-respaldo 1, formado por dos piezas a y b rígidamente acopladas  
15 entre sí por medio de una placa acodada 2, destacando en el mismo  
dos orificios pasantes para su montaje: el orificio superior 3 y  
el orificio inferior 4.

En la figura 3 aparece el elemento 5 constitutivo de las  
patas-remate, con reposabrazos, en las cuales destaca el tramo su-  
20 perior de enlace C, en funciones de reposabrazos; en la cara inter-  
na de dichas patas-remate 5, van previstos unos orificios ciegos  
6-7 internamente fileteados o, preferentemente, en los que van mon-  
tados elementos fileteados 8-9 (figura 11), que en situación se  
corresponden con los orificios 3 y 4 existentes en el asiento-res-  
25 paldo 1, apropiadamente para establecer su mutua unión por medio  
de un tornillo 10-11 de características apropiadas.

Con el fin de no desmerecer el efecto decorativo del mue-  
ble, los orificios 3 y 4 del asiento-respaldo 1 se encuentran si-  
tuados por detras o por debajo de los travesaños 12 que lo componen.

30 La figura 5 muestra de lado un mueble básico monoplaça o



sillón estructurado con los referidos elementos, o sea: asiento-respaldo 1, y sendas patas-remate 5 extremas. Las figuras 6 y 7 completan, respectivamente de frente y en planta, el mismo ejemplo, que ya integramente dispuesto para el uso aparece en la perspectiva de la figura 1; en ésta representación gráfica se ve que, como es normal, el mueble va provisto de los elementos mullidos 13, de tipo conocido como colchonetas o similares al mismo efecto.

Para el caso en que se desee que el mueble tenga capacidad superior a la de una plaza, se establece la unión colateral de asientos-respaldo 1, en número deseado, con intermediación del elemento 14 entre cada dos de ellos, viniendo a constituir sus patas intermedias. Dicho elemento 14 comprende, como su designación nominal de "patas sin reposabrazos" indica, dos patas d, (Fig. 3) delantera y posterior, enlazadas por un larguero o pieza rígida acodada e cuya forma es coincidente con el perfil lateral del asiento-respaldo 1, apropiadamente para que intermediando entre cada dos de ellos contiguos, constituya su apoyo sobre el suelo, estableciéndose su mutua rígida unión por medio de un perno 15 que atraviesa los orificios 3 y 4 de los asiento-respaldo 1, y correspondientes orificios 16 superior y 17 inferior, existentes al efecto en el elemento 14 en coincidencia con los anteriores. El detalle de la figura 12 pone de relieve a mayor escala, esta unión de dos asientos-respaldo 1 con intermediación de un elemento 14.

La perspectiva de la figura 9 ilustra un sofá completo en el que tres asientos-respaldo 1 se hallan sucesivamente unidos, intermediando entre cada dos de ellos contiguos, un elemento 14, cuyas patas d son apoyos intermedios del mueble. Los extremos del propio mueble vienen rematados por elementos 5 de patas con reposabrazos c. La figura 10 pone gráficamente de manifiesto el aspecto del mueble cuyo remate de sus extremos tiene lugar con elementos 14, o sea sin llevar reposabrazos. En este mismo ejemplo, las pla-



zas previstas son unicamente dos, por ser unicamente dos los elementos de asiento-respaldo 1 que comprende.

La figura 8 es una vista en planta en la que para mejor comprensión de lo dicho precedentemente, se ilustra el modo de venir montado el elemento 14 de apoyo y enlace entre dos asientos-respaldo 1 contiguos.

En los ejemplos de las figuras 9 y 10, se ha representado los elementos de tapicería 13, que como es normal cubren los asientos-respaldo 1 contiguos.

En los ejemplos de las figuras 9 y 10, se ha representado los elementos de tapicería 13, que como es normal cubren los asientos para darles mullidez.

En la ejecución práctica del objeto del presente modelo de utilidad, podrán variar cuantos detalles constructivos y configurativos no afecten, cambiándola o modificándola, a su propia esencialidad.

N O T A  
=====

Se reivindica como objeto del presente modelo de utilidad:

1º.- Sofá-sillón de longitud ampliable que se caracteriza por el hecho de comprender tres elementos básicos: asiento-respaldo, patas-extremas con reposabrazos, y patas sin reposabrazos, todos cuales tres elementos son acoplables según técnica en cantidad variable conveniente, a los efectos de estructurar muebles con capacidad desde una a un número ilimitado de plazas, pudiendo formar parte de un mismo mueble, uno cualquiera de los dos elementos citados provistos de patas, o ambos a la vez, todo ello bajo la



particularidad de que el elemento denominado asiento-respaldo está  
constituido por dos piezas preferentemente rectangulares, rígida-  
mente unidas entre sí por sus bordes adyacentes, las cuales son  
precisamente y respectivamente constitutivas del asiento y del res-  
5 paldo para una plaza, estando constituido el elemtno denominado  
patas-extremas con reposabrazos, por una pieza rígida en la que se  
determinan las patas delantera y posterior de un mismo extremo que  
se hallan enlazadas superiormente por un larguero en funciones de  
reposabrazos, y estando constituido el elemento denominado patas  
10 sin reposabrazos, por una pieza rígida en la que se determinan una  
pata delantera y una posterior que vienen enlazadas por un largue-  
ro acodado cuya forma es coincidente con el perfil lateral del ele-  
mento denominado asiento-respaldo.

2º.- Sofá-sillón de longitud ampliable, según la reivin-  
15 dicación 1), que se caracteriza por el hecho de que el acoplamien-  
to de cada elemento denominado patas-extremas con reposabrazos se  
efectua incorporándolo lateralmente, de quita y pon según técnica,  
contra un elemento de los denominados asiento-respaldo, del que  
pasa a constituir sus patas de un extremo.

20 3º.- Sofá\_sillón de longitud ampliable, según las reivin-  
dicaciones 1 y 2, que se caracteriza por el hecho de que el acopla-  
miento de cada elemento denominado patas sin reposabrazos se efec-  
túa incorporandolo lateralmente, de quita y pon según técnica son-  
tra un elemento de los denominados asiento-respaldo, del que pasa  
25 a constituir sus patas de un lado, bajo la particularidad de poder  
ir igualmente incorporado, de similar manera, entre dos elementos  
contiguos de los denominados asiento-respaldo, pasando a consti-  
tuir sus patas comunes intermedias.

4º.- SOFA-SILLON DE LONGITUD AMPLIABLE.



Consta la presente memoria de siete hojas foliadas y mecanografiadas por una sola de sus caras, acompañadas de dos hojas de dibujos.

Barcelona, 29 de Abril de 1971

GRIFE & ESCODA, S.L.

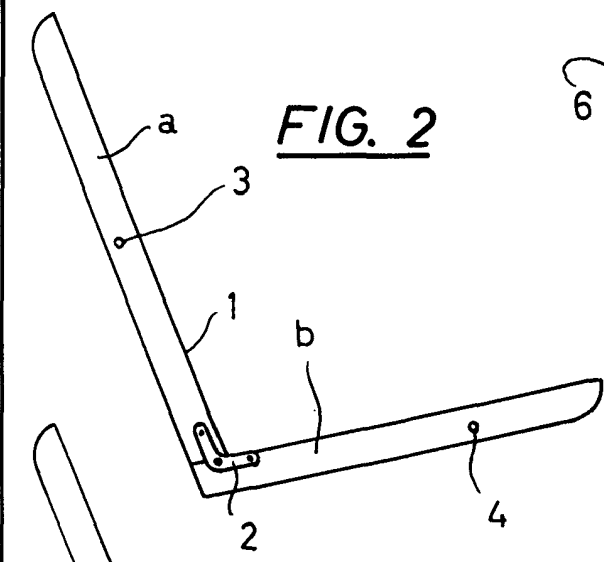
5

p/a.

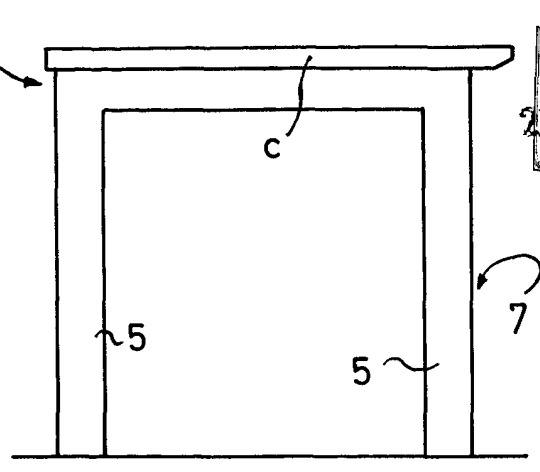
PEDRO SUGRAÑES FERRER

p. p.

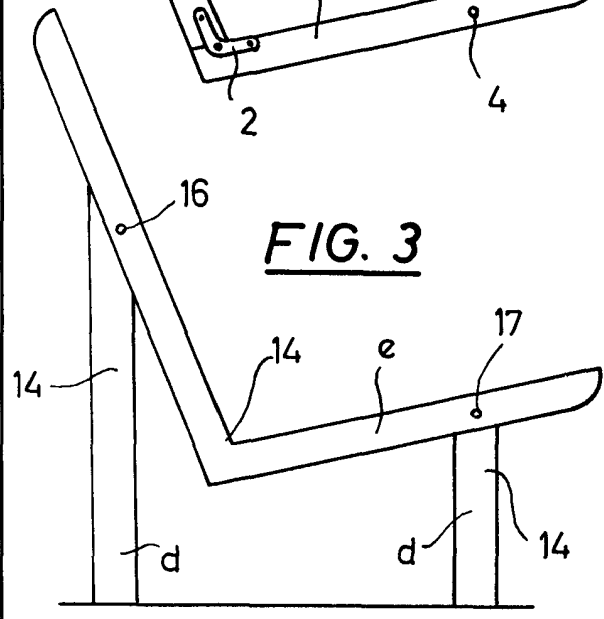
  
~~Pedro Sugrañes Ferrer~~



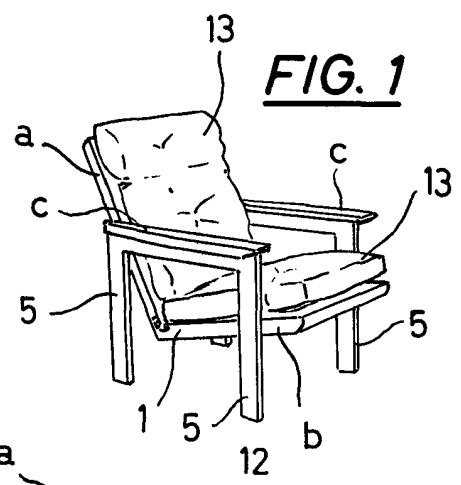
**FIG. 2**



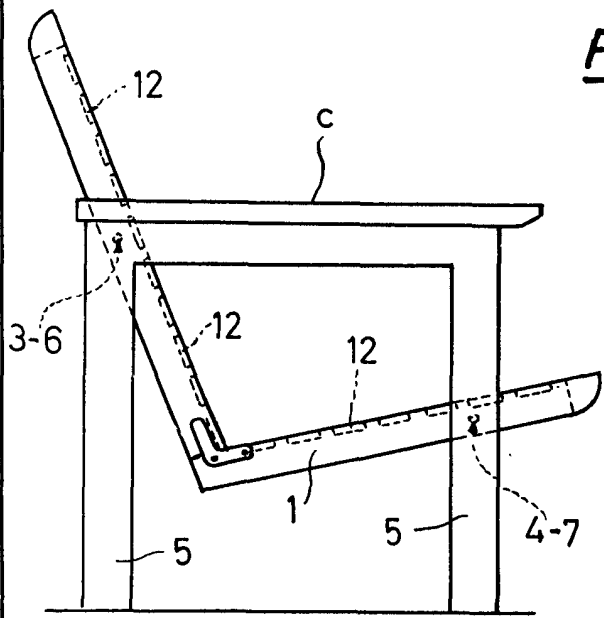
**FIG. 4**



**FIG. 3**

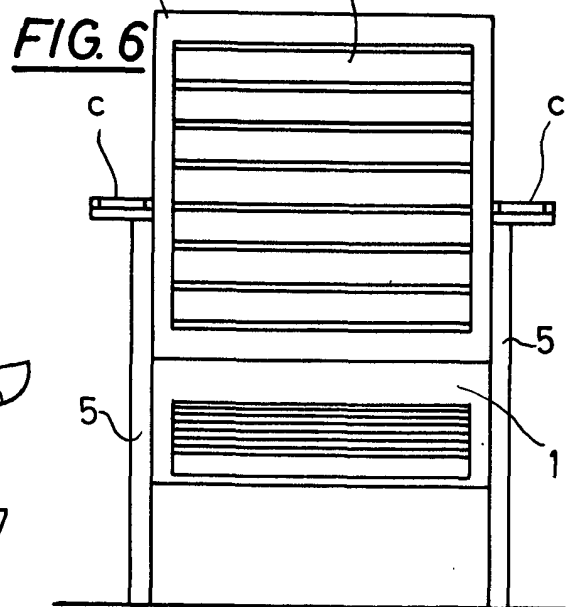


**FIG. 1**



**FIG. 5**

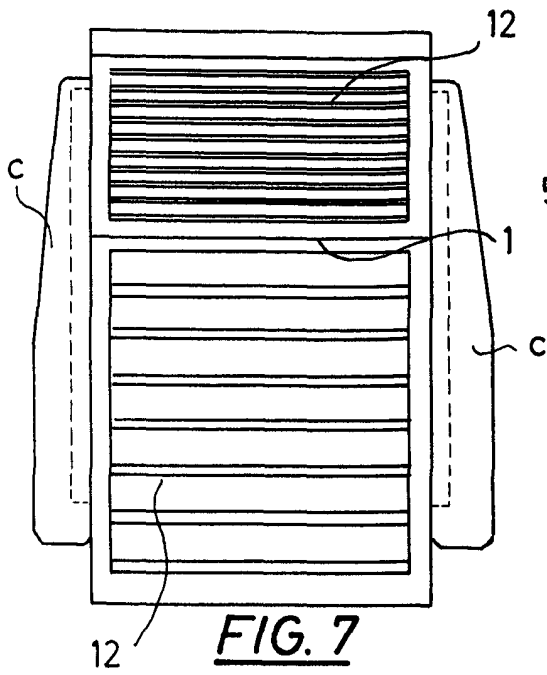
escala variable



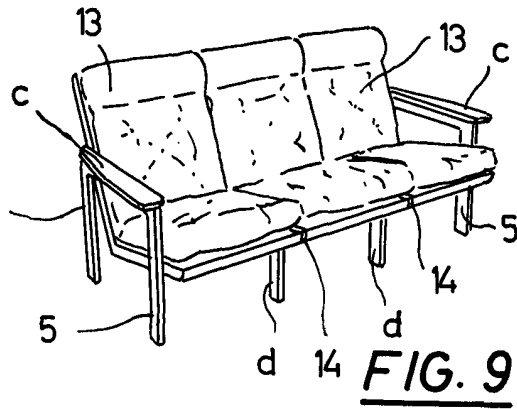
**FIG. 6**

Barcelona, 29 de abril de 1971  
p.a. PEDRO SUGRANES FERRER  
p. p.

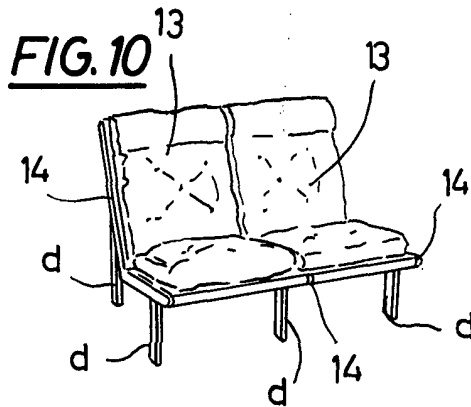
Foto. Pedro SUGRANES Ferrer



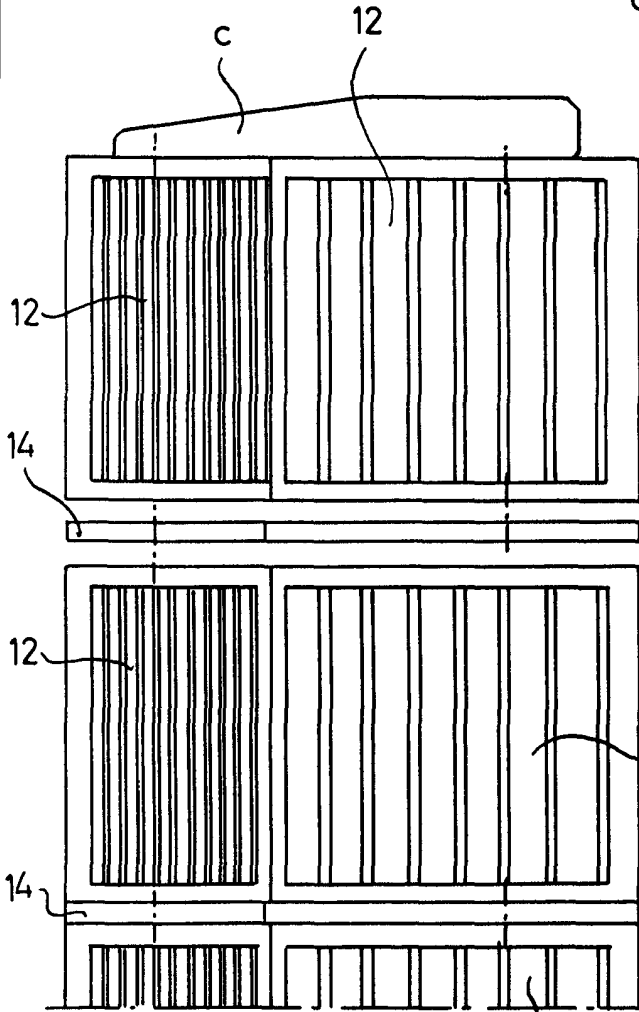
**FIG. 7**



**FIG. 9**

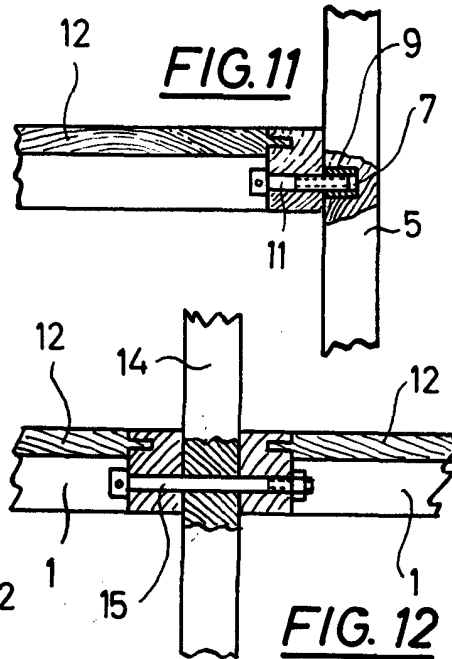


**FIG. 10**



**FIG. 8**

escala variable



**FIG. 11**

**FIG. 12**

Barcelona, 28 de abril de 1971

p.a. PEDRO PUIGNAT Y FERRER

P. P.