



16876 g

SECCION TECNICA
CLASIFICACION
CLASE <u>A 24</u>
MODALIDAD <u>F</u>

MEMORIA DESCRIPTIVA
=====

Correspondiente a un Modelo de Utilidad por 20 años, para todo el territorio español, por: CE NICERO PARA CIGARRILLOS, a favor de Don Antonio Gallego Garcia, de nacionalidad española, residente en Madrid, Francos Rodriguez, nº 36:

=== ... === ... ===

El Modelo de Utilidad a que se refiere la presente Memoria, se destina a garantizar la explotación y la propiedad exclusivas, en todo el territorio nacional, de un cenicero para cigarrillos.

5.-

El cenicero que vamos a presentar posee unas formas altamente funcionales y estéticas a las que une su completa estabilidad, su fácil desmontaje y montaje



10.- para la limpieza, su gran capacidad y, como característica esencial, la disposición de una corona de receptáculos apaga-fuegos capaces, cada uno de ellos, de admitir una punta o colilla de cigarrillo que se introduce con la lumbre, hacia abajo y que se apaga rápidamente, sin producir humo, por ahogamiento al no recibir el oxígeno necesario para mantener activa su combustión.

15.- Para mejor comprensión del objeto y sólomente a título de ejemplo, se adjunta una hoja de planos en la que:

20.- La figura 1, representa una combinación de vista en alzado y sección diametral del conjunto de un cenicero circular.

La figura 2, representa la vista superior en plan ta del citado cenicero.

25.- Con referencia a dichas ilustraciones, podemos ver que el cenicero según el Modelo está constituido por un zócalo exterior -1- cuya superficie vista comprende cualquier tipo de moldura decorativa mientras que, interiormente determina una caja de fondo plano en cuyo centro va realizado un agujero de ventilación -2- y en cuya pared lateral -van distribuidos varios nervios verticales equidistantes -3- que, juntamente con el borde superior, contribuyen al centra

30.- je de un recipiente troncocónico -4- que es el que recoge - las cenizas y las colillas y que dispone en su fondo de una zona central realzada -5- que determina un canal periférico circular -6- en el que, convenientemente repartidas, van -
35.- realizadas tres protuberancias -7- que, en el montaje, resultan alojadas en tres de los intervalos comprendidos en -



40.- tre las aletas -8- que, formando una corona, sobresalen radialmente de un anillo cónico -9-, cuyo borde inferior, de menor diámetro, se centra sobre la zona central realizada -5- del fondo del recipiente -4-, contra cuya pared se adosan los bordes laterales de las dichas aletas -8-.

45.- Con esta disposición, cada intervalo comprendido entre dos aletas -8- compone, junto con la pared interior del recipiente -4- y la pared exterior del anillo cónico -9-, un receptáculo apaga-fuegos apto para alojar un cigarrillo consumido, la lumbre del cual va a situarse en un punto del canal periférico circular -6- del citado recipiente -4-.

50.- En el borde superior de mayor diámetro del anillo cónico -9-, se engatillan una serie de lengüetas periféricas -10- que descienden del borde exterior de un anillo metálico -11- cuya superficie encimera está abombada y lleva realizadas tres embuticiones semicilíndricas -12-, radiales y convenientemente repartidas, destinadas a soportar horizontalmente los cigarrillos encendidos, -cuyas lumbres convergen hacia el centro por lo que las cenizas que se desprenden caen al interior del anillo cónico -9- y se van depositando sobre el fondo realizado -5- del recipiente -4-.

60.- De un modo preferido, el zócalo exterior -1- y el anillo cónico -9- con sus aletas radiales -8- son dos piezas moldeadas con un material plástico rígido y resistente al calor, como por ejemplo bakelita, mientras que el recipiente -4- y el anillo superior -11- son dos pie-



zas de plancha de aluminio obtenidas por estampación y debidamente anodizadas.

70.- Es conveniente hacer la salvedad de que, aun que el ejemplo representado y descrito es de planta circular, el cenicero según el Modelo puede adoptar cualquier otra forma poligonal.

75.- Son pues variables las circunstancias de tamaño, forma y material particularmente referidas a cada uno de los elementos que integran el conjunto, en el que podrá ser variado todo aquello que no suponga una alteración de la esencialidad del objeto expuesto en la pasada descripción, la cual deberá ser tomada en su más amplio sentido y no como una limitación de posibilidades de realización.

80.-

= N O T A =

El Modelo de Utilidad que se solicita recaerá sobre las particularidades características de las siguientes

= REIVINDICACIONES =

85.-

1ª.- Cenicero para cigarrillos caracterizado por estar constituido por un zócalo exterior que comprende una caja de fondo plano en cuyo centro va realizado un agujero de ventilación y en cuya pared lateral van distribuidos varios nervios verticales equidistantes que,

90.-

juntamente con el borde superior, contribuyen al centraje de un recipiente troncocónico que dispone en su fondo de una zona central realzada que determina un canal periférico circular en el que, convenientemente repartidas, van realizadas tres protuberancias que, en el montaje, resultan alojadas en tres de los intervalos comprendidos entre

95.-

10973

16876 9



100.- las aletas que, formando una corona, sobresalen radialmente de un anillo cónico cuyo borde inferior de menor diámetro se centra sobre la zona realzada del fondo del recipiente, contra cuya pared lateral se adosan los bordes también laterales de las citadas aletas.

105.- 2ª.- Cenicero para cigarrillos según la reivindicación 1ª, caracterizado porque, cada intervalo comprendido entre dos aletas compone, junto con la pared interior del recipiente y la pared exterior del anillo cónico, un receptáculo apaga-fuegos apto para recibir un cigarrillo consumido, la lumbre del cual va a situarse en un punto del canal periférico circular del fondo del citado recipiente, en donde se apaga rápidamente sin producir humo.

110.- 3ª.- Cenicero para cigarrillos según las reivindicaciones anteriores, caracterizado porque, en el borde superior de mayor diámetro del anillo cónico, se engatillan una serie de lengüetas periféricas que descienden del borde exterior de un anillo metálico, cuya superficie encimera está abombada y lleva realizadas tres embudiciones semicilíndricas, radiales y convenientemente repartidas, destinadas a soportar horizontalmente a los cigarrillos encendidos, cuyas lumbres convergen hacia el centro por lo que las cenizas que se desprenden caen al interior del anillo cónico y se van depositando sobre el fondo realzado del recipiente metálico.

115.- 4ª.- CENICERO PARA CIGARRILLOS.

120.- Todo ello según se describe y reivindica en la presente memoria descriptiva, que consta de seis hojas -

49.972

- 6 -

10



168769

125.- mecanografiadas por una sola de sus caras y debidamente numeradas y se ilustra con un plano adjunto.

Madrid, 10 de Mayo de 1.971

VICENTE OCHOA
P.R.

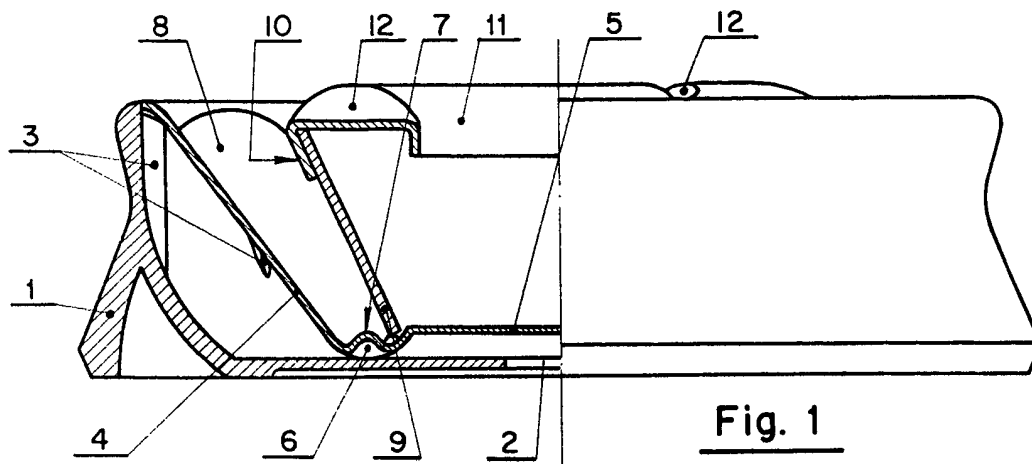

Fig. 1

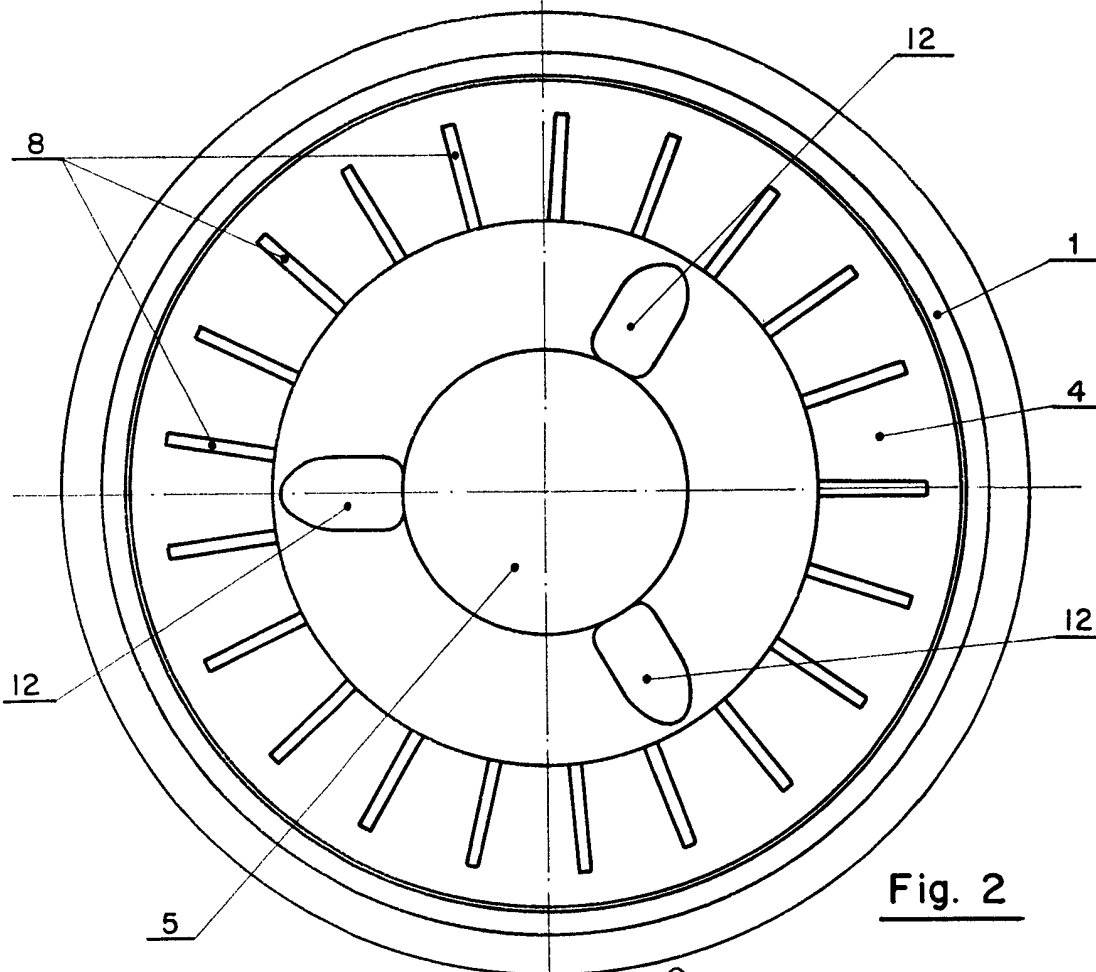

Fig. 2

Madrid.

10 MAYO 1977

INSTRUMENTAL
S.A.

ESCALA VARIABLE