

168759

168759



MEMORIA DESCRIPTIVA

correspondiente a una patente de invención por veinte años, a favor de D. Antonio Rocher Cardona, residente en Valencia, por "MEJORAS INTRODUCIDAS EN LOS GASIFICADORES PARA LAMPARAS A BASE DE COMBUSTIBLE DE ALCOHOL, GASOLINA Y PETROLEO".-

5 El objeto que constituye la presente invención se refiere esencialmente a una serie de perfeccionamientos que han sido introducidos en los sistemas de gasificación para lámparas, merced a los cuales se mejora no ya tan solo la parte constructiva del gasificador, sino que su funcionamiento se perfecciona al máximo, no solamente para una determinada clase de combustible, sino en su aplicación para diversos, entre otros muy principalmente el alcohol, la gasolina y el petróleo.

10

Como consecuencia pues, de los estudios y ensayos llevados a cabo por el inventor, pueden destacarse a con-

168759

tinuación varias de las ventajas y mejoras que aporta a esta industria el invento que nos ocupa.

15

Hasta la fecha las lámparas de esta clase, tenían necesariamente que encenderse por la parte de abajo, extremo este que ha resuelto el inventor, ya que merced a la sobrepantalla de que va provista la nueva lámpara, ésta puede encenderse cómodamente por la parte de arriba.

Otra mejora destacada radica en el hecho de poder quemarse indistintamente alcohol, gasolina o petróleo, resultado este que hasta la fecha no pudo conseguirse, así, como el total desmontaje de sus piezas y permitir su limpieza interior en casos de obstrucción.

25

Otras diversas ventajas podrán deducirse a través de la propia descripción que de su parte constructiva se hace a continuación, con ayuda de los planos adjuntos en los que tan solo a título de ejemplo e ilustración no limitativo, se muestra en conjunto y despiece un caso de realización práctica del invento y en los que

30

La hoja 1ª muestra una vista en corte del conjunto, mientras

Las hojas 2ª y 3ª presentan el despiece según la enunciación del conjunto.

35

Con ayuda pues de la precedente exposición gráfica, puede deducirse fácilmente la esencia de los perfeccionamientos que nos ocupan, que radican en la disposición de una sobrepantalla (2) dispuesta convenientemente con el fin de que facilite el encendido por la parte superior, o parte correspondiente a la entrada del

40

combustible (1). Interiormente en la sobrepantalla se ha dispuesto un espiral gasificador (3) desmontable en for-



168759

ma tal, que permite el empleo de alcohol, gasolina y petro-  
leo y provisto de tornillos laterales que permiten su des-  
montaje en piezas, para su limpieza interior caso de obs-  
trucción.

45

En la parte correspondiente al graduador de luz  
y llave para el cierre automático de la lámpara (4) se ha  
dispuesto una pieza en forma de aguja, representada en el  
despiece, con la cual se desemboza el conducto de salida  
del combustible, manteniéndole en todo momento en condicio-  
nes perfectas de funcionamiento.

50



Bajo referencia (5) se enumeran para la mayor cla-  
ridad de la presente descripción las distintas piezas que  
constituyen o componen el montaje del gasificador.

55

Se entiende por la descripción que precede que tanto  
la forma de las piezas, como el material empleado en su fa-  
bricación puede ser variable, ya que la esencia del inven-  
to radica concretamente en la disposición y finalidad que  
cumplen los distintos elementos descritos, motivo por el  
cual deben ser considerados los términos de la presente  
memoria en un sentido amplio y nunca limitativo, todo ello  
en atención a las variantes que pueden ser introducidas  
sin alterar la esencia del invento.

60

#### N O T A

Se reivindica como invención propia del solicitante  
por veinte años en España:

65

1ª.- mejoras introducidas en los gasificadores pa-  
ra lámparas a base de combustible de alcohol, gasolina y

70

petroleo, caracterizadas por la disposición de una sobrepantalla (2) en contacto con los conductos dispuestos en la entrada de combustible (1), que permite el encendido de la lámpara por su parte superior.

2ª.- mejoras según la 1ª reivindicación caracterizadas porque interiormente en la sobrepantalla va convenientemente alojado un espiral gasificador (3) en comunicación con los conductos de combustible, que permite quemar indistintamente alcohol, gasolina o petroleo, el cual es desmontable merced a los tornillos laterales de que va provisto y que permiten su desmontaje en piezas para su perfecta limpieza interior, caso de obstrucción.

80

3ª.- Mejoras según la 1ª y 2ª reivindicación, caracterizadas porque el graduador de luz y llave de cierre automático de la lámpara (4), va provisto de una pieza en forma de aguja, con la cual se desemboza el conducto de salida del combustible, manteniéndole constantemente en condiciones perfectas de funcionamiento.

85

4ª.- MEJORAS INTRODUCIDAS EN LOS GASIFICADORES PARA LAMPARAS A BASE DE COMBUSTIBLE DE ALCOHOL, GASOLINA Y PETROLEO".

Madrid 23 de enero de 1945

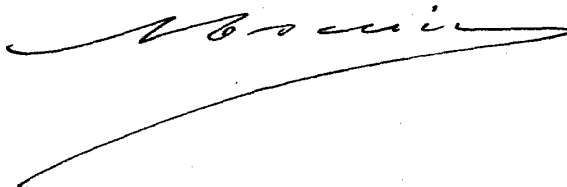

168759

FIG. 1.

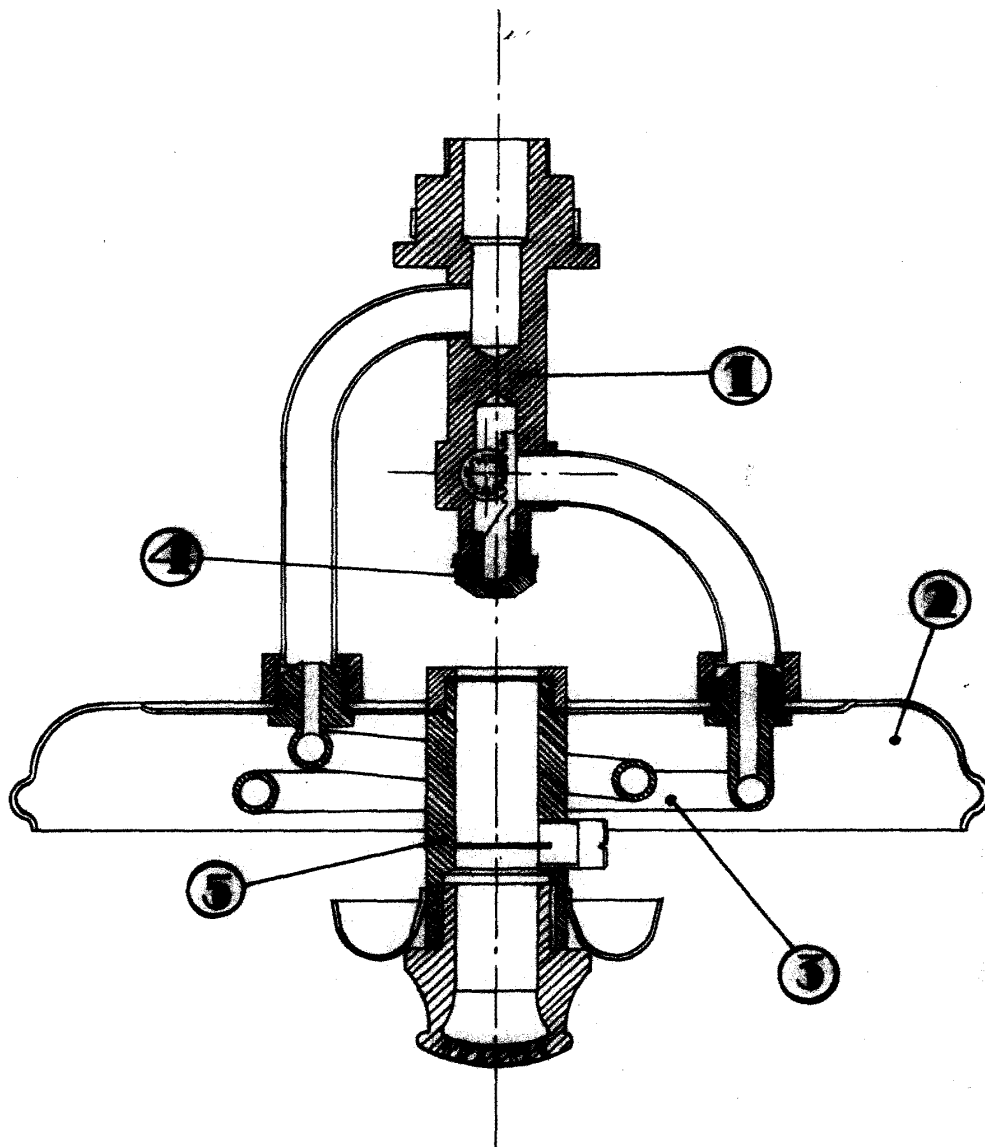

Madrid 23 Enero 1945

*Rocher*

168759

Madrid 23 Enero 1915

*Reber*

FIG. 2<sup>a</sup>

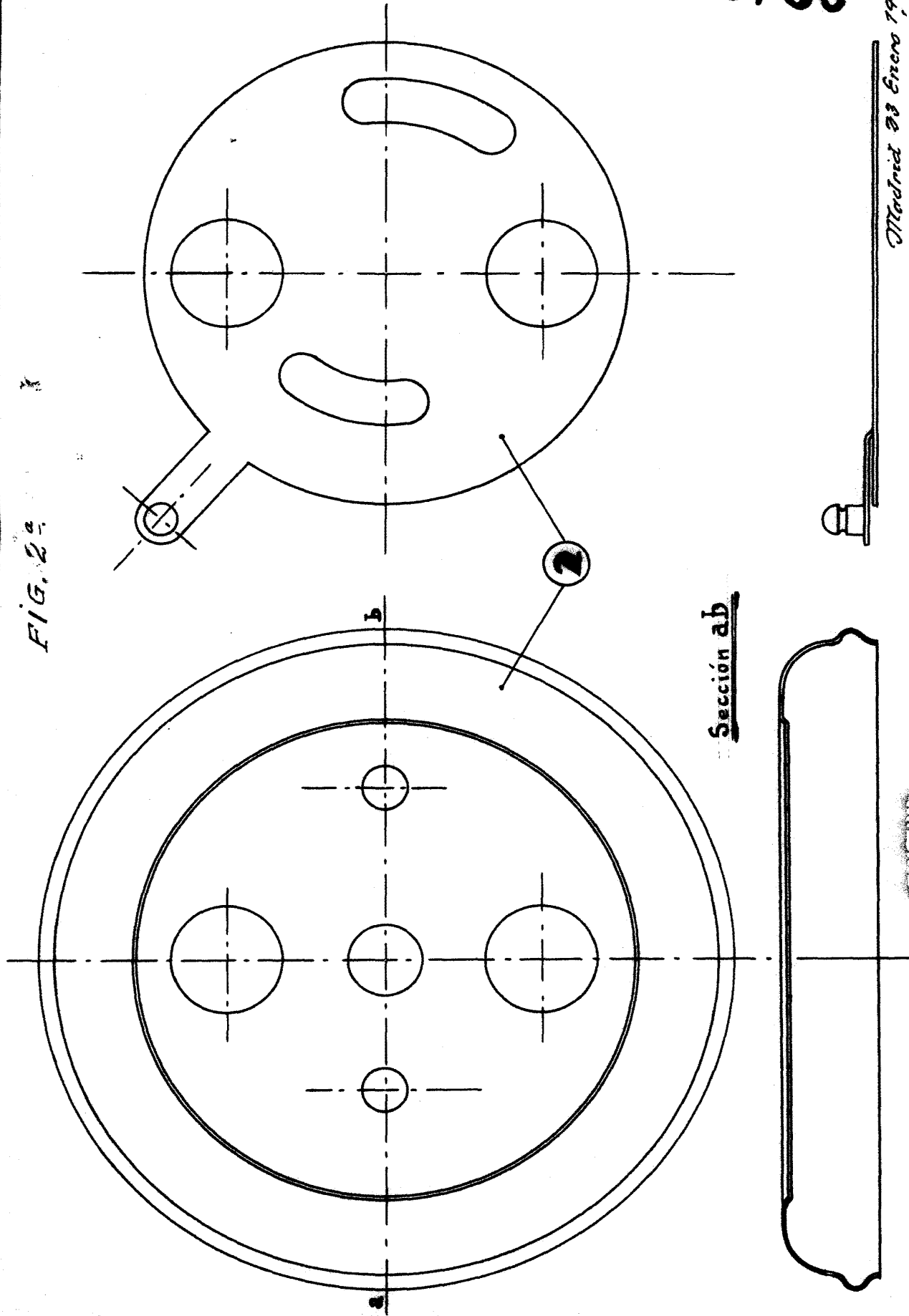

168759

*Model 23 Enero 1945*  
*M. J. J. J.*

