



28 A

168754

SECCION TECNICA
CLASIFICACION I.P.C.
CLASE <u>A 44</u>
SUBCLASE <u>B</u>

MEMORIA DESCRIPTIVA

=====

Correspondiente al registro de Modelo de Utilidad que, por veinte años, se solicita a favor de la firma "ALBERTO BASSAT, S.A.", residente en Barcelona, calle Espronceda, nº 203, 211, de nacionalidad española, - - - - -

5.

p o r

"NUEVA CINTA DE FIJACION ENTRE SI DE PARTES DE PRENDAS"

=====

El objeto del presente Modelo de Utilidad se refiere a una nueva cinta de fijación entre sí de partes de prendas, que permite que el abrochado sea efectuado a presión y no por engarzado de corchetes como ocurre en la actualidad con las cintas corcheteras.

10.

De esta manera es más comodo efectuar el abrochado,

168754

28 ABR



5. ya que basta encarar los elementos machos de presión de una cinta dispuesta en el borde de una parte de la prenda, con los elementos hembra de presión de la otra cinta de la parte enfrentada de la prenda, ambas a unir, cual unión se consigue al presionar e introducir dichos elementos machos con los elementos hembra.

10. Para una correcta interpretación se describe, a continuación, un caso de realización práctica, a título de ejemplo, no limitativo, de la nueva cinta de fijación entre sí de partes de prendas, acompañándose de una hoja de dibujos en la que:

En la figura se representa de lado, una cinta corchetera con elementos machos de cierre a presión unidos a la misma.

15. Consiste la invención en que la cinta corchetera está formada por una cinta flexible continua (1) que presenta en una de sus caras, a lo largo de la misma y regularmente distribuidos los elementos macho o hembra (2) cosidos a dicha cinta, de broches a presión, cuales elementos machos o hembra (2) al encararse con los elementos hembra o macho de broches a presión de otra cinta corchetera igual, pero con elementos de género masculino o femenino distinto y ambas unidas a los bordes de las dos partes de la prenda a unir, se interpenetran y abrochan a presión.

20. Se osbreentiende que en el presente caso serán variables cuantos detalles de construcción y acabado, no alteren, cambien o modifiquen la esencia de la invención.

25. N O T A

Descrito el objeto y utilidad de la invención,

16875 4

28 ABR



lo que se declara como no divulgado ni practicado en España comprende las siguientes reivindicaciones:

5. 1ª.- Nueva cinta de fijación entre sí de partes de prendas, caracterizado por el hecho de que la cinta corchetera está formada por una cinta flexible continua que presenta en una de sus caras, a lo largo de la misma y regularmente distribuidos los elementos macho o hembra cosidos a dicha cinta, de broches a presión cuales elementos machos o hembra al encararse con los elementos hembra o macho de
10. broches a presión de otra cinta corchetera igual, pero con elementos de género masculino o femenino distintos y ambas unidas a los bordes de las dos partes de la prenda a unir, se interpenetran y abrochan a presión.

15. 2ª.- NUEVA CINTA DE FIJACION ENTRE SI DE PARTES DE PRENDAS.

Según se describe y reivindica en la presente Memoria descriptiva que consta de tres hojas foliadas y escritas por una sola cara y acompañada de una hoja de dibujos.

Barcelona para Madrid, a veintiocho de Abril de mil novecientos setenta y uno.

P.A.,

Antonio Aricha

P. A.

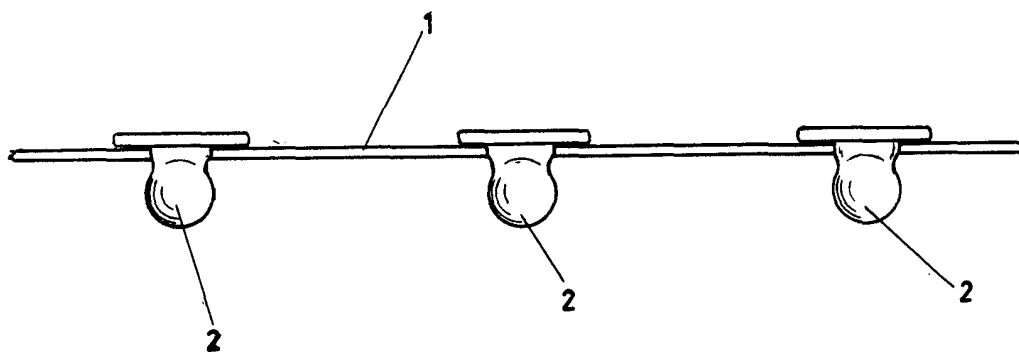

Barcelona para
Madrid 28 April 1971

P.R.

Antonio Arache
[Handwritten signature]

Escala variable