



35:3:972

2

168641

6 MAY 1971



Se refiere este modelo de utilidad conforme su enunciado indica, a una lámpara del tipo colgante y más especialmente a una armadura para la formación de lámparas de efecto semiesferoidal

5.- o pantalla de este tipo que se forma por la combinación de un soporte de finas patillas provista de cierta elasticidad a través de el cual se organiza el conjunto.

10.- Uno de los detalles del modelo es que integralmente estará constituido de piezas de material plástico en las que, aprovechándose de las condiciones elásticas de algunos tipos de ellos y de las combinaciones cromáticas de éstas, se pueden lograr amplias gamas decorativas de efectos nuevos y agradables.

15.- Una de las características del modelo se basa en un soporte formado por una pieza única compuesta de un plano circular del que parten radialmente tres brazos, cortos y planos que, originando un escalón se proyecta en un sector corto, ligeramente

20.-

25.8.972

3

168641

6 MAY 1971



inclinado y éstos en progresiva convergencia hacia el extremo libre según unas patillas reforzadas por un tabique central y normal a éstas dándoles u otorgándoles sección en -T-.

5.-

Otro detalle es que las patillas mencionadas, por el extremo inferior o libre, presentan unos tetoncillos radiales susceptibles de alojar en los agujeros de un cuerpo de forma semiesferoidal que sirve de remate inferior.

10.-

El plano superior de dicho soporte, horizontal y circular, con un escalón determinado por el desnivel de origen de las patillas respecto de los sectores inclinados, forman un asiento susceptible de recibir una pantalla semiesférica de mayor diámetro que, en altura llega a cubrir, parcialmente,

15.-

el cuerpo semiesferoidal inferior, configurando un cuerpo de efecto original a distintos diámetros.

Otro detalle es que el mencionado plano superior del soporte, equicentro, presenta un calado a través del cual se establece una espiga de rosca, --

20.-

véis del cual se establece una espiga de rosca, --



25.8.972

axialmente calada y un macarrón de revestimiento y ajuste a través del cual pasa el hilo y en cuyo extremo inferior, se monta un casquillo para bombilla o elemento de iluminación propiamente dicho.

5.-

Una idea más concreta de las características del modelo, la realizaremos a continuación al hacer referencia a la lámina de dibujos que a ésta memoria se acompaña en la que, de manera un tanto esquemática y tan sólo por vía de ejemplo, se representan los detalles preferidos del modelo.

10.-

En los dibujos:

La figura 1ª, es una vista en sección según un plano vertical del conjunto.

15.-

La figura 2ª, es un detalle en planta superior del mismo.

La figura 3ª, es un detalle en alzado del conjunto según efecto externo del mismo.

20.-

Comentando las referencias numéricas de dicha lámina de dibujos, se indica con el -1- el plano

25-5-972

5

168641

6 MAY 1954



5-

superior y horizontal del soporte, con preferencia circular del que radialmente proyectan tres sectores -2-, equidistantes y de éstos verticalmente, con ligera tendencia a divergir unas patillas -4- interiormente reforzadas por un tabique central y normal a éstas -5- otorgándoles sección individual en "T", según se aprecia en el detalle de una de ellas (figura 1a).

10.-

En el origen de dichas patillas -4-, presentan un sector quebrado e inclinado a desnivel con respecto a la superficie de -6- estableciendo, entre todas, un asiento para apoyo y descanso de la pantalla semiesférica -7- a los efectos dotada de un calado circular equicentro, -8- de diámetro calculado para ajustar en el propio que desarrolla el perímetro de los asientos -6- del soporte.

15.-

Dichas patillas en el extremo inferior, cuenta con unos tetoncillos -9- por fuera, perpendiculares a éstas que alojan en los agujeros -10- de un cuerpo semiesférico -11- vacío, de menor diámetro que

20.-

25-8-972

6

168641

6 MAY



5.-

el anterior y en posición invertida respecto a éste, configurando entre ambas un conjunto de efecto decorativo muy aceptable ya que el mayor diámetro de la superior, permite cubrir parcialmente la inferior quedando completamente oculto el elemento de iluminación.

10.-

A estos efectos la superficie -1- cuenta con un calado equicentro a través de los cuales se establece un macarrón -13- donde ajusta una espiga -14- hueca soporte del casquillo -15- y de éste de la bombilla -16-.

Podemos apreciar el efecto de conjunto de la lámpara en la figura 3ª.

15.-

Una vez descrita convenientemente la naturaleza del modelo se hace constar a los efectos oportunos que el mismo no queda limitado a los detalles de esta exposición sino que por el contrario en el se introducirán aquellas modificaciones de detalles que las circunstancias y la práctica pudieran aconsejar, siempre y cuando no se alteren o modifiquen las

20.-

25-8-972

7

168641

6 MAY. 1944



las características esenciales del mismo que se resumen en las siguientes:

REIVINDICACIONES

- 1a.-"LAMPARA COLGANTE", esencialmente caracterizada al estar constituida por un soporte formado por una superficie plana de efecto circular de la que, radialmente, se proyectan sectores cortos y de éstos, perpendicularmente, sendas patillas en suave convergencia hacia el extremo libre y que, por el lado interno, en toda su longitud, cuentan, con unos tabiques normales de refuerzo que le oborgan sección en "T", están originadas en un sector quebrado suavemente inclinado y a desnivel respecto de dicha superficie que, a los efectos, constituye el asiento de apoyo de una pantalla de gran o proporcional diámetro, semiesferoidal, hueca, facultada de un calado circular equicentro para paso y apoyo d en dichos quebrados.
- 2a.-"LAMPARA COLGANTE", conforme a la anterior reivindicación, dichas patillas se caracterizan porque
- 5.-
- 10.-
- 15.-
- 20.-



25:3:972

en el extremo inferior, presentan sendos tetoncillos normales orientados hacia fuera y encajables en unos agujeros previstos en la periferia de un segundo cuerpo semiesférico hueco, de menor diámetro, dispuesto u orientado en postura inversa a la anterior, configurando un efecto original externo y quedando completamente oculto el juego de iluminación.

5.-

3ª.-"LAMPARA COLGANTE", conforme a la anterior re-

10.-

vindicación, dicha superficie de soporte, se caracteriza porque, equicentro, cuenta con un calado sobre el que se dispone un macarrón en el que, interiormente, rosca una espiga calada de soporte de un casquillo y este de la bombilla de iluminación.

15.-

4ª.-"LAMPARA COLGANTE",

Según se describe y reivindica en la presente memoria descriptiva que consta de ocho hojas mecanografiadas por una sola de sus caras y una lámina de dibujos que la ilustra.

20.-

Madrid,

6 MAY. 1971

EL AGENTE OFICIAL  
A. L. DE HERRAN

168641

Fig. 1a

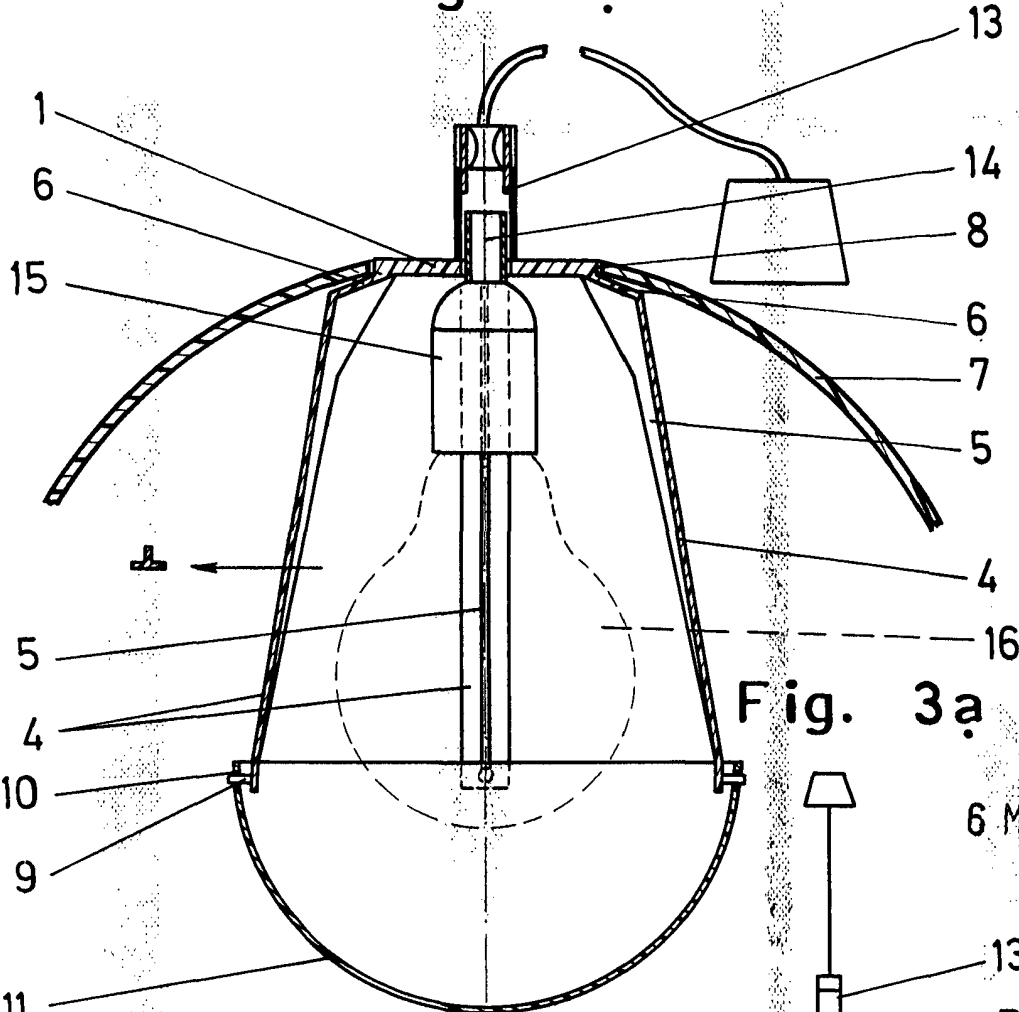

Fig. 3a

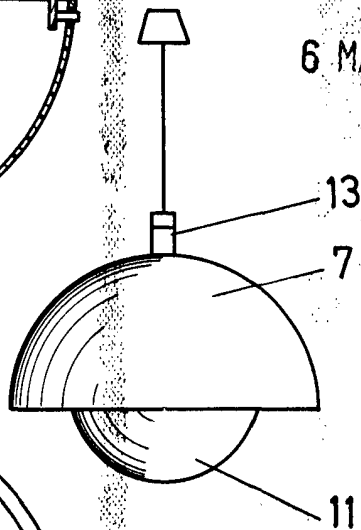
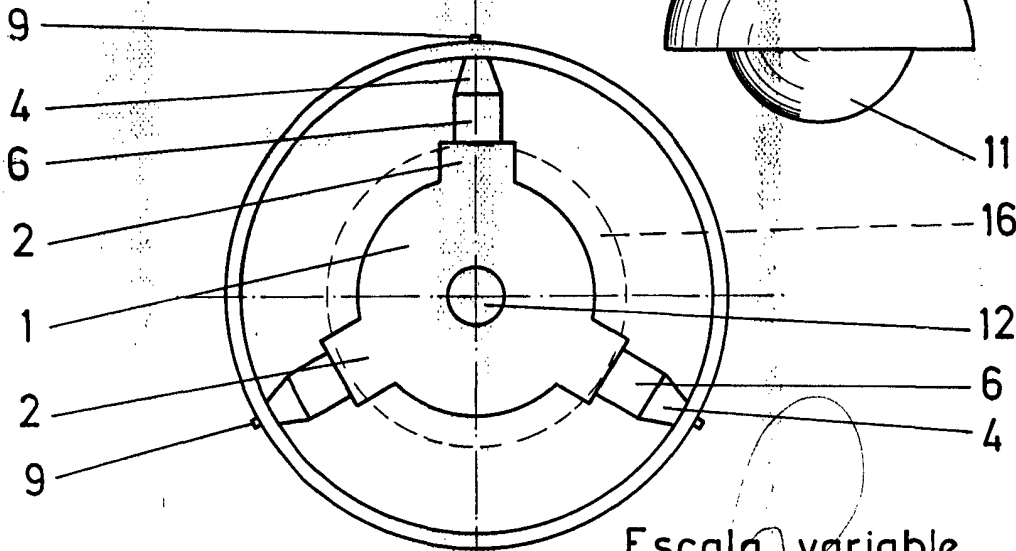

Fig. 2a



6 MAY 1974

Escala variable  
 MADRID, 16 MAY 1971  
 A. L. DE LA HERRAN  
 R.P.