

7 0 0 7 2

1168560



SECCION TECNICA
CLASIFICACION
CL. B 65
SUBCLASE G

PATENTE
DE

REGISTRO DE MODELO DE
UTILIDAD

per "Un apoyo redante para el arrastre de maletas" - - - - -
a favor de Doña Mercedes BONET SOLER, de nacionalidad española,
domiciliada en Rambla de Catalunya, nº 64, BARCELONA.

- - - - -

MEMORIA DESCRIPTIVA

El modelo de utilidad a cuyo registro se refiere la presente memoria descriptiva está constituido por un apoyo redante que facilita el transporte de las maletas pesadas con facilidad y poco esfuerzo, simplemente por arrastre de las mismas sobre el suelo grabando en dicho apoyo redante y tirando del asa de la propia maleta.

5

Consiste esencialmente el apoyo redante que constituye el modelo de utilidad que se registra en un simple cuerpo provisto de una acanaladura longitudinal, de ruedas en los lados correspondientes a los extremos de ésta y de un ajustamiento central para una cinta sujetadera, en el cual se puede apoyar una maleta con uno de sus cantos inferiores introducido en la acanaladura grabando con su peso sobre el cuerpo el cual viene sujetado a la misma con la cinta y ejerce de patín permitiendo su arrastre

10

7:9:972

168560

2



871

- 2 -

al ser tirada por el asa.

La descripción de un caso de ejecución práctica del modelo representado solamente a título de ejemplo en el dibujo adjunto permitirá hacerse perfecta carga de como está constituido el adminículo de apoyo rodante, así como de la fácil y cómoda manera de utilizarlo.

En el dibujo, la figura 1 representa una vista en perspectiva del apoyo rodante con una porción de cinta para su fijación a una maleta a él ajustada y la figura 2 representa una vista en perspectiva de una maleta con el apoyo rodante a ella fijado, para su transporte por arrastre.

Como puede apreciarse perfectamente en el dibujo, el adminículo de que se trata está constituido por un cuerpo 1 que tiene una a canaladura longitudinal 2, unas ruedas 3, 3' y un entrante transversal 4 para el ajuste en el mismo de una cinta 5 destinada a fijar el adminículo al canto 6, inferior transversal, de la maleta 7, de manera que ésta levantada por su asa oblicuamente grave por dicho canto sobre el cuerpo 1 y pueda ser arrastrada por el portador por medio de la misma asa haciendo dicho cuerpo o apoyo la función de patín transportador.

Pedrán ser variables, manteniendo la configuración esencial que se ha definido, la forma y las dimensiones que se den a cada caso particular de ejecución al adminículo, igual que pedrán variar también los materiales que puedan utilizarse para fabricarlo y el sistema de rodamiento que se le aplique así como los de acomodo de la maleta y de la cinta que a ésta ha de sujetarle.

7-9-972

168560

- 3 -



N O T A

Per la patente de registro de modelo de utilidad a que se refiere la presente memoria descriptiva se REIVINDICA la propiedad y la explotación exclusiva de:

5 1.- Un apoyo rodante para el arrastre de maletas, esencialmente caracterizado por el hecho de estar constituido por un cuerpo provisto de una acañaladura longitudinal, de ruedas en los lados correspondientes a los extremos de ésta y de un entrante o ajustamiento central, transversal, para una cinta sujetadora del propio cuerpo a la maleta a ser arrastrada.

10 2.- "Un apoyo rodante para el arrastre de maletas".

Consta la presente memoria descriptiva de tres hojas foliadas, escritas por una sola cara.

Barcelona, 26 de Abril de 1971.

168560
FIG.1

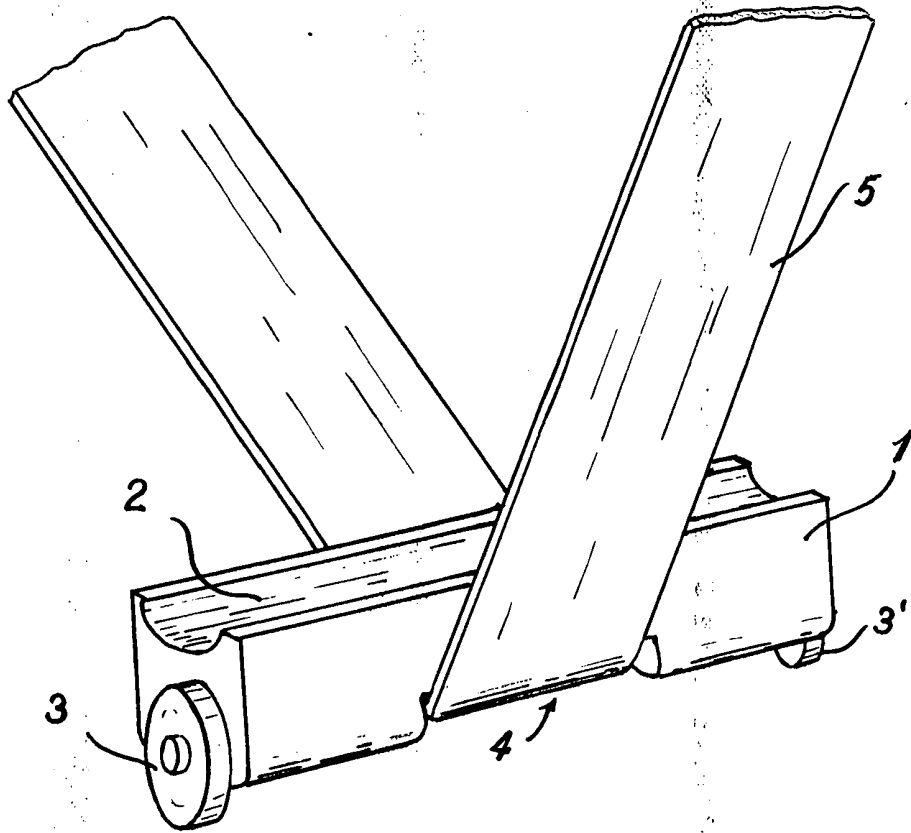
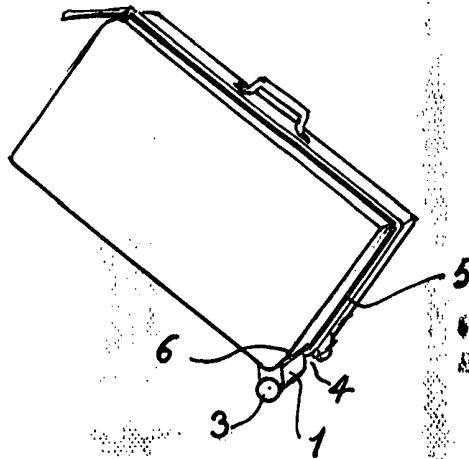

FIG.2



ESCALA VARIABLE

Disenador: S. S. ABK 1971