

25-10-72

168237

22 AB



na  
B60  
Q

MEMORIA DESCRIPTIVA

DE

MODELO DE UTILIDAD

EN

ESPAÑA

por veinte años  
a favor de SAPLAX, S.L.  
de nacionalidad. Español.  
domiciliado en MADRID - Estigia, 8.

por: "CRISTAL PARA FARO-PILOTO DE VEHICULOS".

25:10:72



168237

La presente Memoria se refiere, como indica su enunciado, a un cristal para faro-piloto de vehículos especialmente diseñado para su utilización en distintos tipos de vehículos y según sus necesidades, mediante la simple operación del cambio de una pequeña parte de dicho faro-piloto, ampliando el campo de aplicación del mismo.

Los actuales reglamentos de circulación de vehículos, prevén las señalizaciones en la conducción mediante luces de diversos colores, sobre todo en los vehículos de carga haciendose necesaria la instalación de faros-pilotos con los colores de dichas señalizaciones, complicandose dicha instalación no sólo por la separación de los faros-pilotos, sino también por el espacio que ocupan.

La principal ventaja del faro-piloto que se menciona, es la gran versatilidad que ofrece al poder ser adaptado no sólo a vehículos de turismo, sino también a vehículos de carga, con la única sustitución de una parte del cristal del faro-piloto por otra de idéntica forma pero distinto color, para poder realizar las distintas señalizaciones correspondientes a cada tipo de vehículos, como puede ser la luz blanca de marcha atrás en vehículos de turismo ó la intermitencia en verde de los vehículos de carga.

En esencia este faro-piloto, objeto del Modelo de Utilidad que se describe, está constituido por un cuerpo prismático esencialmente rectangular, que en una de sus bases menores, queda prolongado en un segundo cuerpo en forma de tronco de pirámide cuadrangular, del que una

25+10+72

168237



de sus caras queda alineada con la del cuerpo anterior, siendo ésta cara la que queda abierta, en tanto que el resto está totalmente cerrado, presentando la cara opuesta una pequeña curvatura en toda su extensión de ligera convexidad exterior, Las caras laterales del conjunto, presentan una línea de separación que sobre la cara mayor, es paralela a la base menor del cuerpo rectangular y continua en las caras laterales con cierta inclinación hacia el cuerpo prismático, formando un pequeño ángulo con la cara abierta del conjunto. En dicha cara abierta, existe un reborde hacia el exterior que queda encajado entre los dos rebordes perimetrales que presenta un cuerpo de adaptación al vehículo, para lo que dicho cuerpo prolonga su cara lateral ligeramente inclinada. En la zona determinada entre la línea divisoria paralela a la base del cuerpo prismático y dicha base, existe sobre el cuerpo prismático una depresión en forma de cuadrilongo cerrado en la que se acopla un cuerpo de la misma forma, mantenido dentro de dicha depresión por un aro, asimismo en cuadrilongo, que presenta unas pestañas para introducirse en unas ranuras practicadas en la depresión y que por medio de un aligera presión pueden doblarse y mantener dicho cuerpo en la posición indicada.

Por el aludido objeto se solicita el correspondiente privilegio de MODELO DE UTILIDAD , conforme y al amparo del vigente Estatuto sobre Propiedad Industrial, a fin de garantizar a favor del recurrente el derecho a la explotación exclusiva del mismo en toda España.

A continuación se hará una detallada descripción del cristal para faro-piloto que se cita, con referencia

25-10-72

16823722 AB



5 a los planos que se acompañan, en los que se presenta a simple título de ejemplo, no limitativo, una forma preferente de realización, susceptible de todas aquellas variaciones de detalle que no supongan una alteración fundamental de las características esenciales del mismo.

En dichos planos se ilustra:

En la figura 1. Vista en perspectiva del cristal para faro-piloto.

10 En la figura 2. Vista en sección longitudinal del cristal para faro-piloto.

Según el ejemplo de ejecución representado, el cristal para faro-piloto de vehículos que se preconiza, está constituido por un cuerpo prismático -1- esencialmente rectangular, que por una de sus bases menores se prolonga en un segundo cuerpo -2- en forma de tronco de piramide cuadrangular, del que una de sus caras -3- queda alineada con la del cuerpo anterior, siendo ésta cara -3- la que queda abierta en el conjunto, en tanto que el resto está totalmente cerrado, presentando la cara opuesta -4- una pequeña curvatura en toda su extensión de ligera convexidad exterior, Las caras laterales -5- del conjunto, presentan una línea de separación -6-, que sobre la cara -4- es paralela a la base menor del cuerpo -1- y continúa por las caras -5- con cierta inclinación hacia el cuerpo -1-, formando un pequeño ángulo con el plano de la cara -3-.

25 En dicha cara abierta -3-, existe un reborde -7- hacia el exterior que queda encajado entre ambos -8- y 30 -9- perimetrales que presenta un cuerpo -10- de adapta-

25-10-72

168237

22 AB



ción al vehículo, para lo que dicho cuerpo -10- prolonga su cara lateral -11- ligeramente inclinada respecto al plano vertical.

5 En la zona de la cara -4- determinada entre la línea divisoria -6- paralela a la base menor del cuerpo prismático y dicha base, existe sobre el cuerpo prismático -1- una depresión -12- en forma de cuadrilongo cerrado en la que se acopla un cuerpo -13-, de idéntica forma y dimensiones ligeramente inferiores, que se mantiene dentro de  
10 la depresión -12- por un aro -14-, asimismo en cuadrilongo, y que presenta sobre sus lados mayores unas pestañas -15- que mediante su introducción en unos orificios -16-, practicados en la superficie inferior de la depresión -12-, y su posterior doblado mediante ligera presión, mantienen  
15 el cuerpo -13- dentro de la depresión -12-, pudiéndose por tanto realizar la fabricación de esta parte del faro-piloto en diversos colores aptos para toda clase de señalizaciones en cualquier tipo de vehículos, siendo incluso posible su cambio con suma facilidad.

20 La unión entre los cuerpos -1- y -2- se realiza mediante el acoplamiento de sus respectivos rebordes dispuestos a tal fin, presentando el cuerpo -1- un pequeño saliente de forma semicilíndrica -17- que transversalmente dispuesto en la cara -4- se prolonga por las caras laterales -5-  
25 tapando completamente la junta existente entre los cuerpos -1- y -2-.

30 La separación de las distintas partes del faro-piloto para las diversas señalizaciones, están constituidas por dos placas planas -18- y -19- que inclinadas ligeramente respecto al plano vertical se disponen transversal-

25:10:72

168237

22 MAR



mente al cuerpo prismático -1- siguiendo la inclinación de la línea divisoria -6- en las caras laterales -5- y entre los rebordes de acoplamiento de los cuerpos -1- y -2- con la inclinación ya mencionada.

5           La cara superior -4- de los cuerpos -1- y -2- presenta un estriado interior en círculos alineados longitudinalmente y transversalmente, estando sus caras laterales -5- estriadas en la dirección de la línea divisoria -6- en dichas caras, mientras que el cuerpo en cuadrilongo -13-  
10        presenta asimismo un estriado interior en forma de rombos.

          En la cara superior -4-, sobre la línea divisoria -6- y próximos a los extremos existen dos círculos -20- y en el centro de esta cara, sobre la base superior del  
15        cuerpo -2- tangente a su cara lateral extrema, existe otro círculo -21-, idéntico a los anteriores y todos ellos para sujeción del faro-piloto al vehículo.

          La forma, materiales y dimensiones, podrán ser variables y en general, cuanto sea accesorio y secundario,  
20        siempre que no altere, cambie o modifique la esencialidad del objeto que se describe.

          Los terminos en que queda redactada ésta Memoria son ciertos y fiel reflejo del objeto descrito, debiendose tomar con caracter amplio y nunca en forma limitativa:

25           N O T A

          EL MODELO DE UTILIDAD que se solicita recaerá sobre las particularidades características de las siguientes reivindicaciones:

30           1.-Cristal para faro-piloto de vehículos, caracterizado por estar constituido por un cuerpo prismático esen-

25-10-72

168237

22



5 cialmente rectangular que por una de sus bases menores se prolonga en un segundo cuerpo en forma de tronco de piramide cuadrangular, del que una de sus caras queda alineada con la del cuerpo anterior, siendo ésta cara la que queda abierta en el conjunto, en tanto que el resto está totalmente cerrado, presentando la cara opuesta una pequeña curvatura en todas su extensión de ligera convexidad exterior, estando dicha cara limitada en partes por una línea de separación que transversalmente dis-  
10 puesta sobre dicha cara continua por las caras laterales del cuerpo con cierta inclinación hacía el cuerpo prismático continuandose por las caras laterales del cuerpo tronco-apiramidado y formando un pequeño ángulo respecto al plano de la cara abierta, existiendo otra línea de  
15 separación marcada por la unión del cuerpo prismático con el cuerpo tronco-apiramidado ya que el primero dispone de un pequeño saliente de forma semicilindrica que tapa la junta de ambos cuerpos no sólomente sobre la cara superior, sino también por sus caras laterales, es-  
20 tando marcadas interiormente estas divisiones de la cara superior por placas planas que dviden el espacio interno en distintos compartimientos, disponiendose dichas placas con la inclinación marcada por la línea divisoria existentes sobre el cuerpo prismático.

25 2.-Cristal para faro-piloto de vehículos, según reivindicación 1, caracterizada por disponerse sobre el cuerpo prismático entre la línea de separación sobre el existente y su base opuesta a la de unión al cuerpo tronco-apiramidado, una depresión en forma de cuadrilongo cerrado en la que se introduce un cuerpo de analogas caracte-  
30

25+10+72

168237



5 rísticas de forma a las de dicha depresión, mantenido  
en el interior de dicha depresión por medio de un aro  
de sujeción, asimismo en cuadrilongo, y que a tal efec-  
to dispone de unas pestañas que mediante su introducción  
10 en los orificios dispuestos a tal fin en la base infe-  
rior de la depresión y su posterior doblado bajo ligera  
presión mantienen dicho cuerpo en la posición correcta,  
pudiendose por tanto instalar en el faro-piloto éste  
cuerpo en cualquier material y color adecuado para las  
15 distintas señalizaciones del tráfico rodado y para cual-  
quier tipo de vehículos de turismo o carga, haciendo  
incluso posible su cambio sin tener que cambiar el faro-  
piloto completo.

3.- Cristal para faro-piloto de vehículos, según  
15 reivindicaciones 1 y 2, caracterizado porque su cara  
inferior abierta, presenta un reborde perimetral que  
queda encajado entre dos rebordes de un cuerpo de adap-  
tación al vehículo, que a tal fin prolonga ligeramente  
su cara lateral, realizandose la sujeción del faro-pilo-  
20 to al vehículo por medio de unos orificios practicados  
en la cara superior del mismo y prolongados en el inte-  
rior del cuerpo por sendos cuerpos cilindricos.

4.- Cristal para faro-piloto de vehículos, según  
25 reivindicaciones 1,2 y 3, caracterizado porque su cara  
superior de ligera convexidad exterior presenta un es-  
triado interior en círculos alineados tanto longitudi-  
nal como transversalmente, mientras que sus caras late-  
rales presentan un estriado longitudinal con ligera in-  
clinación respecto al plano vertical, estando el cuerpo  
30 en cuadrilongo dispuesto sobre la cara superior estria-

25-10-72

168237 22



do interiormente en forma de rombos.

5.- CRISTAL PARA FARO-PILOTO DE VEHICULOS.

Todo conforme se describe en la Memoria que antecede, se ilustra como ejemplo de ejecución en los planos unidos a ella y se reivindica en su NOTA.

§ Esta Memoria consta de nueve hojas foliadas y escritas a máquina por una sólo cara y planos que la acompañan.

Madrid, 22 de Abril de 1.971

SAPLAX, S.L.

P. A.

168257

SAPLAX S.L.

HOJA UNICA

Fig. 13

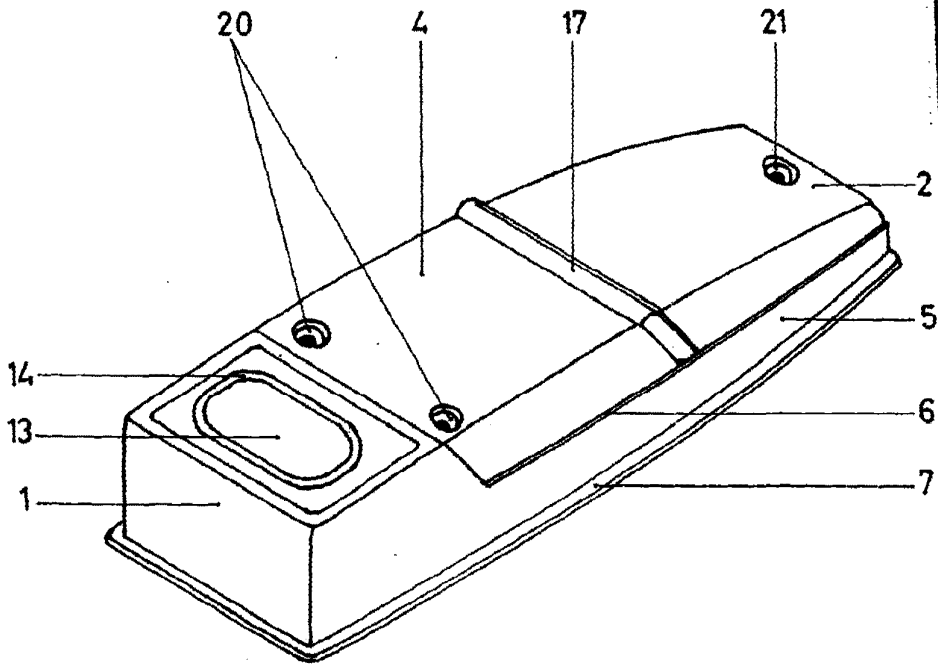

FIG. 1

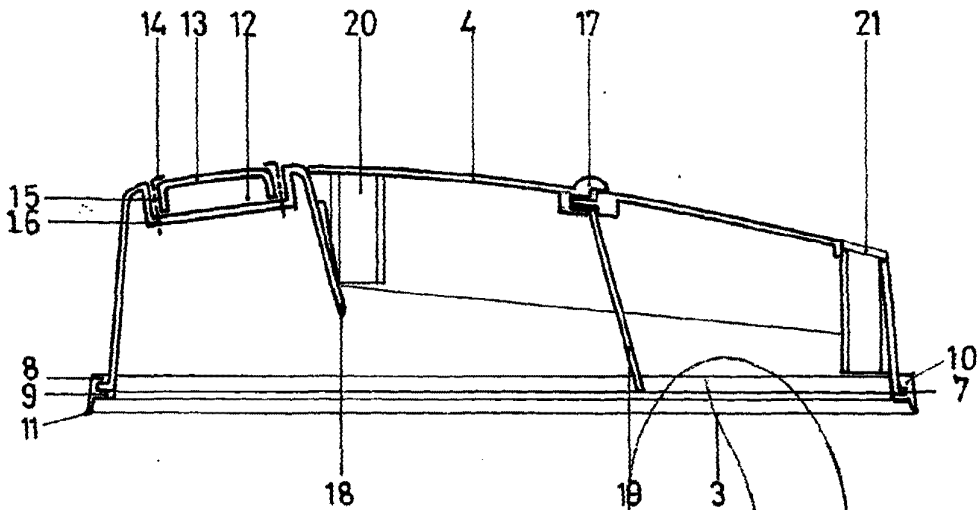

FIG. 2

ESCALA VARIABLE  
Modelo 22 ABR. 1971  
S.A.