

2-9-972

168195



SECRETARIA DE ECONOMIA	
AGIC.	C
CLASE	A 44
SUBCLASE	C

M O D E L O

D E

U T I L I D A D

por "LLAVERO AMBIENTADOR", a favor de la firma PRODUCTOS
BUFALO, S.A., de nacionalidad española, domiciliada en
SAN ADRIAN DE BESOS (Barcelona), Avenida Caudillo, 57-69.

= * =

MEMORIA DESCRIPTIVA

Entre los artículos de utilidad personal destacan
por su doble función los llaveros de bolsillo. Consisten
en una pieza dispuesta para su anclaje en torno al ojal de
la llave, que se prolonga en una cadena a un colgante de
la misma.

5.

Este elemento colgante puede adoptar las más diver-
sas funciones, según se le construya, desde una simple cha-
pa más o menos ornamental, un reloj, una navajita, un sim-
ple juego de dados o similar, etc.

10.

El modelo de la presente invención consiste en una

24972-2-168195



5. doble pieza, de partes exactamente iguales, dotadas en su periferia interna de una sucesión de ganchos en el mismo material, elásticos, que permiten la fijación cara a cara por enfrentamiento de ambas, engarzándose entre aquellos. Para asegurar la fijación se disponen en forma tal que, situadas las pestañas en forma de gancho en una corona vaciada de las piezas, la mitad de ellas situadas en un semicírculo se encuentran en la circunferencia exterior de la corona y la otra mitad del semicírculo opuesto en la interior.

10. La doble pieza engranada presenta un disco hueco, dentro de la corona descrita, al que se le dota de paredes formando rejilla, en cuyo hueco se instala un material impregnado en substancias más o menos perfumadas que, por su tensión de vapor elevada, producirán la ambientación donde se encuentren.

15. Lógicamente el modelo presenta un orificio en una prolongación, para ser colgado de la cadena del llavero.

20. Con objeto de facilitar la explicación, se acompaña a la presente memoria una lámina de dibujos, en la que se representa un caso de realización que se cita a título de ejemplo.

En el dibujo:

25. La figura 1 muestra en perspectiva, por su cara interior, una mitad del llavero, comportando el material impregnado.

La figura 2, representa una perspectiva de la otra mitad, por su cara exterior, cuya mitad se fijará sobre la

209972-3

168195



representada en la figura 1.

5.
10.
En la figura 1, el arco soporte -1- de la mitad representada del llavero, comporta en su interior una corona vaciada -2-, enlazada a un disco central -3- por medio de las uniones -4-. En el vaciado entre estas uniones se encuentran, alternativamente dispuestas, pestañas en forma de gancho -5- dirigido hacia el interior, cuyas pestañas se disponen en la corona de tal forma que en un semicírculo están situadas en el arco soporte -1-, mientras en el semicírculo opuesto están situadas en el disco interior -3-.

En este disco, se representa en la figura una pieza -6- de material impregnado en una substancia más o menos clorosa.

15.
20.
En la figura 2 se muestra la otra mitad del llavero, complementaria de la descrita en la figura 1. Ambas piezas son exactamente iguales, ahora la representamos por su cara externa, donde vemos el arco soporte -1- y el disco central -3-, entre los que se encuentra la corona vaciada -2-. El enlace entre ambos se efectúa por las uniones -4- y se aprecian, alternativamente dispuestas, las pestañas en gancho -5- solidarias, como antes, en un semicírculo al arco soporte -1- y en el opuesto, al disco -3-.

25.
Cuando se unen ambas piezas representadas respectivamente en las figuras 1 y 2, se acoplan entre sí las pestañas oponentes por sus ganchos, produciendo el anclaje fuerte de aquellas piezas.

El disco central -3- se dispone formando una rejilla -7-, para la fácil extensión del perfume ambientador

2:9:972-4-

16819 5

22



colocado.

Así mismo, en ambas figuras, se muestra el tala-
dro -8- en la prolongación -9- del arco soporte -1-, para
su sujeción en la cadena del llavero.

5. La invención, dentro de su esencialidad, se puede
llevar a la práctica en otras formas de realización que
difieran en detalle de la expuesta en la descripción a
título de ejemplo y a las cuales alcanzará las mismas ven-
tajas que se desean obtener.

10. Se podrá pues construir en otras formas y tamaños,
con los materiales más adecuados, por quedar todo ello
comprendido en el espíritu de las reivindicaciones.

= . =

15.

N O T A

Descrito el objeto y utilidad del presente inven-
to, lo que se declara como nuevo y no divulgado en España,
comprende las siguientes reivindicaciones:

20. 1ª.- Llavero ambientador, caracterizado por estar
formado por dos piezas exactamente iguales, engarzadas una
en otra, cada una de cuyas piezas está constituida por un
arco soporte y un disco central, enlazados por una serie de
uniones, dejando entre ellos una corona vaciada, donde se
encuentran una serie de pestañas en forma de gancho dirigi-
do hacia el interior, las cuales se disponen en la corona
25. alternativamente entre las uniones y en tal forma que, las
de un semicírculo se encuentran situadas en el arco soporte,
mientras las del semicírculo opuesto lo están en el disco

29972-5-

1168195



5. central, cuyas pestañas cumplen la misión de engarce entre ambas piezas constituyentes del llavero; en cuyo engarce, la porción correspondiente al disco central forma un receptáculo comportador de un material impregnado en un aroma ambientador, cuya difusión se efectúa a través de la rejilla en que se disponen las paredes de tal receptáculo.

2º.- Llavero ambientador.

10. Según se describe y reivindica en la presente memoria descriptiva que consta de cinco hojas foliadas y escritas a máquina por una sola de sus caras, acompañadas de los dibujos reglamentarios.

Madrid, a 22 ABR. 1971

P. a.

JAIMÉ ISERN
P. P.

1168195



Fig. 1

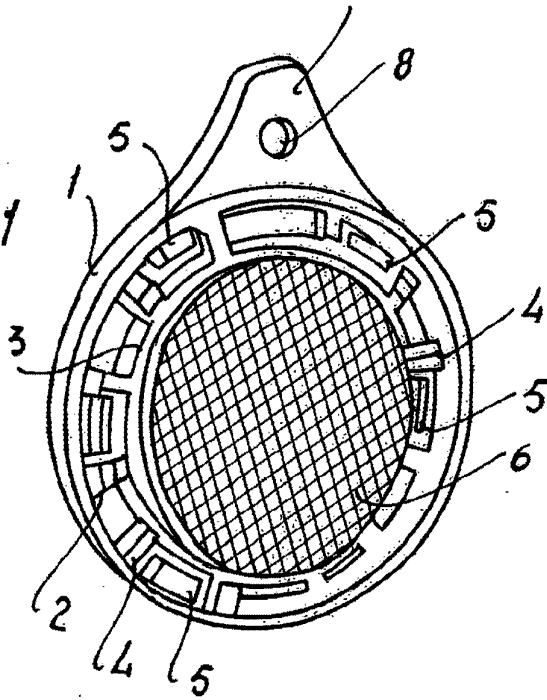
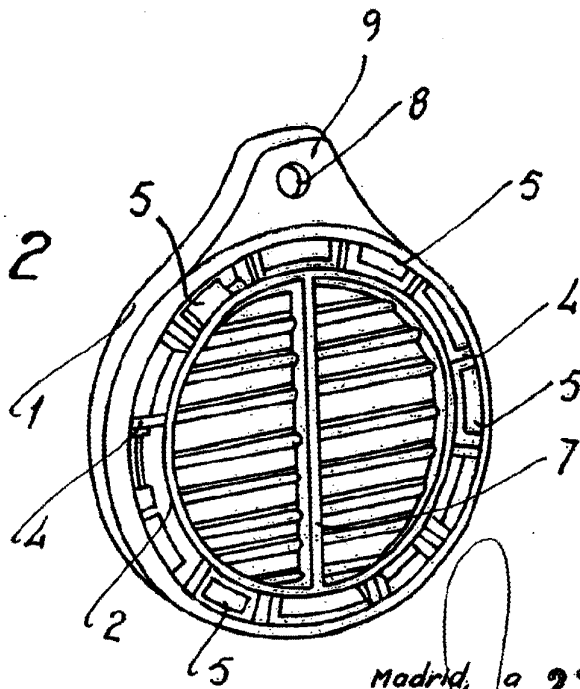

Fig. 2



Madrid, a 23 ABR. 1971
P. a. JUAN DE LOS RIOS
P. P.