



168130

Int. Cl.:	A 46 B

MODELO DE UTILIDAD

por 20 años

por "CEPILLO SIN CERDAS", a favor de D. José-Luis LÓPEZ Gracia, de nacionalidad española, domiciliado en VALLIRANA (Barcelona)-Mayor del Generalísimo, 393.

=====

MEMORIA DESCRIPTIVA

El presente Modelo de utilidad se refiere a un cepillo destinado a la limpieza de prendas de vestir y objetos realizados de tela y materiales análogos, que se caracteriza por carecer de cerdas, efectuándose la función separadora del polvo y partículas extrañas mediante unos grupos de fibras orientadas que se destacan de una de las caras de una lámina textil, sustituyendo a las citadas cerdas.

El cepillo que se describirá posee un mango de accionamiento y, dado que los grupos de fibras limpiadoras aparecen orientados, siendo, por lo tanto, selectiva su dirección de trabajo, la parte superior del cuerpo útil poseerá ventajosamente una señal indicadora de la dirección eficaz de funcionamiento.

Para facilitar la explicación, se acompaña a la presente memoria, una hoja de dibujos, en los que se ha representado, a título de ejemplo ilustrativo y no limitativo, un caso de realización de un cepillo sin cerdas, según los principios de las



reivindicaciones.

En los dibujos:

La figura 1 es una vista en planta del cuerpo del nuevo útil limpiador, indicándose la situación de un plano II-II que da origen a la sección longitudinal y parcial que forma la segunda figura, la cual, a su vez, indica la posición de un plano transversal III-III que origina la sección de la figura 3.

La figura 4 es una sección parcial y a mayor escala de la sección delantera del nuevo cepillo, con referencia a un plano horizontal V-V originante de la proyección parcial de la figura 5.

Los elementos designados con números en los dibujos corresponden a las partes siguientes:

- 1-, pieza laminar de un material textil, que en su cara externa posee una pluralidad de zonas -2- de fibras orientadas, constitutivas en conjunto del elemento cepillador; -3-, bordes de la pieza -1-, por los que la misma se sujeta al mango del útil; -4-, placa de forma preferentemente ovalada, dotada de un reborde -5- en su periferia interna, provisto a su vez de una pluralidad de dientes -6-, que, junto con una pieza anular -7-, dotada de un reborde entrante -8-, realizarán la sujeción de la pieza frotadora -1-, como se ve en detalle en las figuras 2, 3 y 4; -9-, caja de sección ovalada y proyección lateral triangular, cuyo reborde lateral -10- recibe y retiene la pieza -7-, con ayuda de un nervio situado interiormente al reborde lateral -10- y conjugado de un entrante practicado exteriormente en el borde -7-, o bien gracias a un ensanchamiento de la parte superior de este último elemento; -11-, mango sujetador del cepillo, en prolongación del cuerpo -9- y facultativamente provisto de nervios de refuerzo; -12-, vástagos salientes de la cara interna de la placa -4-, en correspondencia con tetones -13- situados en la superficie in-



terna de la caja -9-, de los cuales alguno, como el -14-, pueden presentar mayor longitud; -15-, flecha indicadora de la dirección útil de trabajo del cepillo, en correspondencia con la orientación de las fibras constitutivas de los elementos -2-.

5. La caja -9- y su mango solidario -11-, así como la placa -4- y el elemento anular -7-, se realizarán ventajosamente de material plástico rígido, siendo susceptible la primera de ella, por lo menos, de recibir un acabado y coloración convenientes.

10. Todo cuanto no afecte, altere, cambie o modifique la esencia del cepillo descrito, será variable a los efectos del actual Modelo.

N O T A.

Se reivindica como objeto de este registro por Modelo de utilidad:

15. 1.- Cepillo sin cerdas, caracterizado esencialmente por constar de un cuerpo de caja de planta ovalada y sección longitudinal triangular, prolongado en un mango de accionamiento, que tiene su embocadura inferior ocupada por un marco ovalado de dimensiones conjugadas destinado a la retención, mediante un reborde entrante y una placa de forma y dimensiones correspondientes, dotada de un reborde periférico que se asocia al interior de la pieza-marco, de un elemento laminar de material textil, cuya superficie externa posee una pluralidad de grupos de fibras orientadas y productores, por frotamiento, de un efecto de arrastre de partículas extrañas, realizándose la retención de los bordes de dicho elemento por apriete entre el marco y su placa asociada y por pinzado de los bordes de la propia lámina textil mediante una pluralidad de dientes puntiagudos situados en la periferia de la placa interna de sujeción.
- 20.
- 25.
30. 2.- Cepillo sin cerdas, según la reivindicación anterior, caracterizado por la provisión, en la cara interna de la placa su-



- jetadora interior al marco intermedio, de una pluralidad de vástagos perpendiculares al plano de aquélla y conjugadas de unos tetones derivados de la superficie interna de la caja rígida que se prolonga en el mango actuador, asegurando la solidez de la
5. unión de los tres componentes rígidos.

Sean cuales fueren las circunstancias que concurran en la esencialidad del Modelo de utilidad, definido en las anteriores reivindicaciones, cuyo objeto es:

3.- "CEPILLO SIN CERDAS".

10. Consta la presente memoria de cuatro hojas foliadas mecanografiadas por una sola cara y de los dibujos unidos a la misma.

Barcelona, - 7 ABR. 1971

P.A. de D. José-Luis LÓPEZ Gracia

ALFONSO DURÁN  
P. P.

Fdo.: Luis Durán Benejam

FE/ml.

106130

108130



FIG.4

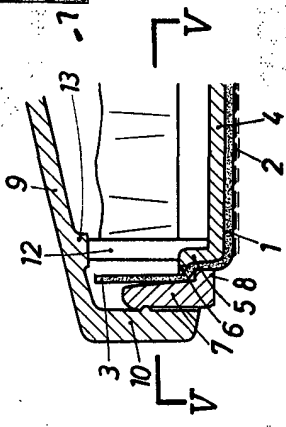

FIG.5

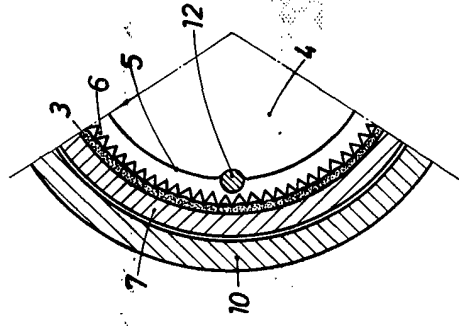

FIG.2

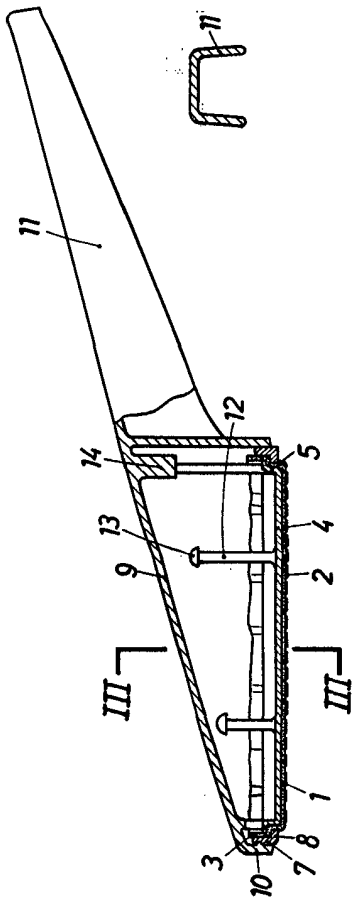

FIG.1

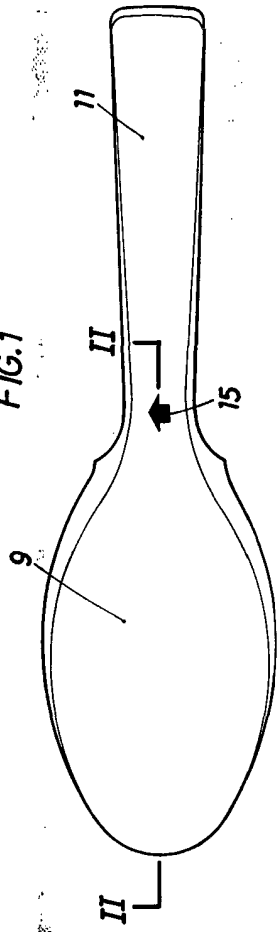
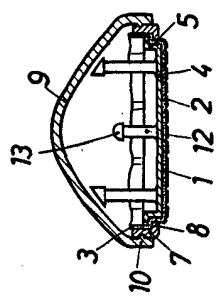

FIG.3



BARCELONA, - 7 ABR. 1971  
P. A.

ALFONSO DURAN  
P. P.

*Alfonso Duran*

Fdo.: Luis Durán Renedam

ESCALA VARIABLE