

167715

-6



Int. Cl.ª: B65D

167715

MEMORIA DESCRIPTIVA.

MODELO DE UTILIDAD.

PAIS : ESPAÑA.  
 DURACION : 20 AÑOS.  
 OBJETO : "NUEVO ENVASE FUNCIONAL".

=====

A nombre de : DON PEREGRIN ALCINA ARCIS.  
 Residente en : ALDAYA (Valencia), Carretera de Valencia  
 a Aldaya, Hm. 8.  
 Nacionalidad : ESPAÑOLA.

(M.U. 2153 - CG.)



Se trata de un nuevo envase para productos de perfumería y cosmética en general, especialmente pensado y diseñado para promocionar e incrementar la venta de los mismos.

- Los momentos actuales se caracterizan por un aumento espectacular en el consumo de toda clase de artículos. Este ambiente de sociedad lanzada a toda clase de compras agudiza y endurece ostensiblemente la lícita competencia de los fabricantes y comerciantes, los cuales buscan constantemente nuevas formas de presentación con motivaciones atractivas que inclinen al cliente hacia los productos por ellos fabricados y vendidos.

- Tal circunstancia coyuntural aconseja la conveniencia de presentar un envase que, independientemente del producto que contenga y la marca que lo distinga, posea algo especial que haga impacto en el cliente, captando su atención, para seguidamente provocar el deseo de su adquisición.

- En base a tal planteamiento, la invención que se propugna comporta un envase funcional dotado de una innovación muy simple pero a todas luces utilitaria bajo el doble punto de vista de conseguir aumentar ventas y proporcionar al usuario el producto deseado con la adición de un obsequio de la firma preparadora.

- En esencia, el invento consiste en realizar una tapa o caperuza protectora del envase, en la que se han practicado dos orificios enfrentados y laterales, previstos para recep-



10 MAR 1971

ción de un pequeño frasco de forma preferentemente cilíndrica.

30.- Este frasquito lleva un producto distinto al contenido en el recipiente grande y sirve de regalo de la casa fabricante como testimonio de agradecimiento hacia el cliente que ha tenido la deferencia de elegir el producto por ella elaborado.

35.- Para una mejor comprensión de cuanto antecede se acompaña una hoja de dibujos en los que se representa esquemáticamente la invención que a continuación y con referencia a los mismos se describe detalladamente.

En dichos dibujos:

La figura 1ª representa un envase con su caperuza dotada de los dos orificios receptores.

40.- La figura 2ª corresponde al mismo envase pero con el frasquito de regalo calado en los alojamientos de la tapa.

45.- De acuerdo con los dibujos que se representan a título de ejemplo ilustrativo, no limitativo, el Modelo se organiza partiendo de un envase 2 provisto de una tapa 1 en la que hay realizados dos orificios enfrentados 3, 4 manifiestamente descentrados con respecto a los ejes de simetría de la caperuza.

50.- Dichos orificios están reservados para recibir y fijar un pequeño frasco 5 que como obsequio incorpora al envase el fabricante, frasco que lleva en su interior un producto distinto al contenido en el recipiente principal.

55.- No cabe duda que, pese a la sencillez de la realización que nos ocupa, ésta origina un efecto visual y psicológico que apareja doble utilidad en beneficio del fabricante y del usuario, ya que el primero experimenta un incremento sensi-



ble en sus ventas, sin apenas gastos, y el segundo se encuentra favorecido con el obsequio de la casa preparadora.

60.- Descrita suficientemente la naturaleza y alcance del presente invento, así como una forma preferente de poderlo llevar a la práctica, se hace constar que en el mismo podrán ser variables los materiales, formas, dimensiones y, en general, todos aquellos detalles accesorios o secundarios que no alteren, cambien o modifiquen la esencialidad propuesta.

65.- Los términos en que queda redactada esta memoria son ciertos y fiel reflejo del objeto descrito, debiéndose tomar con carácter amplio y nunca en forma limitativa.

REIVINDICACIONES.  
=====

70.- 1ª.- Nuevo envase funcional, caracterizado porque en la tapa-caperuza del recipiente contenedor del producto, se han previsto dos orificios enfrentados y sensiblemente descentrados con respecto a los dos ejes de simetría de la referida tapa-caperuza, los cuales reciben y fijan un pequeño frasco destinado a contener otro producto.

75.- 2ª.- "NUEVO ENVASE FUNCIONAL".

Madrid, -6 ABR. 1971



10 619  
6 ABR 1971  
DISEÑO

FIG. 1

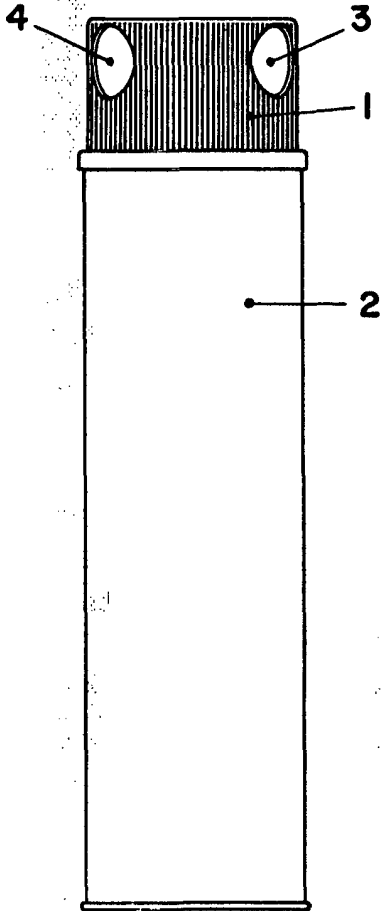
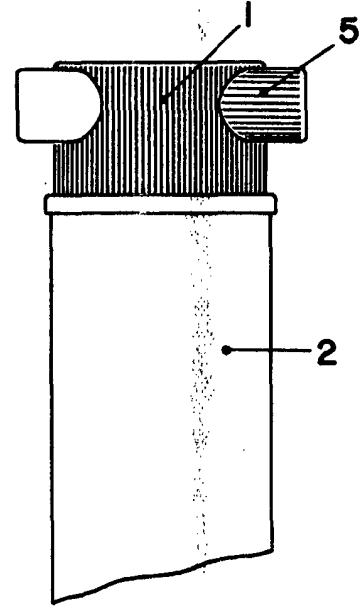

FIG. 2



MADRID, 6 ABR. 1971  
P.A.

ESCALA VARIABLE