

74973

27 MAR 1968

167648

SECCION TECNICA
CLASIFICACION I. P. C.
CLASE <u>B 65</u>
SUBCLASE <u>D</u>

MODELO DE UTILIDAD

por 20 años

por "CAJA-ENVASE PARA ALIMENTOS NATURALES", a favor de D. Emilio SANZ Vallés, de nacionalidad española, domiciliado en VALENCIA - Avda. del Cid, 284.

=====

MEMORIA DESCRIPTIVA

El presente Modelo de utilidad se refiere a una caja destinada a contener, a efectos de transporte y almacenamiento temporal, alimentos naturales, tales como frutos, verduras y similares, en los que interesa asegurar una ventilación durante

5. su permanencia en el envase, para evitar su alteración. Por otra parte, la caja en cuestión, por no ser recuperable, debe resultar a un precio de coste reducido, lo cual se obtiene por la estructura simplificada de su constitución.

El material con que se realizará el cuerpo de la

10. nueva caja-envase será el plástico rígido o semirrígido, y la tapa estará formada por una banda central reticulada, unida a bandas laterales semirrígidas, provistas de guarniciones que serán los elementos que aseguren la sujeción de dicha tapa.

Para facilitar la explicación, se acompaña a la pre-

15. sente memoria una hoja de dibujos, en los que se ha representado, a título de ejemplo ilustrativo y no limitativo, un caso



de realización de una caja-envase para alimentos naturales, según los principios de las reivindicaciones.

En los dibujos:

La figura 1 muestra la caja en cuestión, vista en perspectiva y con su tapa separada, pero en la posición relativa de su acoplamiento, indicándose la situación de un plano seccionador II-II que da origen a la figura 2, que es una vista transversal en corte de alzado.

La figura 3 muestra en detalle la manera en que se realiza el acoplamiento de cada una de las partes laterales de la tapa de aireación para la caja.

Los elementos designados con números en los dibujos corresponden a las partes siguientes:

-1-, fondo de la caja, siendo ésta de forma paralelepípedica aplanada, con sus caras laterales mayores -2- y -3- y menores -4- y -5-, poseyendo los bordes superiores de dos caras opuestas, preferentemente las mayores, unos salientes -6- y -7-, a modo de pestañas de sección triangular, destinados a facilitar la sujeción de las partes laterales de la tapa, las cuales consisten en unas bandas -8- y -9- de un material rígido o semirrígido, asociadas por sus bordes laterales y exteriores a unas guarniciones -10- y -11-, constituidas por perfiles de sección en forma de V, como se ve en la figura 3; la parte central de la tapa queda constituida por una malla -12-, aunque en otra versión posible, realizando la tapa de una sola pieza de estructura laminar semirrígida, aquella zona central podría substituirse por una pluralidad de orificios practicados en la propia placa, con el mismo efecto de aireación interior para la caja.

Todo cuanto no afecte, altere, cambie o modifique la esencia de la caja-envase descrita, será variable a los efectos

27 MAR



167648

del actual Modelo.

N O T A.

Se reivindica como objeto de este registro por Modelo de utilidad:

- 5. 1.- Caja-envase para alimentos naturales, caracterizada esencialmente por consistir en un cuerpo paralelepípedo aplanado, con su base superior abierta y provista; en dos lados opuestos, preferentemente los de mayor longitud, de sendos salientes longitudinales de sección triangular, destinados a la retención de las guarniciones laterales de la tapa, constituidas por sendos perfiles de sección transversal en forma de V, asociados a respectivas bandas de un material laminar semirrígido que queden separadas por una banda central de estructura reticulada.

15. Sean cuales fueren las circunstancias que concurren en la esencialidad del Modelo de utilidad, definido en la anterior reivindicación, cuyo objeto es:

2.- "CAJA-ENVASE PARA ALIMENTOS NATURALES".

20. Consta la presente memoria de tres hojas foliadas, mecanografiadas por una sola cara y de los dibujos unidos a la misma.

Barcelona, 27 MAR. 1971  
P.A. de D. Emilio SANZ Vallés.

FE/ef.

ALFONSO DURÁN  
p. p.

*[Handwritten signature]*  
Fdo.: Luis Durán Benaïm

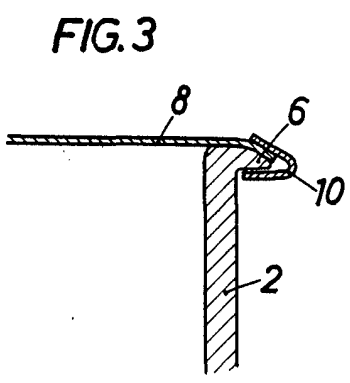
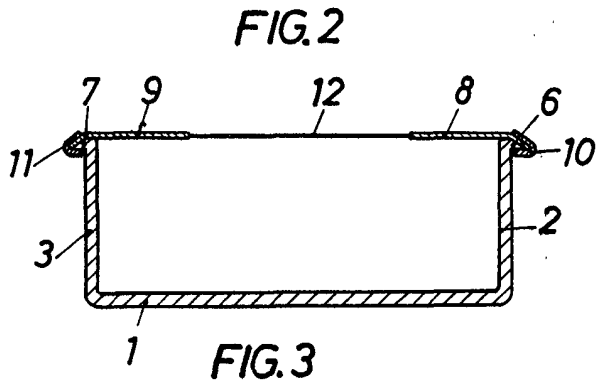
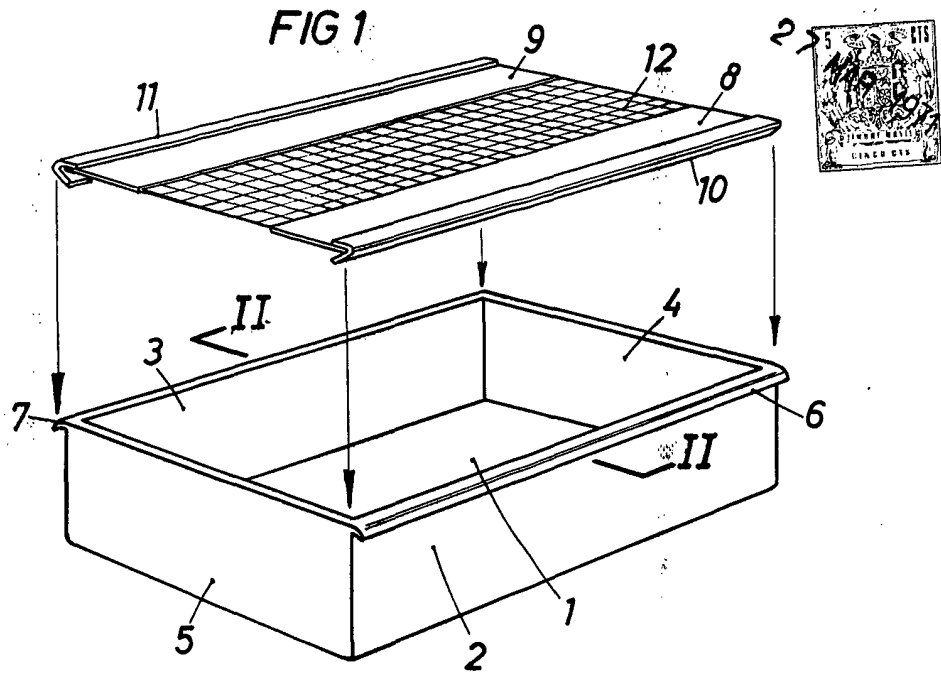

BARCELONA, 27 MAR. 1971  
 P.A. ALFONSO DURÁN  
 p. p.

*[Handwritten signature]*  
 Fdo.: Luis Durán Benejam

ESCALA VARIABLE