



27 MAR 1908

167315

SECCION TECNICA
CLASIFICACION I. P. C.
CLASE <u>A 63</u> _____
SUBCLASE <u>A</u> _____

MEMORIA DESCRIPTIVA

=====

Correspondiente al registro de Modelo de Utilidad que, por veinte años, se solicita a favor de Don Juan SAYOL SOLE, de nacionalidad española, residente en Barcelona, calle Aguilar, nº 9, - - - - -

5.

p o r

"NUEVO JUEGO DE PINTURA"

=====

El objeto del presente Modelo de Utilidad, se refiere a un nuevo juego de pintura, que tiene la novedad de que el juguete permite desarrollar el gusto artístico del niño o niña y además enseña la forma de las vestimentas, tanto modernas como las antiguas o de época.

10.

En consecuencia el niño además de distraerse, aprende

167315

27 MAR '33



de a pintar y con ello estudia el arte de la indumentaria.

Para una correcta interpretación se describe, a continuación, un caso de realización práctica, a título de ejemplo, no limitativo, del nuevo juego, acompañándose de una hoja de dibujos en la que:

5.

En la figura 1, se representa la caja formativa del nuevo juego de pintura, destapada.

En la figura 2, un detalle de la sujeción de la placa porta-muñecos.

10.

En la figura 3, la placa porta-muñecos.

En la figura 4, una sección transversal de la misma.

En la figura 5, una cubeta para la colocación de los sombreros, colores y demás, en la caja.

15.

En la figura 6, un desarrollo de la cubeta de la figura 5.

En la figura 7, el emplazamiento en la caja de la cubeta.

En la figura 8, el modo de sujetar el pincel en la caja.

20.

Y en la figura 9, una peluca, moldeada, para las muñecas.

Consiste la invención en que el juguete está constituido por una multiplicidad de figuras corporeas (1), dispuestas en el interior de una caja (2) en la que se encuentran pinceles (3) y pinturas (4), así como pelucas moldeadas (5), sombreros, bolsos, zapatos (6) y demás artículos accesorios de ornamentación según épocas de la vestimenta de las figuras corporeas (1) introducidas en la caja (2), salvo vestidos, puesto que las propias figuras ya llevan la vestimenta correspondiente a la época determinada.

25.

30.

167315

27.4



Las figuras (1) representan en la historia de la indumentaria toda clase de épocas, inclusive las modernas, y las futuristas.

5. La caja hay un soporte en forma de tablado (7) en el que se afianzan las peanas (8) portadoras de figuras (1).

Las peanas (8) portadoras de figuras (1) estan retenidas sobre la superficie del tablado (7) por bridas (9).

10. En la pared frontal (10) del tablado (7) hay aberturas (11) con el material parcialmente cortado y doblado constituyendo pestañas internas (12), en las que ajustan cubetas (13), portaobjetos (4, 5 y 6).

En la boca de las cubetas (13), hay apéndices salientes (14) de limitación de introducción de la cubeta.

15. En la pared de la caja (2) hay uñas (15) obtenidas por troquelado y levantado de la propia pared con orificio pasante (16) para el ensartado de los pinceles (3).

Se sobreentiende que en el presente caso serán variables cuantos detalles de construcción y acabado, no alteren, cambien o modifiquen la esencia de la invención.

20. N O T A

Descrito el objeto y utilidad de la invención, lo que se declara como no divulgado ni practicado en España, comprende las siguientes reivindicaciones:

25. 1ª.- Nuevo juego de pintura, caracterizado por el hecho de que el juguete está constituido por una multiplicidad de figuras corpóreas, dispuestas en el interior de una caja en la que se encuentra pinceles y pinturas, así como pelucas, moldeadas, sombreros, bolsos, zapatos y demás artículos accesorios de ornamentación según épocas de la

24-4-72

167315

27.



vestimenta de las figuras corporeas introducidas en la caja, salvo vestidos, puesto que las propias figuras ya llevan la vestimenta correspondiente a la época determinada.

5. 2ª.- Nuevo juego de pintura, según la anterior reivindicación, en el que las figuras representan en la historia de la indumentaria toda clase de épocas, inclusive las modernas y las futuristas.

10. 3ª.- Nuevo juego de pintura, según las anteriores reivindicaciones, en el que en la caja hay un soporte en forma de tablado en el que se afianzan las peanas portadoras de figuras.

15. 4ª.- Nuevo juego de pintura, según las anteriores reivindicaciones, en el que las peanas portadoras de figuras están retenidas sobre la superficie del tablado por bridas.

20. 5ª.- Nuevo juego de pintura, según las anteriores reivindicaciones, en el que en la pared frontal del tablado hay aberturas con el material parcialmente cortado y doblado constituyendo pestañas internas, en las que ajustan cubetas portaobjetos.

25. 6ª.- Nuevo juego de pintura, según las anteriores reivindicaciones, en el que en la boca de las cubetas hay apéndices salientes de limitación de introducción de la cubeta.

30. 7ª.- Nuevo juego de pintura, según las anteriores reivindicaciones, en el que en la pared de la caja hay uñas obtenidas por troquelado y levantado de la propia pared con orificio pasante para el ensartado de los pinceles.

8ª.- NUEVO JUEGO DE PINTURA.

30. Según se describe y reivindica en la presente Memoria descriptiva que consta de cinco hojas foliadas y es-

24472

167315

27.11



critas por una sola cara y acompañada de una hoja de dibujos.

Madrid, a 27 de Marzo de mil novecientos setenta y uno.

P.A.,

Antonio Aricha

P. P.

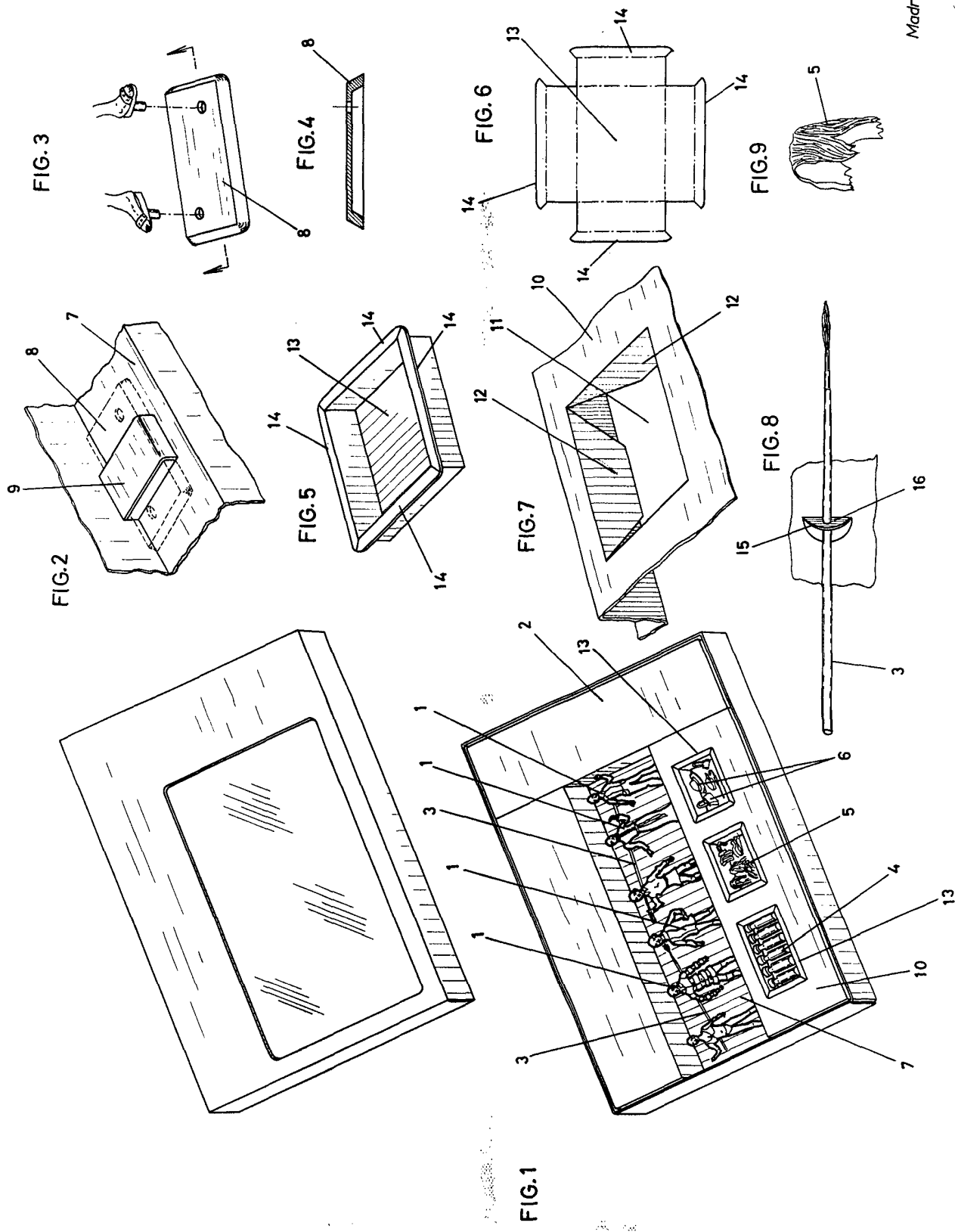

Madrid marzo 1971
P.P.